

## ***Kia, VIRKSOMHEDEN***



Tak, fordi De har valgt en Kia-bil!

Kia er en global virksomhed, som fremstiller biler af høj kvalitet til konkurrencedygtige priser, og vi ønsker også, at vores kundeservice skal overstige Deres forventninger.

Hos vores Kia-forhandlere vil De opleve imødekommenhed, gæstfrihed og professionalisme fra mennesker, som arbejder ud fra vores løfte om **“Family-like Care”** til vores kunder.

Oplysningerne i denne instruktionsbog er gældende på udgivelsestidspunktet. Kia forbeholder sig ret til at foretage ændringer til enhver tid for at følge vores politik om løbende forbedringer.

Instruktionsbogen omfatter alle modelversioner og indeholder beskrivelser af både standard- og ekstraudstyr. Der kan således forekomme beskrivelser i instruktionsbogen, som ikke gælder for Deres modelversion.

***Vi håber, at De vil blive glad for Deres nye bil og for vores kundeservice!***

## Forord

Tak, fordi De har valgt en Kia-bil.

Instruktionsbogen indeholder alle oplysninger om brug og vedligeholdelse af Deres nye bil samt om sikkerhed. Den suppleres af et hæfte om garanti og vedligeholdelse, der indeholder vigtige oplysninger om alle garantier vedrørende bilen. Vi anbefaler, at De læser disse vejledninger omhyggeligt og følger de givne anvisninger for at sikre, at Deres nye bil bliver et behageligt og sikkert bekendtskab.

Kia tilbyder mange forskellige valgmuligheder, komponenter og funktioner i de forskellige modeller. Noget af det beskrevne udstyr og de forskellige illustrationer i denne instruktionsbog kan derfor afvige fra udstyret i Deres bil.

Oplysningerne og specifikationerne i denne vejledning var nøjagtige på trykningstidspunktet. Kia forbeholder sig ret til at udelade og ændre specifikationer eller design på et hvilket som helst tidspunkt uden varsel og uden at pådrage sig nogen forpligtigelse. Henvend Dem altid til Deres autoriserede Kia-forhandler, hvis De har spørgsmål.

Vi vil fortsat bestræbe os på at sikre, at De bevarer køreglæden og tilfredsheden med Deres Kia-bil.

© 2013 Kia Motors Corp.

Alle rettigheder forbeholdes. Indholdet af denne bog må ikke gengives, hverken helt eller delvist, på nogen måde ved hjælp af elektroniske eller mekaniske hjælpemidler, f.eks. fotokopiering eller optagelse, oversættes eller gemmes i et informationsopbevarings- og hentningssystem uden skriftlig tilladelse fra Kia Motors Corporation.

Trykt i Danmark

## Indholdsfortegnelse

Introduktion

1

Bilen ved første øjekast

2

Bilens sikkerhedsfunktioner

3

Bilens funktioner

4

Kørsel i bilen

5

I nødstilfælde

6

Vedligeholdelse

7

Specifikationer og forbrugeroplysninger

8

Indeks

I

# Forord

---

1

2

3

4

5

6

7

8

9



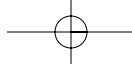

# Introduktion

<b>Sådan bruges denne instruktionsbog.....</b>	<b>1-2</b>
<b>Brændstofkrav.....</b>	<b>1-3</b>
• <b>Benzinmotor .....</b>	<b>1-3</b>
• <b>Dieselmotor .....</b>	<b>1-5</b>
<b>Råd om tilkørsel.....</b>	<b>1-6</b>

## Introduktion

### SÅDAN BRUGES DENNE INSTRUKTIONSBOG

Vi ønsker at hjælpe Dem med at få størst mulig fornøjelse af bilen. Instruktionsbogen kan hjælpe Dem på mange måder. Vi anbefaler, at De læser hele instruktionsbogen. De bør som minimum læse de afsnit i bogen, der er markeret med ADVARSEL eller FORSIGTIG, for at mindske risikoen for skader eller dødsfald. Teksten i instruktionsbogen suppleres af illustrationer, der hjælper med at forklare bilens funktioner. Bogen indeholder oplysninger om bilens funktioner, vigtige sikkerhedsoplysninger og gode råd om kørsel under forskellige vejforhold.

Bogens overordnede inddeling i kapitler fremgår af indholdsfortegnelsen. Brug indekset, hvis De leder efter et bestemt emne, da det indeholder en alfabetisk liste over alle oplysningerne i bogen.

Kapitler: Bogen er inddelt i otte kapitler og et indeks. Hvert kapitel begynder med en kort oversigt over indholdet, så De hurtigt kan se, om det pågældende kapitel indeholder de oplysninger, De har brug for.

Instruktionsbogen indeholder forskellige ADVARSLER, FORSIGTIG-noter og BEMÆRK-noter. Advarslerne og noterne er medtaget for at øge Deres personlige sikkerhed. De bør grundigt læse og rette Dem efter ALLE de procedurer og anbefalinger, der findes i disse ADVARSLER, FORSIGTIG-noter og BEMÆRK-noter.

#### **ADVARSEL**

**En ADVARSEL orienterer om en situation, der kan resultere i kvæstelser, alvorlig personskade eller død, hvis advarslen ignoreres.**

#### **FORSIGTIG**

**En FORSIGTIG-note orienterer om en situation, der kan resultere i skade på bilen, hvis noten ignoreres.**

#### **BEMÆRK**

**En BEMÆRK-note indeholder interessante eller nyttige oplysninger.**

## BRÆNDSTOFKRAV

### Benzinmotor

#### Blyfri

#### Til Europa

For at sikre at bilen kører optimalt, anbefaler vi, at De bruger blyfri benzin med et oktantal på 95 eller højere, som lever op til standarden EN228. De kan bruge blyfri benzin med et oktantal på 91-94, men det vil nedsætte bilens ydeevne.

#### Undtagen Europa

Brug kun blyfri benzin med et oktantal på 91 eller højere.

Bilen er konstrueret, så der opnås maksimal ydeevne med BLYFRI BENZIN. Blyfri benzin giver ligeledes mindre udstødningsforurening og mindre tilsmudsning af tændrørene.

#### FORSIGTIG

**BRUG ALDRIG BLYHOLDIG BENZIN. Blyholdig benzin kan ødelægge katalysatoren helt, beskadige motorkontrolsystemets ilt-sensor og påvirke emissionskontrollen.**

**Brug aldrig andre benzinadditiver end dem, som Kia anbefaler. (Rådfør Dem med en autoriseret Kia-forhandler).**

#### ADVARSEL

- Forsøg aldrig at påfylde mere brændstof, når påfyldningspistolen har lukket automatisk.
- Kontrollér altid, at brændstofdækslet er monteret korrekt, for at forhindre, at der løber brændstof ud på jorden i tilfælde af en ulykke.

#### *Blyholdig benzin (hvis udstyret hermed)*

I nogle lande er bilen designet til at bruge blyholdig benzin. En autoriseret Kia-forhandler kan fortælle Dem, om bilen kan bruge blyholdig benzin eller ej.

Oktantallet for blyholdig benzin er det samme som for blyfri benzin.

## Introduktion

### ***Benzin, der indeholder alkohol og/eller metanol***

Gasohol, der er en blanding af benzin og ethanol (også kendt som ethylalkohol), og benzin eller gasohol, der indeholder metanol (også kendt som træsprit), kan nogle steder købes sammen med eller i stedet for blyholdig eller blyfri benzin.

Brug ikke gasohol, der indeholder mere end 10 % ethanol, og brug ikke benzin eller gasohol, der indeholder metanol. Disse brændstoffer kan give motorproblemer og beskadige brændstofsyste­met.

Undlad at bruge gasohol, hvis der opstår motorproblemer.

Skader på bilen eller motorproblemer, der skyldes brug af følgende brændstoffer, dækkes muligvis ikke af producentens garanti:

1. Gasohol, der indeholder mere end 10 % ethanol.
2. Benzin eller gasohol, der indeholder metanol.
3. Blyholdig benzin eller blyholdig gasohol.

#### **⚠ FORSIGTIG**

***Brug aldrig gasohol, der indeholder metanol. Undlad at bruge gasoholprodukter, der giver motorproblemer.***

### ***Brug af MTBE***

Kia anbefaler, at De undlader at bruge brændstof, der indeholder over 15 % MTBE (methyl-tertiær-butylether) med et iltindhold på 2,7 %, i bilen.

Brændstof, der indeholder mere end 15 % MTBE (iltindhold 2,7 %) kan nedsætte motorens ydeevne og medføre damp­lås eller startvanskeligheder.

#### **⚠ FORSIGTIG**

***Den begrænsede garanti på bilen dækker muligvis ikke skader på brændstofsyste­met og problemer med motoreffekten, der skyldes brug af brændstof, som indeholder metanol eller mere end 15 % MTBE (methyl-tertiær-butylether) med et iltindhold på 2,7 %.***

### ***Brug ikke metanol***

Brug ikke brændstof, der indeholder metanol (træsprit), i bilen, da denne type brændstof kan nedsætte motorens ydeevne og beskadige brændstofsyste­mets komponenter.

**Additiver**

Kia anbefaler, at De bruger benzin af høj kvalitet, som lever op til de europæiske brændstofstandarder (EN228) eller tilsvarende.

Kunder, som ikke regelmæssigt bruger benzin og additiver af høj kvalitet, og hvor motoren ikke kører jævnt, bør tilføje en flaske additiv for hver 15.000 km (Europa) eller for hver 5.000 km (undtagen Europa). De kan købe additiver og få information om brugen af dem hos Deres autoriserede Kia-forhandler. De må ikke blandes med andre additiver.

**Kørsel i udlandet**

Hvis De skal køre i udlandet med bilen, skal De

- sørge for at overholde alle bestemmelser vedrørende indregistrering og forsikring.
- kontrollere, at De kan købe egnet brændstof til bilen.

**Dieselmotor****Diesel**

Til dieselmotorer må der kun bruges dieselolie fra tankstationer. Dieselolien skal leve op til kravene i EN 590 eller en tilsvarende standard. (EN står for "Europæisk norm"). Brug ikke marinediesel, fyringsolie eller ikke-godkendte additiver, da dette vil medføre øget slitage og skade motoren og brændstofsyste­met. Hvis De bruger brændstof eller additiver, som ikke er godkendt, kan Deres rettigheder i henhold til garantien indskrænkes eller bortfalde.

Bilen bruger dieselolie med et cetantal på mindst 51. Hvis De kan vælge mellem to typer dieselolie, skal De bruge sommer- eller vinterdiesel alt efter følgende temperaturforhold.

- Over -5° C ... sommerkiesel
- Under -5° C ... vinterdiesel

Hold godt øje med brændstofniveauet i tanken. Hvis motoren går i stå på grund af brændstofmangel, skal samtlige komponenter tømmes helt for brændstof, inden motoren kan genstartes.

**⚠ FORSIGTIG**

**Sørg for, at der ikke kommer benzin eller vand i tanken. Hvis det sker, skal tanken tømmes og slangerne udluftes for at undgå at blokere indsprøjtning­spumpen og beskadige motoren.**

**⚠ FORSIGTIG - Diesel (hvis udstyret med diesel-partikelfilter)**

**Til dieselmotorer med DPF-system anbefales det at bruge diesel, som er beregnet til biler.**

**Hvis De bruger diesel med højt svovlindhold (mere end 50 ppm) og ikke-specificerede additiver, kan det beskadige DPF-systemet, og der kan forekomme hvid røg.**

## Introduktion

### ***Biodiesel***

De kan bruge tankstationernes biodiesel med maks. 7% biodiesel (kendt som B7 biodiesel), hvis dette lever op til kravene i EN 14214 eller tilsvarende specifikationer. (EN står for "Europæisk norm"). Brug af mere end 7% bio-brændstof baseret på rapsolie-metylester, (RME), fedtsyremetylester (FAME), planteolie-metylester (VME) og lignende eller blanding af dieselolie og mere end 7% biodiesel vil medføre øget slitage og skade motoren og brændstofs-systemet. Reparation eller udskiftning af slidte eller beskadigede komponenter som følge af, at der er brugt ikke-godkendte brændstoffer, er ikke dækket af producentens garanti.

### **FORSIGTIG**

- ***Brug aldrig hverken dieselolie, B7 biodiesel eller lignende, som ikke opfylder kravene i de seneste industrinormer.***
- ***Brug aldrig additiver eller behandlinger, som ikke er anbefalet eller godkendt af Kia.***

## RÅD OM TILKØRSEL

Der kræves ingen særlig tilkørselsperiode. Ved at følge nogle få, enkle forholdsregler de første 1.000 km kan bilens ydeevne, økonomi og levetid dog øges.

- Undgå fuld gas.
- Hold motorhastigheden (omdrejningstallet) mellem 2.000 og 4.000 o/min under kørslen.
- Kør ikke med den samme hastighed i lang tid, uanset om det er hurtigt eller langsomt. For at tilkøre motoren korrekt skal hastigheden varieres.
- For at tilkøre bremserne korrekt bør De undgå hårde opbremsninger, undtagen i nødstilfælde.
- Lad ikke motoren gå i tomgang i mere end 3 minutter ad gangen.
- Kør ikke med anhænger de første 2.000 km.

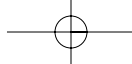

## Bilen ved første øjekast

<b>Oversigt over eksteriøret.....</b>	<b>2-2</b>
<b>Oversigt over interiøret.....</b>	<b>2-4</b>
<b>Oversigt over instrumentpanelet.....</b>	<b>2-5</b>
<b>Motorrum .....</b>	<b>2-6</b>

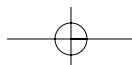
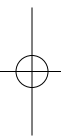

## Bilen ved første øjekast

### OVERSIGT OVER EKSTERIØRET

Forfra

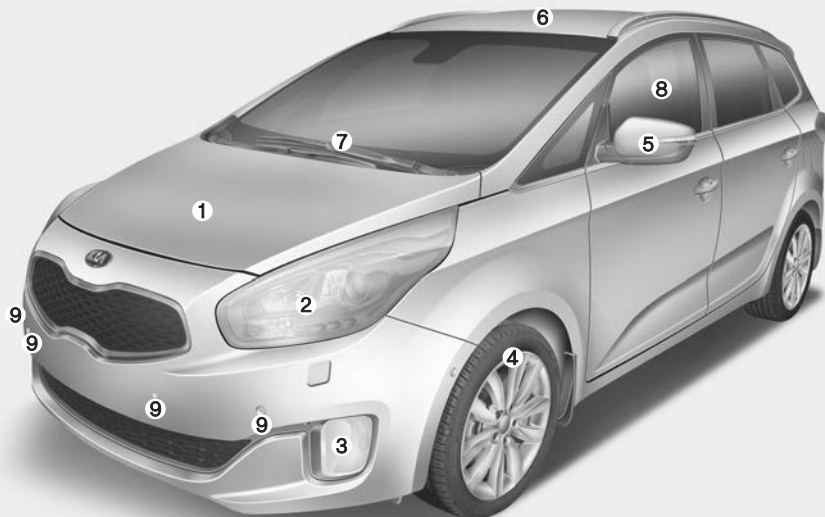

- 1. Motorhjelm .....4-33
- 2. Forlygte.....4-118, 7-92
- 3. Tågelygte .....4-123, 7-96
- 4. Hjul og dæk .....7-61
- 5. Sidespejl .....4-50
- 6. Panorama-soltag.....4-39
- 7. Viskerblade på forrude .....4-128, 7-53
- 8. Ruder .....4-28
- 9. Parkeringssensor .....4-98

Den faktiske form kan se anderledes ud end på illustrationen.

ORP012001



Bagfra



- 10. Dørlåse .....4-19
- 11. Tankklap.....4-36
- 12. Baglygte .....4-118, 7-101
- 13. Højtmonteret stoplys.....7-104
- 14. Viskerblad på bagrude.....4-130, 7-56
- 15. Bagklap.....4-25
- 16. Antenne .....4-187
- 17. Bakkamera.....4-115
- 18. Parkeringssensor.....4-94, 4-98

Den faktiske form kan se anderledes ud end på illustrationen.

ORP012002

## Bilen ved første øjekast

### OVERSIGT OVER INTERIØRET

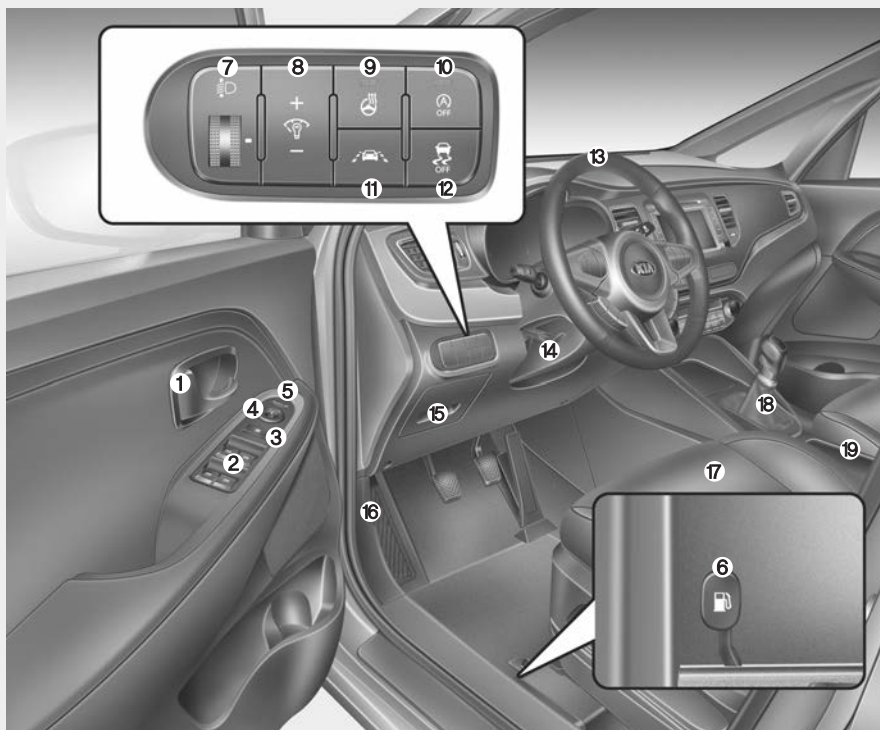

1. Indvendigt dørgreb.....4-20
2. Elrudekontakt.....4-28
3. Elrudelåsekontakt.....4-31
4. Styrekontakt til sidespejl.....4-51
5. Styrekontakt til indfoldning af sidespejl.....4-52
6. Udløserhåndtag til tankklap .....4-36
7. Højderegulering af forlygter .....4-124
8. Knap til instrumentbelysning .....4-55
9. Kontakt til varme i rattet.....4-44
10. Kontakt til deaktivering af ISG-system (Idle Stop and Go) .....5-18
11. Kontakt til vognbaneassistent (LDWS)5-62
12. ESP OFF-knap .....5-46
13. Rat .....4-43
14. Ratindstillingsgreb .....4-44
15. Indvendigt sikringspanel.....7-72
16. Udløserhåndtag til motorhjelm.....4-33
17. Sæde .....3-2
18. Gearstang.....5-23, 5-27
19. Kopholder .....4-172

Den faktiske form kan se anderledes ud end på illustrationen.

ORP012003

## OVERSIGT OVER INSTRUMENTPANELET



- 1. Fjernbetjeningsknapper til lydanlæg 4-188
- 2. Airbag til fører.....3-57
- 3. Horn .....4-46
- 4. Kontakter til fartpilot/hastighedsbegrænser .....5-55
- 5. Instrumentgruppe .....4-54
- 6. Lyskontakter .....4-118
- 7. Kontakter til visker/vasker .....4-126
- 8. Tændingslås eller knappen ENGINE START/STOP .....5-6, 5-10
- 9. Lydanlæg.....4-187
- 10. Centrallåskontakt.....4-21
- 11. Havariblink.....6-2
- 12. Klimaanlæg .....4-139, 4-149
- 13. Sædevarme/-køling for .....4-173, 4-175
- 14. Kontakt til parkeringssensor .....4-94, 4-99
- 15. Strømuttag.....4-177
- 16. Midterkonsolboks .....4-167
- 17. Handskerum.....4-167
- 18. Airbag til passager .....3-57

Den faktiske form kan se anderledes ud end på illustrationen.

ORP012004

## Bilen ved første øjekast

### MOTORRUM

#### Benzinmotor 1,6 L- GDI

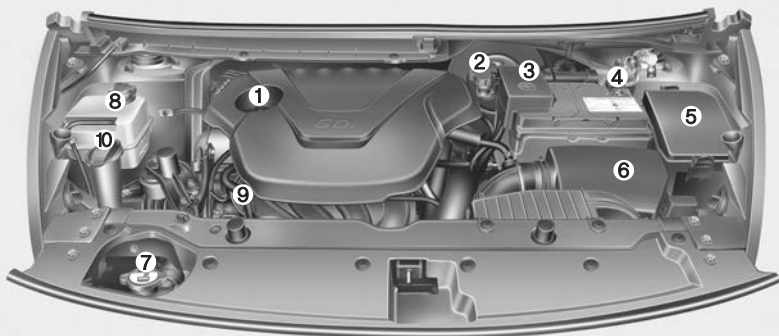

#### Dieselmotor

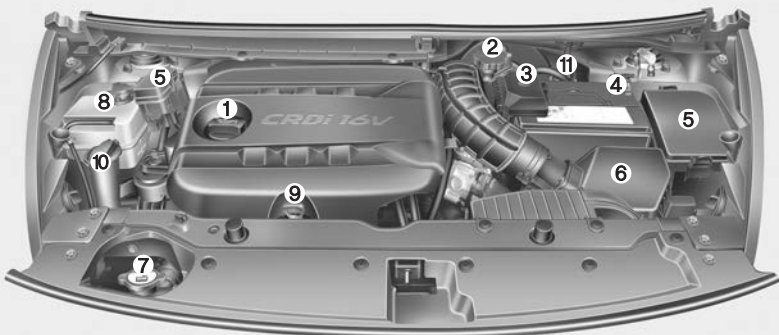

1. Oliepåfyldningsdæksel .....7-41
2. Bremse-/koblingsvæskebeholder ....7-46
3. Pluspol på batteri .....7-57
4. Minuspol på batteri .....7-57
5. Sikringspanel .....7-74
6. Luftfilter .....7-49
7. Kølerdæksel .....7-44
8. Kølervæskebeholder .....7-43
9. Oliepind, motorolie .....7-40
10. Sprinklervæskebeholder .....7-47
11. Brændstoffilter .....7-48

Bilens faktiske motorrum kan se anderledes ud end på illustrationen.

ORP072001/ORP072004

**Benzinmotor 2,0 L- GDI**

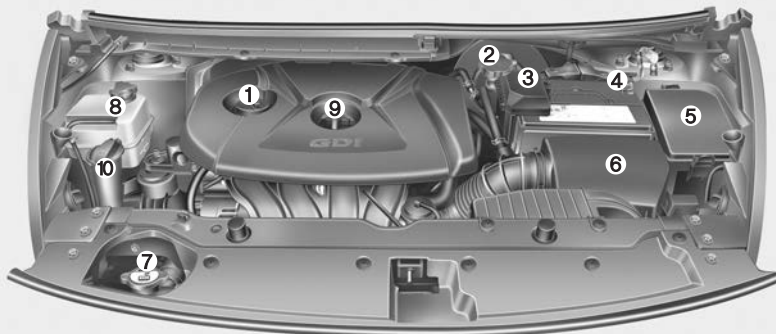

**Benzinmotor 2.0 L- MPI**

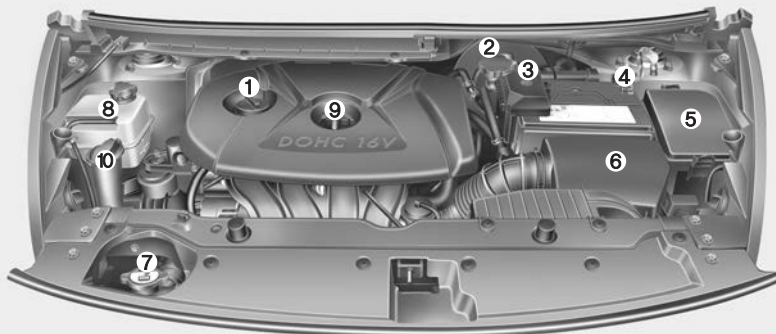

- 1. Oliepåfyldningsdæksel .....7-41
- 2. Bremse-/koblingsvæskebeholder ....7-46
- 3. Pluspol på batteri .....7-57
- 4. Minuspol på batteri .....7-57
- 5. Sikringspanel .....7-74
- 6. Luftfilter .....7-49
- 7. Kølerdæksel .....7-44
- 8. Kølervæskebeholder .....7-43
- 9. Oliepind, motorolie .....7-40
- 10. Sprinklervæskebeholder .....7-47

Bilens faktiske motorrum kan se anderledes ud end på illustrationen.

ORP072002/ORP072003

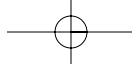

## Bilen ved første øjekast

---

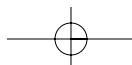
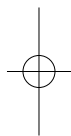
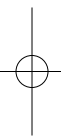

## Bilens sikkerhedsfunktioner

<b>Sæde</b> .....	<b>3-2</b>	<b>• Sideairbags</b> .....	<b>3-62</b>
• Justering af førersæde, manuelt .....	3-5	• Gardinairbag .....	3-64
• Justering af førersæde, elektrisk .....	3-7	• Udløsning og manglende udløsning af airbag .....	3-65
• Nakkestøtte (for) .....	3-9	• Vedligeholdelse af SRS-systemet .....	3-70
• Lomme i sæderyg .....	3-11	• Yderligere sikkerhedsregler .....	3-71
• Justering af bagsæde .....	3-11	• Advarselsmærkat for airbag .....	3-72
• Armlæn .....	3-17		
• Nakkestøtte (bag) .....	3-18		
<b>Sikkerhedsseler</b> .....	<b>3-20</b>		
• Advarsel om sikkerhedssele .....	3-21		
• Trepunktssele .....	3-23		
• Hoftesele .....	3-25		
• Trepunktssele bagest i midten .....	3-27		
• Seleforstrammer .....	3-29		
• Forholdsregler ved brug af sikkerhedsseler .....	3-32		
• Vedligeholdelse af sikkerhedsselerne .....	3-35		
<b>Barnestol</b> .....	<b>3-36</b>		
• Barnestol .....	3-38		
• Forankringssele .....	3-41		
• ISOFIX og forankringssystem .....	3-43		
<b>Airbags</b> .....	<b>3-49</b>		
• Monter aldrig barnestole på forsædet .....	3-51		
• Advarsler for airbag .....	3-52		
• SRS-systemets komponenter og funktioner .....	3-54		
• Airbag til fører og passager .....	3-57		

## Bilens sikkerhedsfunktioner

### SÆDER

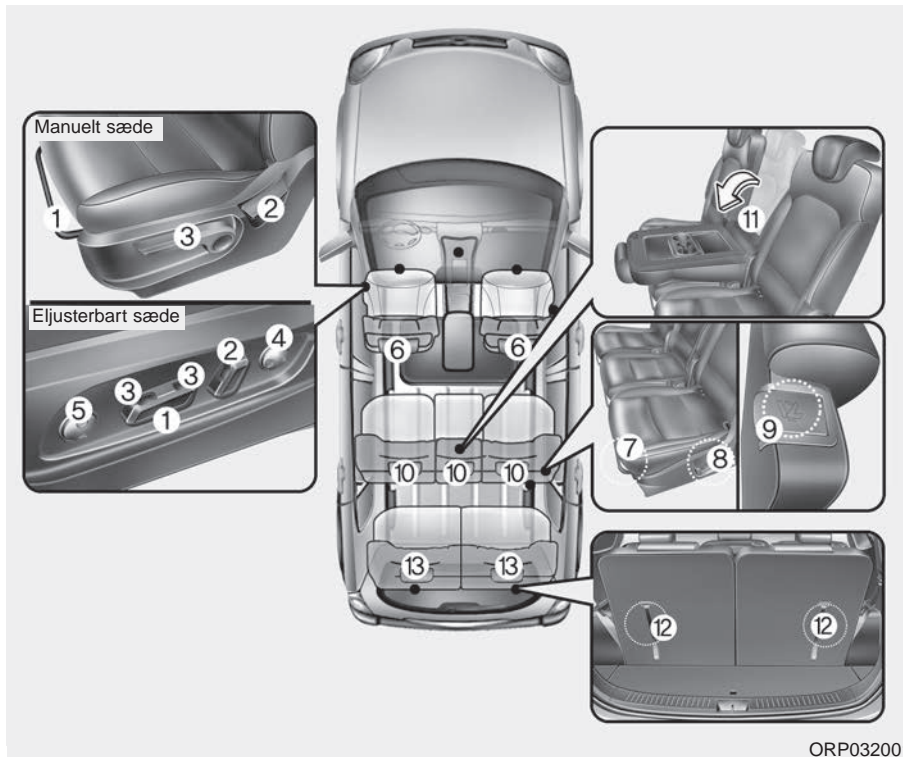

#### Forsæder

- (1) Forlæns og baglæns
- (2) Ryglænets hældning
- (3) Sædejustering, højde (førersæde)
- (4) Lændestøtte (førersæde)\*
- (5) Sædejustering, længde \*
- (6) Nakkestøtte

#### 2. sæderække

- (7) Forlæns og baglæns
- (8) Ryglænets hældning og nedfældning
- (9) Knap til ind- og udstigning\*
- (10) Nakkestøtte
- (11) Nedfældning af midtersæde (armlæn)\*

#### 3. sæderække\*

- (12) Nedfældning af ryglæn
- (13) Nakkestøtte

\* Hvis udstyret hermed

@:



**⚠ ADVARSEL – løse genstande**

Løse genstande ved førerens fødder kan påvirke betjeningen af pedalerne og muligvis føre til trafikuheld. Anbring aldrig genstande under forsæderne.

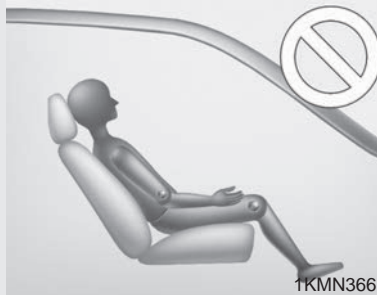
**⚠ ADVARSEL - førerens ansvar for forsædepassager**

Kørsel med forsædets ryglæn lagt ned kan medføre alvorlig personskade eller død i tilfælde af et trafikuheld. Hvis forsædet ligger ned ved en ulykke, kan passagerens hofte glide under hofteselen, hvilket resulterer i en kraftig påvirkning af underlivet, der ikke er beskyttet. Det kan medføre alvorlig personskade eller død. Føreren skal råde forsædepassageren til at holde ryglænet i opret position, når bilen er i bevægelse.

**⚠ ADVARSEL**

Brug ikke en siddepude, som reducerer friktionen mellem sædet og passageren. Passagerens hofter kan glide ind under hofteselen i tilfælde af en pludselig opbremsning eller en ulykke. Det kan medføre alvorlig personskade, fordi selen ikke kan fungere efter hensigten.

## Bilens sikkerhedsfunktioner

### **⚠ ADVARSEL - førersæde**

- Forsøg aldrig at justere sædet, mens bilen er i bevægelse. Det kan medføre, at føreren mister herredømmet over bilen med død, alvorlig personskade eller materielskade til følge.
- Genstande i bilen må aldrig påvirke ryglænets normale position. Hvis der anbringes genstande mod ryglænet, eller ryglænets låsemekanisme ikke kan fungere korrekt, kan det medføre alvorlig personskade eller død i tilfælde af en pludselig opbremsning eller et sammenstød.
- Ryglænet skal altid være i opret position under kørslen, og hofteselen skal altid sidde lavt og tæt omkring hoften. Denne position giver den bedste beskyttelse i tilfælde af en ulykke.

(Fortsættes)

### (Fortsat)

- For at undgå unødvendige airbag-skader med risiko for alvorlig personskade skal De altid sidde så langt som muligt fra rattet, idet De dog skal sørge for at have fuld kontrol over bilen. Vi anbefaler, at De sidder, så Deres brystkasse altid er mindst 250 mm fra rattet.

### **⚠ ADVARSEL - bagsæde-ryglæn**

- Bagsæderyglænet skal fastgøres korrekt, da passagerer og genstande ellers kan blive kastet fremad i tilfælde af pludselige opbremsninger eller sammenstød, hvilket kan medføre alvorlig personskade eller død.
- Bagage og andet gods skal lægges på gulvet i bagagerummet. Hvis genstandene er store, tunge eller skal stables, skal de fastgøres. Bagagen må under ingen omstændigheder stables højere end ryglænene. Hvis disse advarsler ikke følges, kan det resultere i alvorlig personskade eller død i tilfælde af pludselige opbremsninger, sammenstød eller rulninger.

(Fortsættes)

**(Fortsat)**

- Passagererne må aldrig sidde eller ligge i bagagerummet eller på sammenfoldede ryglæn, mens bilen er i bevægelse. Alle passagerer skal sidde korrekt i sæderne og være fastspændt korrekt under kørslen.
- Når sæderyglænet rettes op igen, skal De kontrollere, at det er fastgjort korrekt ved at skubbe det frem og tilbage.

**⚠ ADVARSEL**

Efter justering af sædet skal De altid kontrollere, at sædet er fastlåst, ved at forsøge at bevæge det frem eller tilbage uden at bruge udløserhåndtaget. Hvis sædet pludselig bevæger sig under kørslen, kan De miste herredømmet over bilen, hvilket kan resultere i en ulykke.

**⚠ ADVARSEL**

- Pas på, at hænder eller andet ikke fanges i sædemekanismen, når sædet flyttes.
- Læg aldrig en lighter på gulvet eller sædet. Når De flytter sædet, kan der komme gas ud af lighteren og forårsage brand.

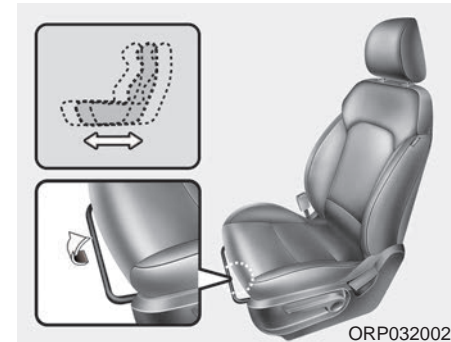
**Justering af førersæde, manuelt***Forlæns og baglæns*

ORP032002

Sådan flyttes sædet frem eller tilbage:

1. Løft op i udløserhåndtaget, og hold det oppe.
2. Kør sædet frem eller tilbage til den ønskede position.
3. Slip håndtaget, og kontrollér, at sædet er fastlåst.

Juster sædet, inden De kører, og kontrollér, at sædet er fastlåst korrekt, ved at prøve at skubbe det frem og tilbage uden at bruge udløserhåndtaget. Hvis sædet bevæger sig, er det ikke fastlåst korrekt.

## Bilens sikkerhedsfunktioner

### Ryglænets hældning

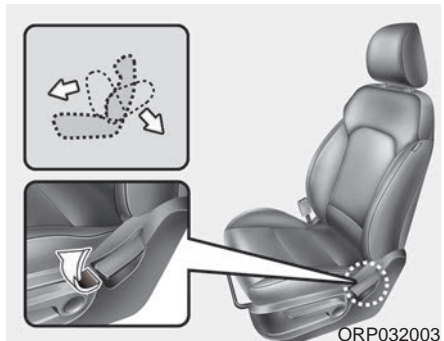

Sådan lægges ryglænet tilbage:

1. Læn Dem lidt frem, og løft op i udløserhåndtaget.
2. Læn Dem forsigtigt tilbage i sædet, og skub ryglænet til den ønskede position.
3. Slip håndtaget, og kontrollér, at ryglænet er fastlåst. (Håndtaget SKAL sættes tilbage i den oprindelige position, før ryglænet låses).

### Nedfældning af ryglæn (forreste passagersæde)

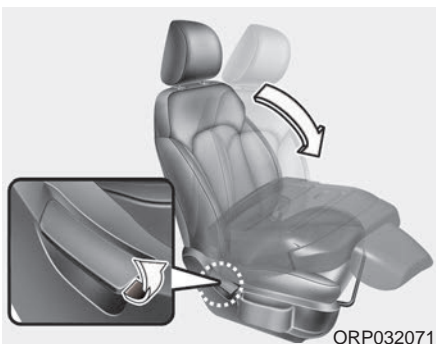

Forsæderyglænet kan nedfældes for at gøre det lettere at transportere lang bagage eller øge bilens bagagekapacitet.

Sådan lægges ryglænet tilbage:

1. Sænk nakkestøtten til den laveste position. Skub sædet bagud.
2. Træk i udløserhåndtaget øverst på ryglænet, og træk ryglænet fremad. Kontrollér, at ryglænet er fastlåst korrekt i opret position, ved at skubbe toppen af ryglænet tilbage.

3. For at bruge sædet igen, skal ryglænet løftes og trækkes bagud ved hjælp af udløserhåndtaget.

Træk ryglænet tilbage, til det klikker på plads. Kontrollér, at ryglænet er fastlåst.

### ⚠ ADVARSEL



- **Nedfæld ikke det forreste passagersæde, hvis der sidder nogen på det midterste eller højre sæde på 2. sæderække. Det kan medføre personskaade på grund af forsædets indretning.**
- **Pas på ikke at få hænder og fingre i klemme, når De nedfælder eller slår sæderne op.**

### Sædehøjdeindstilling (hvis udstyret hermed)

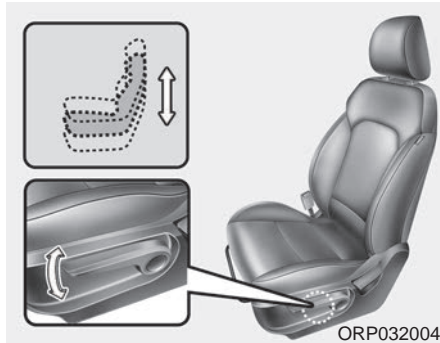

Skub grebet op eller ned for at indstille sædets højde.

- Skub grebet nedad flere gange for at sænke sædehynden.
- Træk grebet opad flere gange for at hæve sædehynden.

### Sædejustering foran, elektrisk (hvis udstyret hermed)

Forsædet kan indstilles ved hjælp af kontakterne yderst på siden af sædehynden. Før De kører, skal De indstille sædet korrekt, så De let kan betjene rattet, pedalerne og kontakterne på instrumentbrættet.

#### **⚠ ADVARSEL**

Det elektrisk indstillelige sæde fungerer også, når tændingslåsen er i positionen OFF. Efterlad derfor aldrig børn uden opsyn i bilen.

#### **⚠ FORSIGTIG**

- *Det elektrisk indstillelige sæde drives af en elmotor. Stop med at betjene sædeindstillingen, når sædet er indstillet som ønsket. For lang tids betjening kan beskadige det elektriske system.*
- *Når sædet betjenes, bruger det en del strøm. For at undgå at dræne batteriet, bør De ikke indstille sædet i længere tid end højst nødvendigt, hvis motoren ikke kører.*
- *Undlad at benytte to eller flere indstillingsknapper samtidigt. Det kan medføre fejl på det elektrisk indstillelige sæde eller på dets motor.*

## Bilens sikkerhedsfunktioner

### Forlæns og baglæns

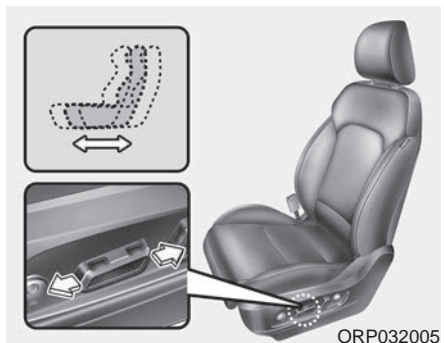

1. Skub knappen fremad eller bagud for at flytte sædet til den ønskede position.
2. Slip knappen, når sædet er i den ønskede position.

### Ryglænets hældning

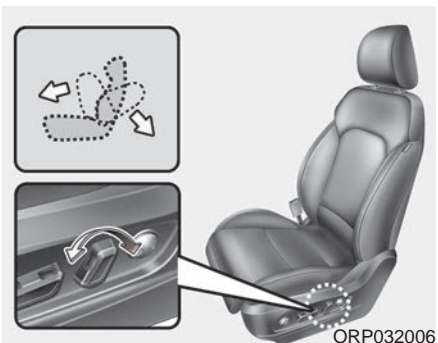

1. Skub knappen fremad eller bagud for at stille ryglænet i den ønskede hældning.
2. Slip knappen, når sædet er i den ønskede position.

### Sædehøjdeindstilling (hvis udstyret hermed)

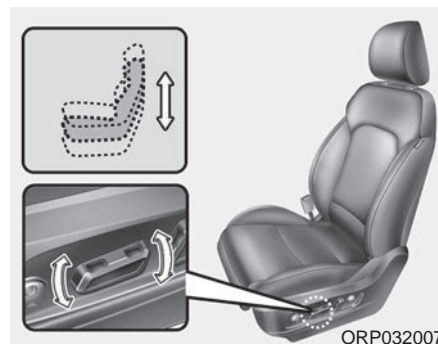

1. Løft i den forreste ende af knappen for at hæve forenden af sædehynden, eller tryk på den forreste ende af knappen for at sænke forenden af sædehynden. Løft i den bageste ende af knappen for at hæve bagenden af sædehynden, eller tryk på den bageste ende af knappen for at sænke bagenden af sædehynden.
2. Slip knappen, når sædet er i den ønskede position.

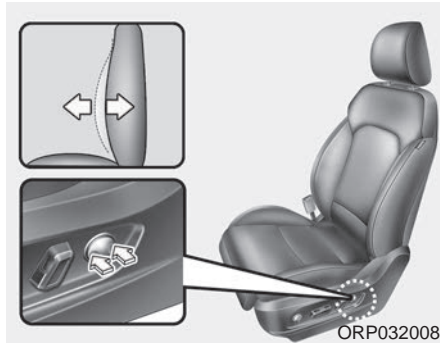
**Lændestøtte (hvis udstyret hermed)**

De kan justere lændestøtten ved hjælp af knappen på siden af sædet.

1. Tryk på den forreste ende af knappen for at øge støtten, eller tryk på den bageste ende af knappen for at reducere støtten.
2. Slip knappen, når sædet er i den ønskede position.

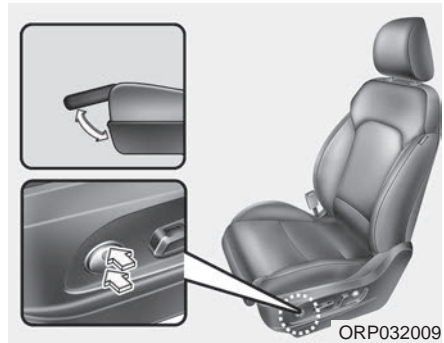
**Sædelængdeindstilling (førersæde)**

Skub knappen opad eller nedad for at flytte sædehynden til den ønskede position. Slip knappen, når sædehynden er i den ønskede position.

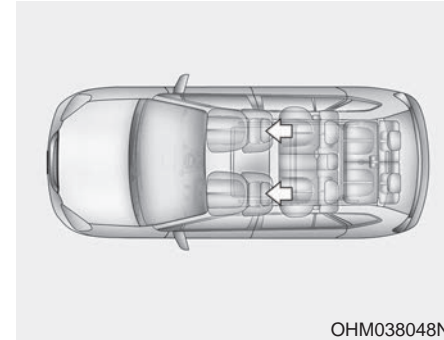
**Nakkestøtte (for)**

Fører- og forsædepassagersædet er udstyret med nakkestøtte af hensyn til sikkerheden og komforten.

Nakkestøtten er komfortabel for fører og forsædepassager og hjælper desuden med at beskytte hoved og hals i tilfælde af sammenstød.

## Bilens sikkerhedsfunktioner

### ⚠ ADVARSEL

- For at yde den bedst mulige beskyttelse i tilfælde af en ulykke skal nakkestøtten justeres, så midten af nakkestøtten er i samme højde som hovedets tyngdepunkt. Som en tommelfingerregel kan De regne med, at tyngdepunktet er lige over øjnene. Indstil også nakkestøtten, så den er så tæt på hovedet som muligt. Af samme grund bør De ikke bruge puder, der holder kroppen på afstand af ryglænet.
- **Kør ikke i bilen, hvis nakkestøtterne er fjernet, da det kan resultere i alvorlig personskade på passagererne i tilfælde af en ulykke. Hvis nakkestøtterne er justeret korrekt, kan de forebygge nakkeskader.**
- Indstil ikke førerens nakkestøtte, mens bilen kører.

### Indstilling fremad og bagud (hvis udstyret hermed)

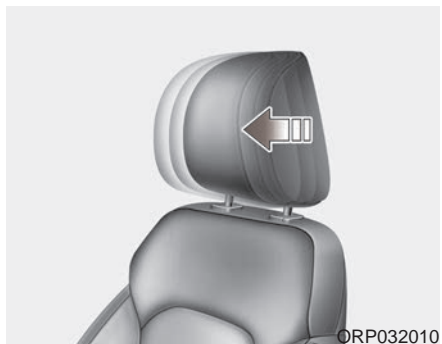

ORP032010

Nakkestøtten kan indstilles i 4 forskellige positioner ved at trække den fremad. For at stille nakkestøtten i den bageste position, skal De trække den helt frem og slippe den. Indstil nakkestøtten, så den støtter hoved og nakke korrekt.

### Justering af højden

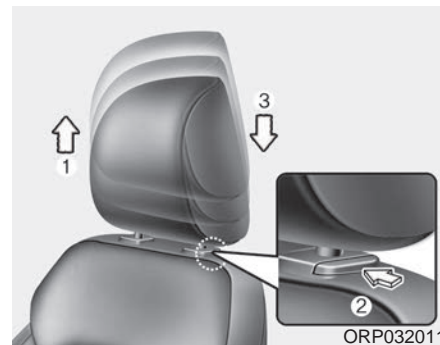

ORP032011

Nakkestøtten hæves ved at trække den op til den ønskede position (1). Nakkestøtten sænkes ved at holde udløserknappen (2) på nakkestøttens sokkel inde og sænke nakkestøtten til den ønskede position (3).



### Afmontering og montering

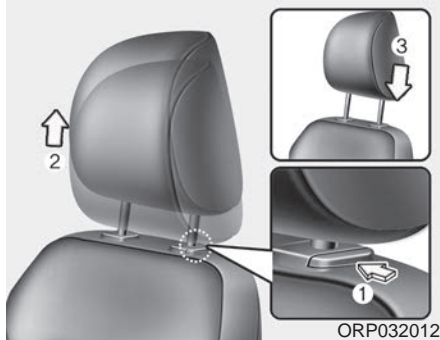

Hvis De vil afmontere nakkestøtten, skal De hæve den så meget som muligt og derefter trykke på udløserknappen (1), mens De trækker nakkestøtten opad (2).

For at montere nakkestøtten igen, skal De sætte nakkestøttens stænger (3) ind i hullerne på soklen og samtidig holde udløserknappen inde (1). Indstil den derefter til den passende højde.

#### **⚠ ADVARSEL**

**Kontroller, at nakkestøtten er fastlåst i den korrekte position, efter at De har indstillet den, så den yder beskyttelse.**

### Lomme i sæderyg

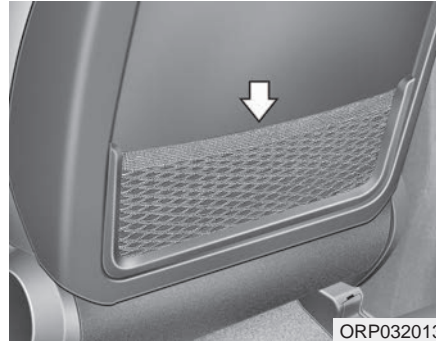

Der er lommer i sæderyggen på førersædet og på forsædepassagerens sæde.

#### **⚠ ADVARSEL - Lommer i sæderyg**

**Put ikke tunge eller skarpe genstande i lommerne på sæderyggene. I tilfælde af en ulykke kan de gøre sig fri af lommen og forårsage personskade.**

### Justering af bagsæde

#### *Forlæns og baglæns (2. sæderække)*

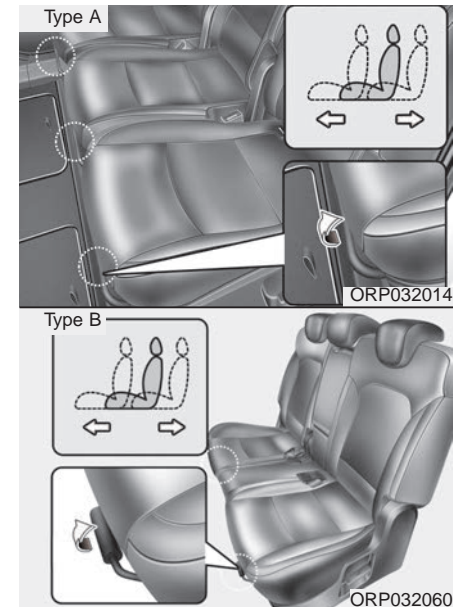

Sådan flyttes sædet frem eller tilbage:

1. Løft op i udløserhåndtaget, og hold det oppe.

## Bilens sikkerhedsfunktioner

2. Kør sædet frem eller tilbage til den ønskede position.
3. Slip håndtaget, og kontrollér, at sædet er fastlåst.

Juster sædet, inden De kører, og kontrollér, at sædet er fastlåst korrekt, ved at prøve at skubbe det frem og tilbage uden at bruge udløserhåndtaget. Hvis sædet bevæger sig, er det ikke fastlåst korrekt.

### Ryglænets hældning (2. sæderække)

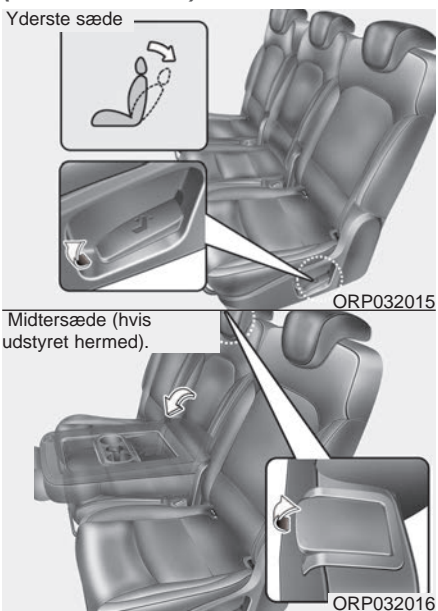

Bilens faktiske sædeform kan se anderledes ud end på illustrationen.

Sådan lægges ryglænet tilbage:

1. Træk udløserhåndtaget op.

2. Hold ved udløserhåndtaget, og indstil ryglænet til den ønskede hældning.
3. Slip håndtaget, og kontrollér, at ryglænet er fastlåst. (Håndtaget SKAL sættes tilbage i den oprindelige position, før ryglænet låses).

### Vipning af sæde (2. sæderække, hvis udstyret hermed)



ORP032055

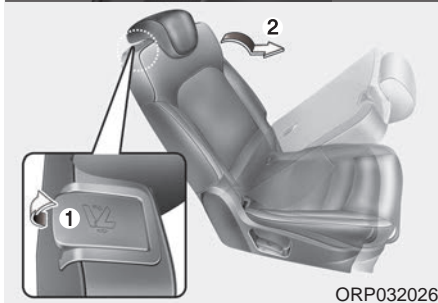

ORP032026

Til ind- og udstigning på 3. sæderække.

1. Hægt sikkerhedssele fast i clipsen. Når De har anbragt sikkerhedssele, skal De trække i den for at stramme den op.

2. Træk i knappen (1) på ryglænet på 2. sæderække.

3. Ryglænet på 2. sæderække foldes fremad. Skub sædet helt frem (2).

Efter ind- eller udstigning skal 2. sæderække skubbes helt tilbage, og ryglænet skal trækkes tilbage, til det klikker på plads. Kontrollér, at sædet er fastlåst.

#### **⚠ ADVARSEL**

Forsøg aldrig at indstille sædet, mens bilen kører, eller hvis der er passagerer på 2. sæderække, da det kan medføre personska-  
de, hvis sædet pludseligt bevæger sig.

### Nedfældning af bagsæde

Bagsæderyglænet kan nedfældes for at gøre det lettere at transportere lang bagage eller øge bilens bagagekapacitet.

#### **⚠ ADVARSEL**

Formålet med de nedfældelige bagsæderyglæn er at gøre det muligt at transportere længere genstande, end bilen ellers ville have plads til.

Der må ikke sidde passagerer på de nedfældede ryglæn, mens bilen er i bevægelse. Det er ikke en sikker siddeplads, og det er ikke muligt at bruge sikkerhedssele, hvilket kan resultere i alvorlig personskade eller død i tilfælde af en ulykke eller hård opbremsning. Genstande, der transporteres på et nedfældet sæderyglæn, må aldrig være højere end forsæderyglæne, da det kan medføre, at lasten glider fremad og forårsager materiel- eller personskade ved pludselige opbremsninger.

## Bilens sikkerhedsfunktioner

2. sæderække

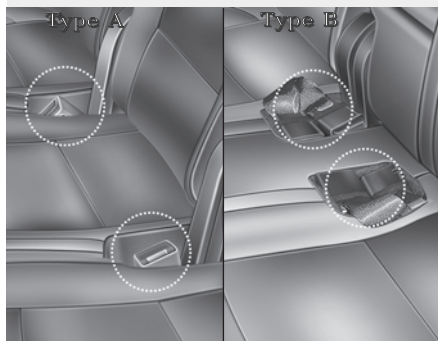

3. sæderække (hvis udstyret hermed)

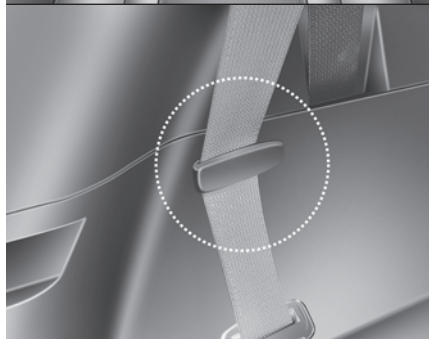
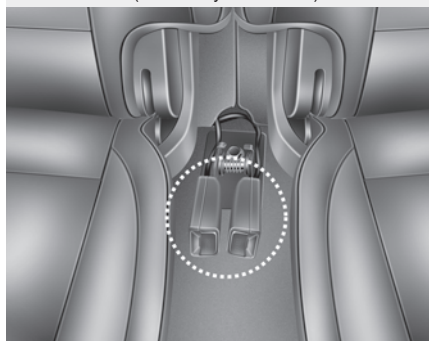

ORP032019/ORP032064/ORP032055/ORP032067/ORP032021

### Nedfældning af bagsæderyglænet:

1. Når De folder bagsædet, skal De placere selelåsen i lommen mellem bagsæderyglænet og sædehynden, og sætte sikkerhedsselerne i holderne, så de ikke beskadiges.
2. Indstil det forreste ryglæg til opret position, og skub om nødvendigt sædet fremad.
3. Sænk de bageste nakkestøtter til den laveste position.

## Bilens sikkerhedsfunktioner

### 2. sæderække

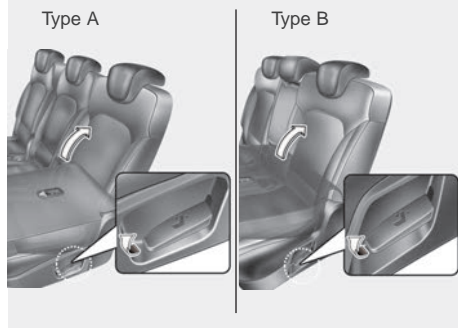
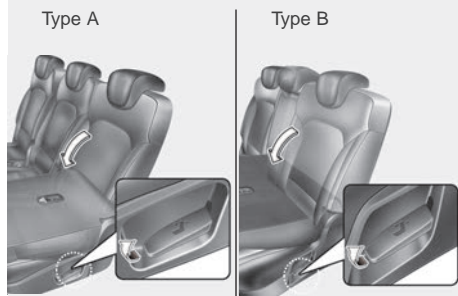

### 3. sæderække (hvis udstyret hermed)

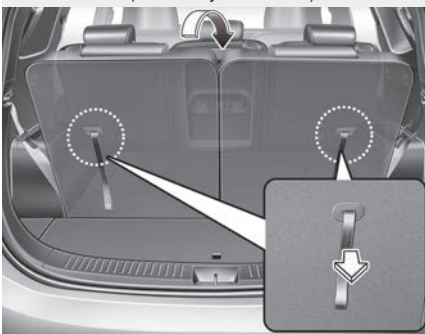

ORP032022/ORP032062/ORP032023/ORP032063/ORP032024/ORP032025

Bilens faktiske sædeform kan se anderledes ud end på illustrationen.

4. Træk i udløserhåndtaget eller udløserstroppen øverst på ryglænet, og træk ryglænet fremad. Kontroller, at ryglænet er fastlåst korrekt i opret position, ved at skubbe toppen af ryglænet tilbage.
5. Løft og træk ryglænet bagud ved hjælp af udløserhåndtaget eller udløserstroppen.  
Træk ryglænet tilbage, til det klikker på plads.  
Kontrollér, at ryglænet er fastlåst.
6. Sæt sikkerhedssele på bagsædet tilbage i den korrekte position.

## Bilens sikkerhedsfunktioner

### Nedfældning af det midterste ryglæn (på 2. sæderække, hvis udstyret hermed)



1. Sænk de bageste nakkestøtter til den laveste position.
2. Træk i udløserhåndtaget øverst på bagsæderyglænet, og træk ryglænet fremad.

Kontroller, at ryglænet er fastlåst korrekt i opret position, ved at skubbe toppen af ryglænet tilbage.

### **⚠ ADVARSEL - Nedfældning af midtersæde på 2. sæderække (hvis udstyret hermed)**

- Nedfæld ikke det midterste sæde på 2. sæderække, hvis der sidder nogen på 3. sæderække. Det kan medføre personskeade på grund af sædets indretning.

Hvis der sidder nogen på 3. sæderække, skal ryglænet på det midterste sæde på 2. sæderække være i opret position.

- Hvis det midterste sæde på 2. sæderække er nedfældet, fordi De skal transportere lange genstande, skal bagagen altid fastspændes for at forhindre, at den kastes gennem bilen ved et eventuelt sammenstød og forårsager skader på bilens passagerer.

### **⚠ ADVARSEL – Når sædet rettes op**

Når ryglænet sættes tilbage til opret position, skal De holde fast i ryglænet. Hvis De sætter ryglænet tilbage uden at holde fast i det og styre det, kan det springe fremad og ramme en person, hvilket kan medføre personskeade.



**⚠ FORSIGTIG – Beskadigelse af selelåse på bagsædet**

*Når De folder bagsædet (2. og 3. sæderække), skal De placere selelåsen i lommen mellem bagsæderyglænet og sædehynden. Det kan forhindre, at selelåsen bliver beskadiget af ryglænet eller bagagen.*

**⚠ FORSIGTIG – Sikkerhedssele på bagsæderne**

*Husk at anbringe skulderselelerne på bagsædet (2. og 3. sæderække) i deres oprindelige position, når bagsæderyglænet rettes op. Ved at føre bagsædets sikkerhedssele gennem holderne, undgår De, at sikkerhedsselelerne kommer i klemme bag eller under sæderne.*

**⚠ ADVARSEL – Bagage**

Bagage skal altid fastspændes for at forhindre, at den kastes gennem bilen ved et eventuelt sammenstød og forårsager skader på bilens passagerer. Undlad at anbringe bagage på bagsædet (2. og 3. sæderække), da den ikke kan fastspændes og kan ramme forsædepassagererne i tilfælde af et sammenstød.

**⚠ ADVARSEL – Pålæsning af bagage**

Sørg for, at motoren er slukket, at gearvælgeren står i positionen P (automatgear) eller i bakgear eller 1. gear (manuelt gear), og at parkeringsbremsen er trukket, når bilen læsses eller tømmes for bagage. Hvis De ikke gør dette, kan bilen bevæge sig, hvis gearvælgeren ved et uheld flyttes til en anden position.

**Armlæn**

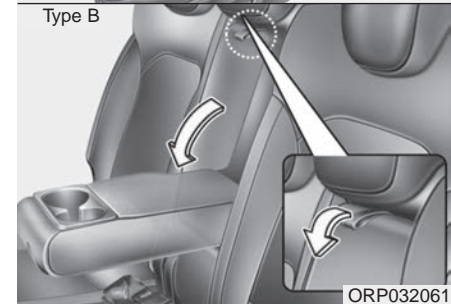
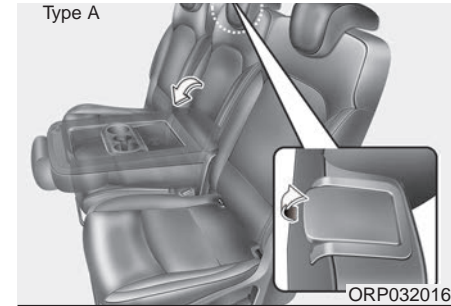

**Type A**

Nedfæld midtersædets ryglæn.

**Type B**

Slå armlænet ud fra ryglænet.

## Nakkestøtte (bag)

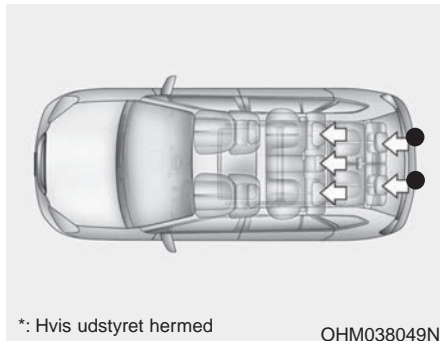

Bagsæderne er udstyret med nakkestøtter af hensyn til sikkerheden og komforten.

Nakkestøtten er komfortabel for passagererne og hjælper desuden med at beskytte hoved og hals i tilfælde af sammenstød.

### ⚠ ADVARSEL



- For at yde den bedst mulige beskyttelse i tilfælde af en ulykke skal nakkestøtten justeres, så midten af nakkestøtten er i samme højde som hovedets tyngdepunkt. Som en tommelfingerregel kan De regne med, at tyngdepunktet er lige over øjnene. Indstil også nakkestøtten, så den er så tæt på hovedet som muligt. Af samme grund bør De ikke bruge puder, der holder kroppen på afstand af ryglænet.
- Køb ikke i bilen, uden at nakkestøtterne er monteret. Det kan medføre alvorlig personskade i tilfælde af en ulykke. Hvis nakkestøtterne er justeret korrekt, kan de forebygge alvorlige nakkeskader.

### Justering af højden

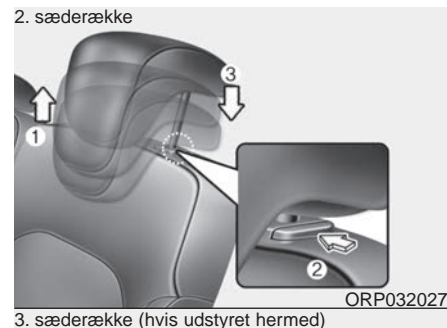

3. sæderække (hvis udstyret hermed)

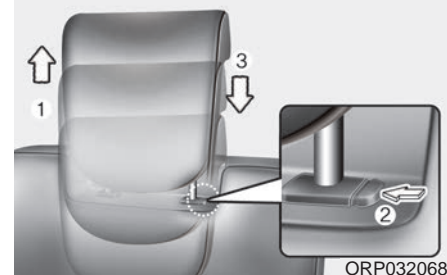

Nakkestøtten hæves ved at trække den op til den ønskede position (1). Nakkestøtten sænkes ved at holde udløserknappen (2) på nakkestøttens sokkel inde og sænke nakkestøtten til den ønskede position (3).



**Afmontering og montering**

2. sæderække

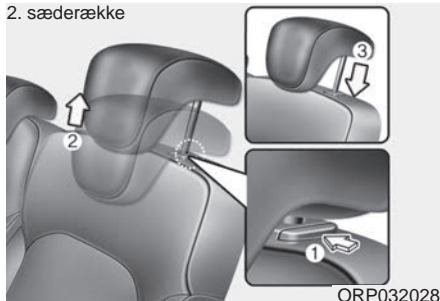

3. sæderække (hvis udstyret hermed)

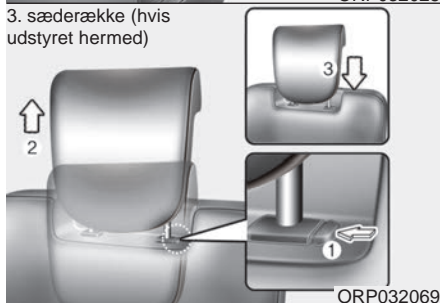

For at montere nakkestøtten igen, skal De sætte nakkestøttens stænger (3) ind i hullerne på soklen, samtidigt med at De holder udløserknappen inde (1). Indstil den derefter til den passende højde.

**⚠ ADVARSEL**

Kontroller, at nakkestøtten er fastlåst i den korrekte position, efter at De har indstillet den, så den yder beskyttelse.

Hvis De vil afmontere nakkestøtten, skal De hæve den så meget som muligt og derefter trykke på udløserknappen (1), mens De trækker opad (2).

## Bilens sikkerhedsfunktioner

### SIKKERHEDSSELER

#### Sikkerhedsselesystem

##### ADVARSEL

- Selerne skal altid bruges, når bilen er i bevægelse, så de giver den bedst mulige beskyttelse.
- Selerne fungerer bedst, når ryglænene står i opret position.
- Børn på 12 år og derunder skal altid fastspændes korrekt på bagsædet. Børn må aldrig sidde på forsædet. Hvis et barn på over 12 år skal sidde på forsædet, skal barnet bruge selen korrekt, og sædet skal skubbes så langt tilbage som muligt.

(Fortsættes)

##### (Fortsat)

- Skulderselen må aldrig sidde under armen eller bag ryggen. Hvis selen sidder forkert, kan det resultere i alvorlig personskade ved en eventuel ulykke. Skulderselen skal sidde midt på skulderen på tværs af kravebenet.
- Selen må ikke være snoet. En snoet sele yder ikke tilstrækkelig beskyttelse, og den kan endda give snitsår i tilfælde af et sammenstød. Kontrollér, at selen er lige og ikke er snoet.
- Pas på ikke at beskadige sikkerhedssele eller de tilhørende komponenter. Hvis selen eller andre dele bliver beskadiget, skal de udskiftes.

##### ADVARSEL

Sikkerhedsselelerne er beregnet til at påvirke knoglerne i kroppen og skal sidde lavt på hoften og/eller brystkassen og skuldrene alt efter seletype. Undgå at anbringe hofteselen hen over underlivet.

Selerne skal sidde så stramt som muligt for at kunne yde optimal beskyttelse. De skal dog ikke sidde så stramt, at det er ubehageligt.

Hvis selen sidder løst, forringes beskyttelsen af passageren drastisk.

(Fortsættes)

**(Fortsat)**

Sørg for, at selen ikke kommer i kontakt med poleremiddel, olie, kemikalier og især batterisyre.

Brug i stedet mild sæbe og vand ved rengøring. Selen skal udskiftes, hvis den bliver flosset, snavset eller beskadiget. Det er meget vigtigt at udskifte selen, hvis den har været i brug under et alvorligt sammenstød, også selvom der ikke er nogen synlige skader på selen. Selen må ikke være snoet, når den er i brug. Hver sele må kun bruges af én person ad gangen. Det er farligt at fastspænde et barn, der sidder på skødet af en anden passager, med selen.

**⚠ ADVARSEL**

- Selerne må ikke ændres på en måde, der forhindrer rullesystemet i at holde selen stram eller forhindrer brugeren i selv at stramme sikkerhedsselen.
- Når De spænder sikkerhedsselen, skal De passe på ikke at sætte seletungen i seletås, som hører til et andet sæde. Det kan medføre, at sikkerhedsselen ikke yder den tilsigtede beskyttelse.
- Undlad at løsne sikkerhedsselen eller spænde og løsne sikkerhedsselen gentagne gange under kørslen. Det kan medføre, at føreren mister herredømmet over bilen med død, alvorlig personskade eller materielskade til følge.
- Når De spænder sikkerhedsselen, skal De være opmærksom på, at den ikke anbringes over genstande, som er hårde, eller som nemt går i stykker.
- Kontroller, at der ikke er fremmedlegemer i seletåsen. Det kan medføre, at sikkerhedsselen ikke kan spændes korrekt.

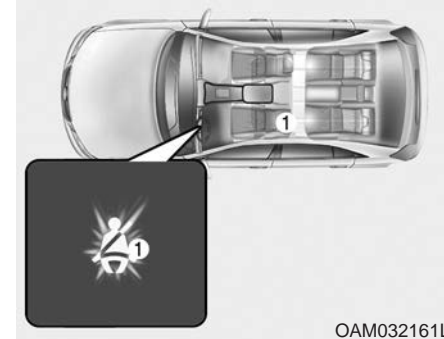
**Advarsel om sikkerhedssele****Advarselslampe for førerens sikkerhedssele (1)**

Advarselslampen for sikkerhedssele lyser i ca. 6 sekunder, når tændingslåsen drejes til positionen ON, som en påmindelse til føreren, uanset om selen er spændt eller ej.

Hvis førerens sikkerhedssele låses op, mens tændingslåsen er i positionen ON, lyser advarselslampen, indtil sikkerhedsselen spændes igen.

## Bilens sikkerhedsfunktioner

Hvis sikkerhedsselen ikke spændes, og hastigheden overstiger 9 km/t, blinker advarselsslyden, indtil hastigheden sænkes til under 6 km/t.

Hvis sikkerhedsselen ikke spændes, og hastigheden overstiger 20 km/t, lyder advarselsslyden for sikkerhedsselen i ca. 100 sekunder, og den tilhørende advarselsslampe blinker. (hvis udstyret hermed)

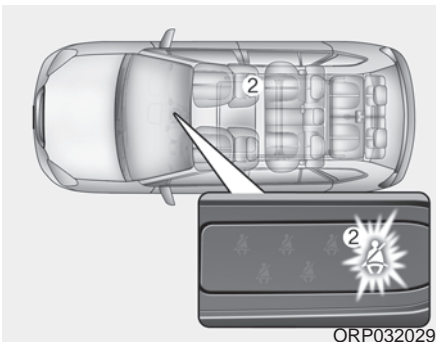

**Advarselsslampe til forsædepassagerens sikkerhedssele (2) (hvis udstyret hermed)**

Advarselsslyden for sikkerhedssele lyser i ca. 6 sekunder, når tændingslåsen drejes til positionen ON, som en påmindelse til forsædepassageren, uanset om selen er spændt eller ej.

Hvis forsædepassagerens sikkerhedssele ikke er spændt, når tændingslåsen drejes til ON, eller hvis den låses op, når tændingslåsen er drejet til ON, lyser den tilhørende advarselsslampe for sikkerhedssele, indtil selen er spændt.

Hvis sikkerhedsselen ikke spændes, og hastigheden overstiger 9 km/t, blinker advarselsslyden, indtil hastigheden sænkes til under 6 km/t.

Hvis sikkerhedsselen ikke spændes, og hastigheden overstiger 20 km/t, lyder advarselsslyden for sikkerhedsselen i ca. 100 sekunder, og den tilhørende advarselsslampe blinker.

### **⚠ ADVARSEL**

Hvis forsædepassageren ikke sidder korrekt i sædet, fungerer advarselssystemet for sikkerhedssele muligvis ikke normalt. Det er vigtigt, at føreren instruerer passagererne i, hvordan man sidder korrekt i sæderne i henhold til denne instruktionsbog.

### **BEMÆRK**

- Advarselsslyden for forsædepassagerens sele findes i midterkonsollen.
- Advarselsslyden blinker eller lyser i 6 sekunder, uanset om der er en passager på forsædet eller ej.
- Hvis der er anbragt bagage på passagersædet foran, kan advarselsslyden for sikkerhedssele i nogle tilfælde aktiveres.

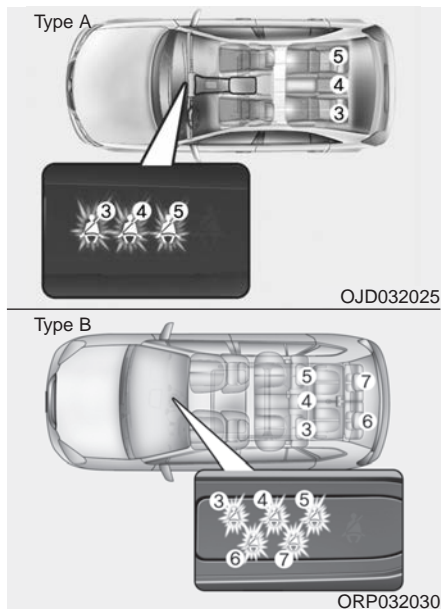

### Advarsel lampe til bagsædepassagerernes sikkerhedssele (3,4,5,6,7) (hvis udstyret hermed)

Hvis bagsædepassagerernes sikkerhedssele ikke er spændt, når tændingslåsen drejes til ON, lyser de tilhørende advarsel lamper for sikkerhedssele, indtil selerne er spændt.

Advarsel lamperne for de enkelte sæder lyser i cirka 35 sekunder i følgende tilfælde:

- Motoren startes, og sikkerhedsselelerne er ikke spændt.
- Bilens hastighed overstiger 9 km/t, og sikkerhedsselelerne er ikke spændt.
- Bilens hastighed er mindre end 20 km/t, og sikkerhedsselelerne låses op.

Når en sikkerhedssele på bagsædet spændes, slukkes advarsel lamperne for den med det samme.

Hvis en sikkerhedssele på bagsædet låses op, mens bilens hastighed er over 20 km/t, blinker den tilhørende advarsel lampe, og advarsel lyden lyder i 35 sekunder.

Hvis en sikkerhedssele på bagsædet låses op og låses op to gange inden for 9 sekunder efter, at selen er spændt, aktiveres advarsel lamperne for sikkerhedssele ikke.

## Bilens sikkerhedsfunktioner

### Trepunktssele

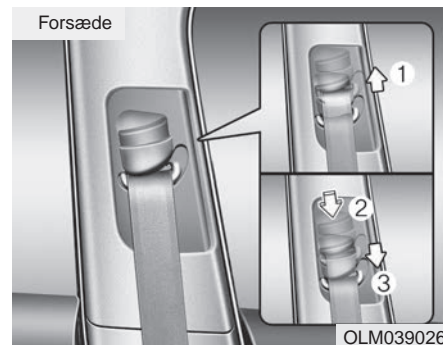

### Højdeindstilling

De kan justere skulderforankringspunktets højde i fire positioner for at opnå maksimal komfort og sikkerhed.

Selen må ikke ligge for tæt på Deres hals. Det giver ikke optimal beskyttelse. Skulderremmen skal justeres, så den ligger hen over brystet og midt på skulderen nærmest døren, ikke på halsen.

De kan justere skulderforankringspunktets højde ved at sænke eller hæve højdejusteringsgrebet til den ønskede position.

## Bilens sikkerhedsfunktioner

Træk opad for at løfte højdejusteringsgrebet (1). Tryk højdejusteringsknappen (2) ind, og skub højdejusteringsgrebet nedad (3) for at sænke det.

Slip knappen for at fastlåse skulderforankringspunktet. Kontrollér, at skulderforankringspunktet er fastlåst, ved at prøve at skubbe det op eller ned.

### **⚠ ADVARSEL**

- **Kontrollér, at skulderforankringspunktet er fastlåst i den korrekte højde. Skuldreselen må aldrig føres hen over halsselen eller hovedet. Seler, der sidder forkert, kan forårsage alvorlige personskader i tilfælde af en ulykke.**
- **Hvis sikkerhedsselerne ikke udskiftes efter en ulykke, yder de muligvis ikke tilstrækkelig beskyttelse i tilfælde af en ny ulykke, hvilket kan medføre personskade eller død. Efter en ulykke skal selerne udskiftes snarest muligt.**

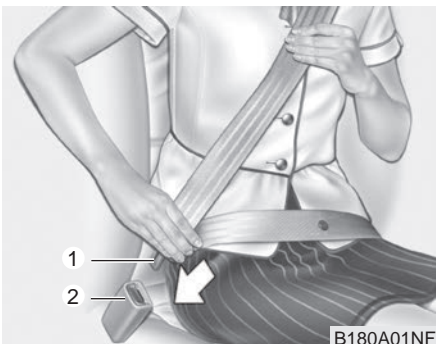

### Sådan spændes sikkerhedsselen:

Sikkerhedsselen spændes ved at trække den ud af rullesystemet og sætte seletungen (1) i låsen (2). Der høres et tydeligt klik, når seletungen låses.

Sikkerhedsselen justeres automatisk til den korrekte længde, men først når hofseselen er justeret manuelt, så den sidder tæt til hoften. Hvis De læner Dem langsomt frem, forlænges selen, så De kan bevæge overkroppen frit. Ved pludselige opbremsninger eller sammenstød fastlåses selen imidlertid. Selen låses også, hvis De læner Dem for hurtigt frem.

### **BEMÆRK**

Hvis De ikke kan trække sikkerhedsselen ud fra rullesystemet, skal De trække hårdt i selen og slippe den igen. Derefter kan De let trække selen ud igen.

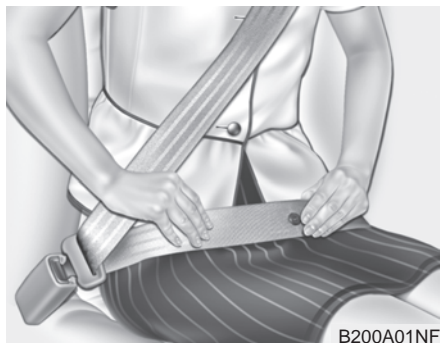

### **⚠ ADVARSEL**

Hofteselen skal sidde så lavt på hoften som muligt, ikke på taljen. Hvis hofteselen sidder for højt på taljen, øges risikoen for personskade i tilfælde af en ulykke. Armene må ikke være over eller under selen samtidig. Den ene arm skal være over og den anden under selen som vist på illustrationen.

Selen må aldrig sidde under den arm, der er nærmest døren.

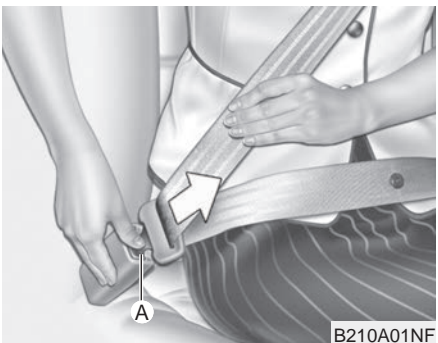

### **Sådan låses sikkerhedsselen op:**

Sikkerhedsselen låses op ved at trykke på udløserknappen (A) på låsespændet. Når selen er låst op, skal den automatisk ruller op på rullesystemet.

Hvis selen ikke automatisk ruller op, skal De kontrollere, om selen er snoet og prøve igen.

## Bilens sikkerhedsfunktioner

### **Hoftesele (hvis udstyret hermed)**

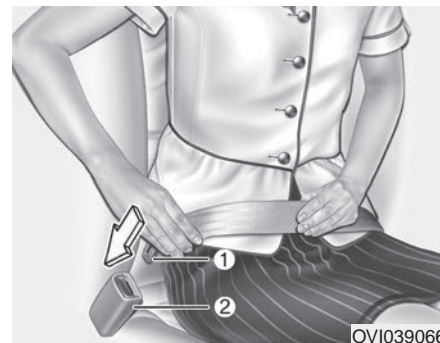

### **Sådan spændes sikkerhedsselen:**

Hofteselen spændes ved at sætte seletionen (1) i låsespændet (2). Der høres et tydeligt klik, når seletionen låses. Kontrollér, at selen er låst korrekt, og at den ikke er snoet.



## Bilens sikkerhedsfunktioner



OHM039105N

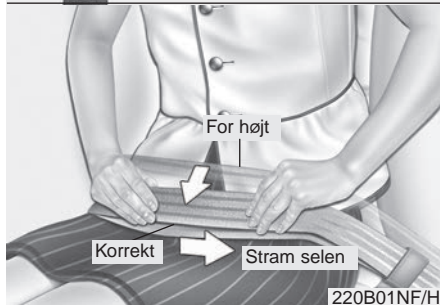

220B01NF/H

Hofteselen skal justeres manuelt, så den sidder tæt til hoften. Spænd selen, og træk i den løse ende for at stramme den. Selen skal sidde så lavt som muligt på hoften, ikke på taljen. Hvis selen sidder for højt, øges risikoen for personskade i tilfælde af en ulykke.

Når De bruger selen på det midterste bagsæde, skal De bruge låsen mærket "CENTER".

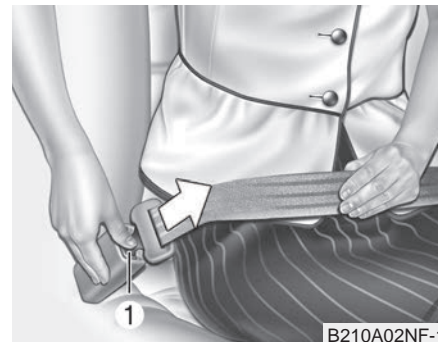

B210A02NF-1

### Sådan låses sikkerhedselen op:

Sikkerhedselen låses op ved at trykke på knappen (1) på låsespændet.

### **⚠ ADVARSEL**

Låsemekanismen for hofteselen på midten af bagsædet er anderledes end trepunktsselerens låse. Når De spænder en trepunktssæle eller hofteselen på bagsædet, skal De sørge for at sætte seletungen i den korrekte lås, så sikkerhedselen yder optimal beskyttelse.



### Trepunktssele bagest i midten (hvis udstyret hermed)

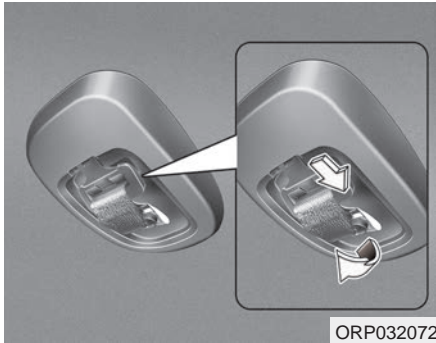

#### Brug af midterste, bageste trepunktssele

1. Tag miniseletungen ud af holderen. Træk seletungen ud fra åbningen i rullesystemet, og træk den langsomt ud.

#### **⚠ ADVARSEL - Bagage**

*Sørg for, at bagagen er fastspændt korrekt i bagagerummet. Hvis ikke, kan bagagen beskadige den midterste bagsædesele i tilfælde af en pludselig opbremsning eller visse typer sammenstød.*

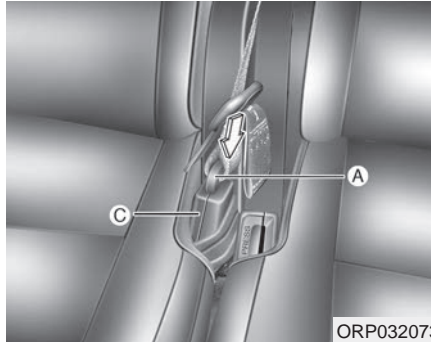

2. Sæt miniseletungen (A) i minispændets åbning (C), så det klikker fast. Kontrollér, at selen ikke er snoet.

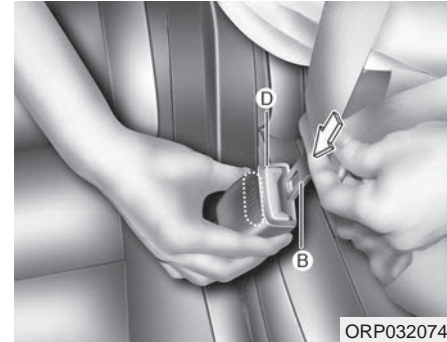

3. Sæt seletungen (B) i sikkerhedsselespændets åbning (D), så det klikker fast. Kontrollér, at selen ikke er snoet.

#### **⚠ FORSIGTIG**

*Når De bruger selen på det midterste bagsæde, skal De bruge låsen mærket "CENTER".*

## Bilens sikkerhedsfunktioner

Der høres et tydeligt klik, når seletungen låses. Når De bevæger Dem roligt i sædet, justeres sikkerhedsselelen automatisk til den korrekte længde, men først når hofteselen er justeret manuelt, så den sidder tæt til hofte. Ved pludselige opbremsninger eller sammenstød fastlåses selelen imidlertid. Selelen låses også, hvis De læner Dem for hurtigt frem.

### **⚠ ADVARSEL**

Når De bruger den midterste bagsædesele, skal begge sæt seletunger og spænder spændes. Hvis de ikke spændes, øges risikoen for personskade i tilfælde af en ulykke.

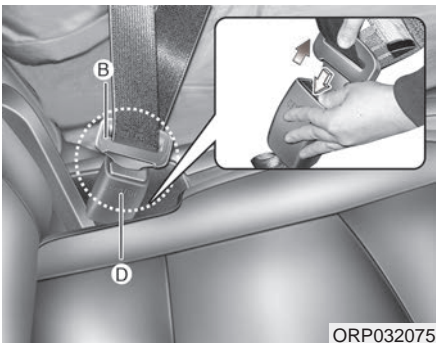

### Oplåsning af midterste, bageste trepunktssæle

1. Tryk på udløserknappen på spændet (D), og tag seletungen (B) ud af spændet (D).

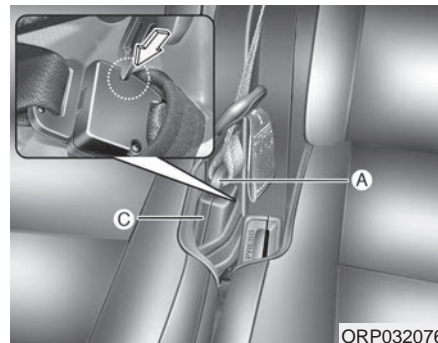

2. Sæt en nøgle eller lignende ind i udløserknappen på det andet spænde (C). Træk seletungen (A) ud af spændet, og lad selelen rulle ind automatisk.

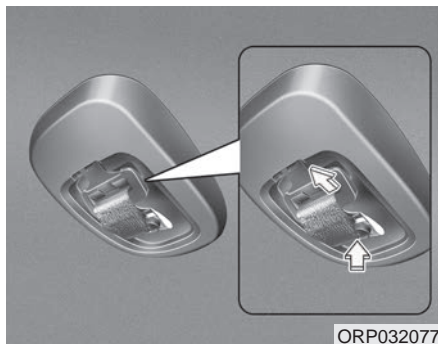

3. Sæt seletungen i hullet, og fastgør miniseletungen til holderen.

### Seleforstrammere (hvis udstyret hermed)



Bilen er udstyret med seleforstrammere på begge forsæder (indrulningsforstrammer og EFD, Emergency Fastening Device, nødstrammerenhed). Seleforstrammerne kan blive aktiveret sammen med bilens airbags, hvis frontalsammenstødet er alvorligt nok.

Hvis bilen stopper pludseligt, eller hvis passageren læner sig fremad for hurtigt, fastlåses rullesystemet. Ved visse typer frontalsammenstød aktiveres seleforstrammeren og trækker selen tættere på passagerens krop.

## Bilens sikkerhedsfunktioner

### (1) Indrulningsforstrammer

Formålet med indrulningsforstrammerne er at sikre, at sikkerhedsselelerne sidder helt tæt til passagerernes overkrop ved visse typer frontalsammenstød.

### (2) EFD (nødstrammerenhed)

Formålet med nødstrammerenhederne er at sikre, at hofseselerne sidder helt tæt til passagerernes underkrop ved visse typer frontalsammenstød. (hvis udstyret hermed)

Hvis systemet registrerer, at førerens eller forsædepassagerens sikkerhedssele er for stram, når forstrammerenheden aktiveres, fjerner kraftbegrænseren i indrulningsforstrammeren noget af trykket fra den påvirkede sikkerhedssele. (hvis udstyret hermed)

## Bilens sikkerhedsfunktioner

### BEMÆRK

Seleforstrammerne aktiveres ikke kun ved et frontalsammenstød, men også i tilfælde af et sidesammenstød, hvis bilen er udstyret med side- eller gardinairbags.

### ⚠ ADVARSEL

Kontrollér, at selen ikke er løs eller snoet, og sid altid korrekt i sædet.

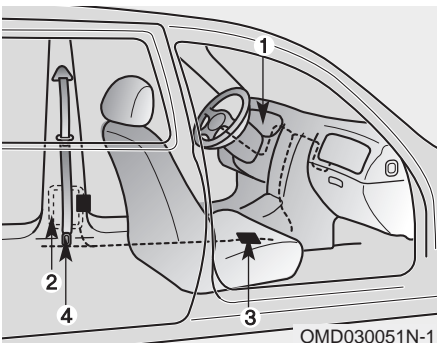

Seleforstrammersystemet består hovedsageligt af de følgende komponenter. De er placeret som vist på illustrationen.

1. Advarselslampe for airbag
2. Indrulningsforstrammerenhed
3. SRS-kontrolmodul
4. EFD (nødstrammerenhed)\*

\* Hvis udstyret hermed

### ⚠ ADVARSEL

Sådan får De det fulde udbytte af seleforstrammerne:

1. Sikkerhedsselen skal bruges og justeres korrekt. Læs og overhold samtlige anvisninger i denne instruktionsbog vedrørende bilens sikkerhedsfunktioner, herunder sikkerhedsseler og airbags.
2. Kontrollér, at De og samtlige passagerer altid bruger sikkerhedsselerne korrekt.

## BEMÆRK

- Når seleforstrammeren aktiveres, høres der et højt smæld, og der frigives et fint støv, der ligner røg, i kabinen. Dette er normalt og er ikke farligt.
- Selv om det ikke er skadeligt, kan støvet forårsage hudirritation og bør ikke indåndes i længere tid. Vask alle udsatte hudområder grundigt efter en ulykke, hvor bilens seleforstrammere blev aktiveret.
- Sensoren, der aktiverer airbaggen, har forbindelse med seleforstrammeren, og advarselslampen for airbag på instrumentpanelet er derfor oplyst i ca. 6 sekunder efter, at tændingslåsen er drejet til positionen ON. Lampen skal herefter slukke.

## ⚠ FORSIGTIG

*Hvis seleforstrammeren ikke fungerer korrekt, tændes advarselslampen, selv hvis der ikke er funktionssvigt i airbagsystemet. Seleforstrammerne og airbagsystemet skal efterses af en autoriseret Kia-forhandler hurtigst muligt, hvis advarselslampen ikke tændes, når tændingslåsen drejes til "ON", eller hvis den vedbliver med at være tændt eller blinker, når den har været tændt i ca. 6 sekunder eller tændes under kørslen.*

## ⚠ ADVARSEL

- Seleforstrammerne er designet til kun at fungere én gang. Efter aktivering skal seleforstrammerne udskiftes. Sikkerhedsseler af alle typer skal udskiftes, når de har været i brug ved et sammenstød.
- Seleforstrammermekanismen bliver meget varme, når de aktiveres. Rør ikke ved seleforstrammermekanismen i flere minutter efter en aktivering.
- Forsøg ikke selv at efterse eller udskifte seleforstrammerne. De bør få systemet efterset hos en autoriseret Kia-forhandler.

(Fortsættes)

## Bilens sikkerhedsfunktioner

### (Fortsat)

- Forsøg aldrig selv at vedligeholde eller reparere seleforstrammer-systemet på nogen måde.
- Hvis seleforstrammermekanismerne bruges forkert, eller hvis De ikke overholder advarslerne vedrørende misligholdelse, ændring, inspektion, udskiftning, eftersyn eller reparation af seleforstrammermekanismerne, kan det medføre forkert funktion eller utilsigtet aktive-ring, hvilket kan resultere i alvorlig personskade.
- Brug altid sikkerhedsseleer, når bilen er i bevægelse.
- Hvis bilen skal skrottes, eller hvis seleforstrammeren skal bortskaffes, skal De kontakte en autoriseret Kia-forhandler.

### Forholdsregler ved brug af sikkerhedsseleer

#### ADVARSEL

Samtlige passagerer skal altid bruge sikkerhedssele. Sikkerhedsseleer og barnestole mindsker risikoen for alvorlig personskade eller død for samtlige passagerer i tilfælde af et sammenstød eller en pludselig opbremsning. Hvis passagererne ikke bruger seleer, kan de sidde for tæt på bilens airbags, når de udløses, blive kastet mod kabinens inderside eller blive slynget ud af bilen. Hvis seleer bruges korrekt, mindskes disse risici drastisk.

Følg altid samtlige anvisninger i denne instruktionsbog vedrørende sikkerhedsseleer, airbags og passagersæder.

### *Børn eller spædbørn*

Overhold altid samtlige nationale lovkrav. Barnestole skal placeres og fastgøres korrekt på bagsædet.

Yderligere oplysninger om brug af barnestole findes i afsnittet "Barnestol" i dette kapitel.

#### ADVARSEL

Alle passagerer i bilen skal altid være fastspændt korrekt, også børn og spædbørn. Sid aldrig med et barn i armene eller på skødet, mens bilen er i bevægelse. Kollisionskræfterne i et eventuelt sammenstød vil rive barnet ud af Deres arme og slynge det mod bilens interiør. Brug altid en barnestol, der passer til barnets højde og vægt.

## BEMÆRK

Små børn er bedst beskyttet mod kvæstelser i tilfælde af en ulykke, hvis de er fastspændt korrekt på bagsædet i en barnestol, der overholder samtlige nationale sikkerhedskrav. Inden De køber en barnestol, skal De kontrollere, at den er forsynet med en mærkat, der bekræfter, at den overholder lovkravene. Barnestolen skal passe til barnets højde og vægt. Kontrollér oplysningerne på barnestolens mærkat, og læs afsnittet "Barnestol" senere i dette kapitel.

### Større børn

Børn, der er for store til barnestole, skal sidde på bagsædet og fastspændes med trepunktsselerne. Hofteselen skal spændes og sidde tæt til hoften og så lavt som muligt. Kontrollér regelmæssigt, at selen sidder korrekt. Selen kan komme til at sidde forkert, fordi barnet bevæger sig. Børnenes sikkerhed i tilfælde af en ulykke er størst, hvis de er fastspændt på bagsædet med barnestole eller sikkerhedsseler, der passer til børnenes alder og størrelse. Hvis større børn (over 12 år) skal sidde på forsædet, skal de fastspændes korrekt med trepunktsselen, og sædet skal skubbes helt tilbage. Børn på 12 år og derunder skal fastspændes korrekt på bagsædet. Børn på 12 år og derunder må ALDRIG sidde på forsædet. Monter ALDRIG en bagudvendt barnestol på bilens forsæde.

Placér barnet nærmere midten af bilen, hvis skulderselen berører barnets hals eller hoved. Hvis skulderselen stadig berører barnets hals eller hoved, skal barnet fortsætte med at bruge en barnestol.

### **⚠ ADVARSEL - Skulderseler til små børn**

- Skulderseler må aldrig berøre barnets hoved eller hals, mens bilen er i bevægelse.
- Hvis sikkerhedsselerne ikke bruges eller ikke justeres korrekt til børnene, kan de medføre alvorlig personskade eller død.

## Bilens sikkerhedsfunktioner

### Gravide

Gravide bør bruge sikkerhedssele for at mindske risikoen for personskade i tilfælde af en ulykke. Når sikkerhedssele bruges, skal hofteselen bruges, skal hofteselen anbringes så lavt som muligt og sidde tæt til hoften, aldrig på tværs af underlivet. Tal evt. med en læge for at få gode råd.

#### ADVARSEL - Gravide

Gravide må aldrig anbring hofteselen over den del af maven, hvor fosteret ligger, eller over maven, hvor selen kunne klemme fosteret i tilfælde af en ulykke.

### Syge eller kvæstede personer

Syge eller kvæstede personer skal altid bruge sikkerhedssele under kørslen. Tal evt. med en læge for at få gode råd, når biltransport er nødvendig.

#### Én person pr. sele

En sikkerhedssele må aldrig bruges til fastspænding af to personer samtidigt. Det kan forværre kvæstelserne i tilfælde af en ulykke.

#### Lig ikke ned

For at mindske risikoen for personskade i tilfælde af en ulykke og for at sikre, at sikkerhedssele fungerer optimalt, skal samtlige passagerer sidde i opret position, og bilens forsæder skal være i opret position, når bilen er i bevægelse. Sikkerhedssele yder ikke tilstrækkelig beskyttelse, hvis passageren ligger ned, eller hvis sædernes ryglæn er meget skrå.

#### ADVARSEL

Kørsel med ryglænet lagt ned øger risikoen for alvorlig personskade eller død i tilfælde af et sammenstød eller en pludselig opbremsning. Sikkerhedssele og bilens airbags yder væsentligt mindre beskyttelse, hvis De lægger sædet ned. Sikkerhedssele skal sidde tæt til Deres hofter og brystkasse for at fungere korrekt. Jo mere ryglænet lægges ned, jo større er risikoen for, at passageren glider ud under hofteselen, hvilket kan forårsage alvorlige indre kvæstelser, eller at passagerens hals bliver fanget af skuldersele. Føreren og samtlige passagerer skal altid sidde tilbage-lænet i deres sæder med sikkerhedssele spændt og ryglæne i opret position.



## Vedligeholdelse af sikkerheds-selerne

Sikkerhedsselesystemerne må aldrig afmonteres eller ændres. Sørg desuden altid for, at selerne og de øvrige komponenter ikke beskadiges af sædehængsler, døre eller andet.

### ADVARSEL

Når ryglænet skubbes tilbage til lodret position, skal De passe på ikke at beskadige sikkerhedssele eller låsen. Sørg for, at sikkerhedssele eller låsen ikke kommer i klemme i bagsædet. En beskadiget sikkerhedssele eller lås er svagere og kan svigte i tilfælde af et sammenstød eller en pludselig opbremsning, hvilket kan resultere i alvorlig personskade. Hvis en sikkerhedssele eller en lås er beskadiget, skal den udskiftes omgående.

## *Periodisk kontrol*

Det anbefales, at samtlige sikkerhedssele efterses periodisk for slitage og skader. Alle beskadigede dele skal udskiftes snarest muligt.

## *Hold selerne rene og tørre*

Sikkerhedssele skal holdes rene og tørre. Hvis selerne bliver snavsede, kan de rengøres med en mild sæbeopløsning og lunkent vand. Blegemidler, farvestoffer, stærke rengøringsmidler og slibemidler kan beskadige og svække selerne og må derfor ikke bruges.

## *Udskiftning af selerne*

Hvis bilen har været involveret i en ulykke, skal alle de sikkerhedssele, der var i brug under ulykken, udskiftes. Dette skal gøres, selvom der ikke er synlige skader. Rådfør Dem med en autoriseret Kia-forhandler.

## Bilens sikkerhedsfunktioner

### BARNESTOL

Børn i bilen bør sidde på bagsædet og skal altid være fastspændt korrekt for at mindske risikoen for skader i tilfælde af ulykker, pludselige opbremsninger eller andre manøvrer. Ulykkesstatistikken viser, at børn er sikrere, når de sidder korrekt fastspændt på bagsædet, end når de sidder på forsædet. Større børn, der ikke bruger barnestol, bør bruge bilens sikkerhedsseler.

Overhold altid samtlige nationale lovkra v. Barnestole skal placeres og fastgøres korrekt på bagsædet. Brug en barnestol, der overholder samtlige nationale sikkerhedskrav. Barnestole er beregnet til at blive spændt fast med hoftedelen af bilens trepunktsseler eller ved hjælp af ISO-FIX-beslag og forankringssele.

Hvis barnestolen ikke er fastgjort korrekt, kan barnet komme til skade eller blive dræbt i tilfælde af en ulykke. Der skal bruges en speciel barnestol til små børn eller spædbørn. Før De køber en barnestol, skal De kontrollere, at den passer til bilen og sikkerhedsselerne og til barnet. Følg alle producentens instruktioner ved montering af barnestolen.

#### ADVARSEL

- **Barnestole skal anbringes på bagsædet. Monter aldrig barnestole på det forreste passagersæde. Hvis airbaggen i passagersiden udløses ved en ulykke, kan barnet i barnestolen blive alvorligt kvæstet eller dræbt. Monter derfor altid kun barnestole på bagsædet.**

(Fortsættes)

#### (Fortsat)

- **Sikkerhedsseler eller barnestole kan blive meget varme, hvis de efterlades i en lukket bil i solskin, selvom det ikke føles varmt udenfor. Kontrollér altid barnestolens og selens temperatur, inden barnet spændes fast.**
- **Når barnestolen ikke er i brug, bør De opbevare den i bagagerummet eller fastgøre den med en sikkerhedssele, så den ikke bliver kastet fremad i tilfælde af en pludselig opbremsning eller ulykke.**
- **Børn kan komme alvorligt til skade eller blive dræbt, når en airbag pumpes op. Børn skal altid sidde på bagsædet, også selv om de er for store til barnestole.**

**⚠ ADVARSEL**

Sådan reducerer De risikoen for alvorlig personskade eller død:

- Børn i alle aldre er sikrest, hvis de er fastspændt på bagsædet. Børn på passagersædet kan blive ramt af en airbag, når den pumpes op, hvilket kan resultere i alvorlig personskade eller død.
- Følg altid producentens anvisninger vedrørende montering og brug af barnestolen.
- Sørg altid for, at barnestolen er korrekt fastgjort i bilen, og at barnet er korrekt fastspændt i barnestolen.
- Sid aldrig med et barn i arme eller på skødet, mens bilen er i bevægelse. Kollisionskræfterne i et eventuelt sammenstød vil rive barnet ud af Deres arme og slynge det mod bilens interiør.

(Fortsættes)

**(Fortsat)**

- Fastspænd aldrig Dem selv og et barn med den samme sikkerhedssele. Ved et eventuelt sammenstød kan selen blive presset hårdt ind mod barnet og forårsage alvorlige indre kvæstelser.
- Efterlad aldrig børn uden opsyn i bilen, heller ikke kortvarigt. Kabinen kan hurtigt blive meget varm, hvilket kan medføre alvorlig personskade på børnene. Selv meget små børn kan ved et uheld få bilen til at bevæge sig, blive fastklemt i ruderne eller låse sig selv eller andre inde i bilen.
- Fastspænd aldrig to børn (eller andre personer) med den samme sikkerhedssele samtidig.
- Børn bevæger sig meget og sidder ofte uhensigtsmæssigt. Lad aldrig børn køre med skuldersele under armen eller bag ryggen. Sørg altid for, at børnene sidder korrekt og er fastspændt korrekt på bagsædet.

(Fortsættes)

**(Fortsat)**

- Lad aldrig børn stå eller sidde på knæ på et sæde eller gulvet under kørslen. Ved et sammenstød eller en pludselig opbremsning kan barnet blive slynget mod bilens interiør, hvilket kan resultere i alvorlig personskade.
- Brug aldrig bæreseler eller barnestole, der fastgøres over ryglænet på sædet. De yder muligvis ikke korrekt beskyttelse ved ulykker.
- Bilens sikkerhedsseler kan blive meget varme, særligt hvis bilen holder i direkte sollys. Kontrollér altid selernes temperatur, inden De fastspænder et barn med dem.
- Efter en ulykke bør systemet efterses af en autoriseret Kia-forhandler.
- Hvis førersædets stilling medfører, at der ikke er plads til at anbringe barnestolen bag det, skal den i stedet anbringes på bagsædets højre side.

## Bilens sikkerhedsfunktioner

### Brug af barnestol

Bagudvendt barnestol

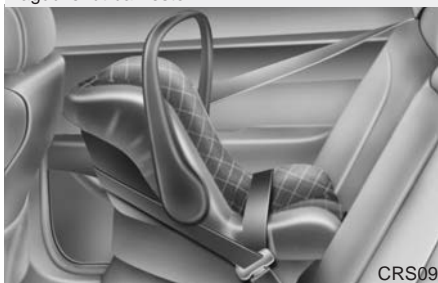

Fremadvendt barnestol



Der skal bruges en barnestol til spædbørn eller små børn. Størrelsen af barnestolen skal passe til barnet, og stolen skal monteres i henhold til producentens instruktioner.

Af sikkerhedsmæssige årsager anbefaler vi, at barnestolen bruges på bagsædet.

#### **⚠ ADVARSEL**

Der må aldrig monteres bagudvendte barnestole på passagersædet. Hvis airbaggen i passagersiden udløses, kan den ramme barnestolen og dræbe barnet.

#### **⚠ ADVARSEL - Montering af barnestol**

- Et barn kan blive alvorligt kvæstet eller dræbt i et sammenstød, hvis barnestolen ikke er korrekt fastgjort i bilen, og barnet ikke er korrekt fastspændt i barnestolen. Læs instruktionerne fra producenten af barnestolen, før De monterer barnestolen.
- Hvis sikkerhedsselen ikke fungerer som beskrevet i dette afsnit, skal systemet omgående efterses af en autoriseret Kia-forhandler.
- Hvis De ikke følger vejledningerne i denne instruktionsbog og instruktionerne, der følger med barnestolen, kan risikoen for og/eller alvorligheden af personskade i en eventuel ulykke øges.

### Montering af barnestol med trepunktssæle

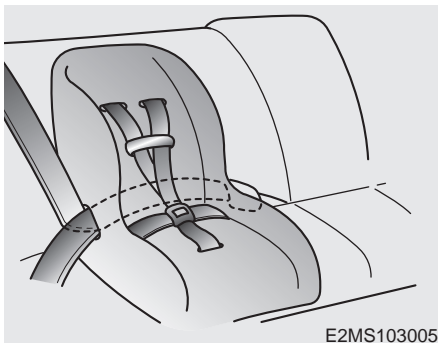

Gør følgende for at montere en barnestol i siden eller på midten af bagsædet:

1. Anbring barnestolen på sædet, og før trepunktsselen omkring eller gennem barnestolen i henhold til producentens instruktioner. Kontrollér, at selen ikke er snoet.

OEN036101

2. Spænd trepunktsselen i låsen. Kontrollér, at der lyder et klik.  
*Anbring udløserknappen, så den er let at nå i nødstilfælde.*



3. Spænd og stram sikkerhedssele. Forsøg at flytte barnestolen i alle retninger, når den er monteret, for at kontrollere, at den sidder fast.

Hvis selen skal strammes, skal De trække mere sele i retning af rullestyret. Når De løsner sikkerhedssele og lader den rulle op, vender rullestyret automatisk tilbage til den normale låsetilstand til beskyttelse af siddende passagerer.

## Bilens sikkerhedsfunktioner

### **Anbefalet placering af barnestol ved brug af sikkerhedssele - til Europa**

Brug barnestole, der er officielt godkendte og passer til børnene. Se følgende tabel, før De tager barnestole i brug.

Vægtklasse:	Sædeposition						
	1. række	2. række			3. række		
	Passager	Venstre	Midt	Højre	Venstre	Midt	Højre
0: Op til 10 kg (0-9 måneder)	U	U	U	U	U*	N/A	U*
0+: Op til 13 kg (0-2 år)	U	U	U	U	U*	N/A	U*
K: 9-18 kg (9 måneder - 4 år)	U	U	U	U	U*	N/A	U*
II: 15-25 kg	U	U	U	U	U*	N/A	U*
II & III: 22-36 kg	U	U	U	U	U*	N/A	U*

U : Passer til alle typer barnestole, der er godkendt til brug i denne aldersgruppe

U\* : Passer til universale barnestole, men 2. sæderække skal være skubbet så langt frem som muligt

### **⚠ ADVARSEL**

Vi anbefaler, at barnestolen monteres på bagsædet, selv om tænd/sluk-knappen til forsædepassagerens airbag er slået fra. Af hensyn til barnets sikkerhed skal De deaktivere forsædepassagerens airbag, hvis det er nødvendigt at montere en barnestol på forsædet.

### Fastgøring af barnestol med seleforankringssystem (hvis udstyret hermed)

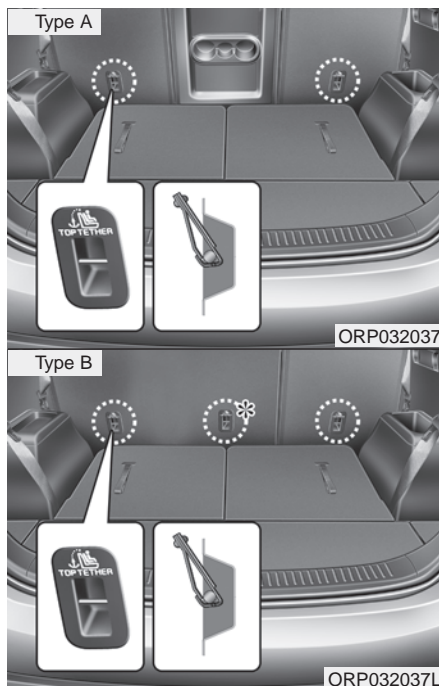

\* : Hvis udstyret hermed

Forankringspunkterne til barnestolen er placeret bag bagsædet (2. sæderække).



Dette symbol viser forankringspunktets position.

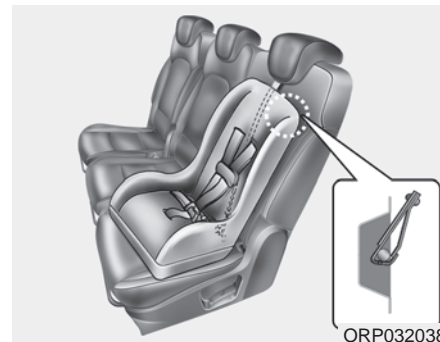

1. Før forankringssele til barnestolen hen over ryglænet.

På biler med justerbar nakkestøtte skal forankringssele føres under nakkestøtten og mellem stængerne i nakkestøtten. På andre biler skal selet føres hen over toppen af ryglænet.

2. Sæt krogen på forankringssele i det korrekte forankringspunkt, og stram selet for at fastgøre stolen.

## Bilens sikkerhedsfunktioner

### ADVARSEL

Et barn kan blive alvorligt kvæstet eller dræbt i et sammenstød, hvis barnestolen ikke er korrekt fastgjort i bilen, og barnet ikke er korrekt fastspændt i barnestolen. Følg altid producentens anvisninger vedrørende montering og brug af barnestolen.

### ADVARSEL - Forankringssele

Monter aldrig mere end én barnestol med den samme forankringssele eller i det samme forankringspunkt. Den øgede belastning fra flere stole kan få forankringsselelerne eller forankringspunkterne til at bryde, hvilket kan resultere i alvorlig personskade eller død.

### ADVARSEL

Monter ikke en barnestol på midten af bagsædet ved hjælp af bilens forankringspunkter. Forankringspunkterne må kun bruges til siddepositionerne i bagsædets sider.

Barnestolens forankringspunkter er muligvis ikke stærke nok til at fastholde barnestolen på midten af bagsædet ved en eventuel ulykke. De kan bryde og medføre alvorlig personskade eller død.

### ADVARSEL - Kontrol af barnestol

Kontrollér, at barnestolen er monteret korrekt, ved at skubbe og trække den i forskellige retninger. Hvis barnestolen ikke er monteret korrekt, kan den dreje, vride sig, vippe eller gå løs, hvilket kan resultere i alvorlig personskade eller død.

### ADVARSEL - Forankring af barnestol

- Forankringspunkterne til barnestole er kun beregnet til de belastninger, korrekt monterede barnestole giver. De må under ingen omstændigheder bruges til sikkerhedsseleler til voksne eller andre seletyper eller til fastspænding af andre genstande eller udstyr.
- Forankringsselelen fungerer muligvis ikke korrekt, hvis den fastgøres andre steder end det korrekte forankringspunkt.



### Fastgøring af barnestol ved hjælp af ISOFIX-systemet og et seleforankringssystem (hvis udst. h.)

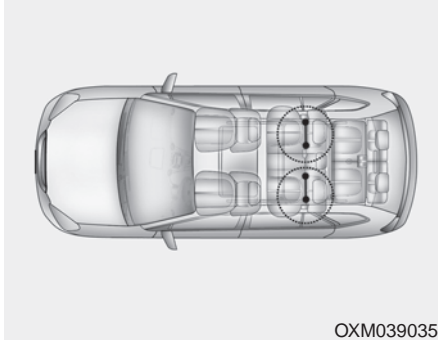

ISOFIX er en standardiseret metode til fastgøring af barnestole, der fjerner behovet for at bruge almindelige voksensikkerhedsseler til fastgøring af barnestole i bilen. Det gør det muligt at montere barnestolen meget bedre og sikrere, og monteringen er desuden nemmere og hurtigere.

En ISOFIX-barnestol må kun monteres, hvis den er universalgodkendt eller godkendt specifikt til den pågældende bil i overensstemmelse med kravene i ECE-R44.

ISOFIX: International Standards Organisation FIX

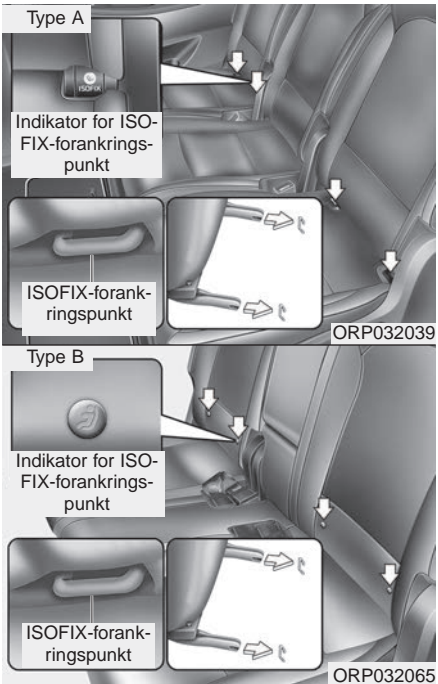

Der er ISOFIX-symboler for barnestol nederst på hver side af bagsædets ryglæn. Disse symboler angiver placeringen af de nederste ankre til barnestolen.

De to yderste sædepladser er udstyret med ISOFIX-forankringspunkter og et tilhørende topseleforankringspunkt bag på ryglænet. ISOFIX-forankringspunkterne sidder mellem sædehynden og ryglænet og er markeret med et ISOFIX-ikon.

Ved monteringen skal barnestolens ISOFIX-beslag gå i indgreb med bilens forankringspunkter. Lyt efter klik-lyden ved sammenkoblingen, og se eventuelle visuelle indikatorer. Dobbelttjek ved at trække i barnestolen.

## Bilens sikkerhedsfunktioner

ECE-R44-universalgodkendte barnestole skal endvidere sikres med en topsele, som skal hægtes på det tilhørende forankringspunkt bag på ryglænet.

Montering og brug af barnestolen skal altid foregå i henhold til den monteringsvejledning, der følger med ISOFIX-sædet.

### ADVARSEL

Monter barnestolen helt op mod bagsædets ryglæn, som skal være sænket to positioner fra den mest oprette position.

### ADVARSEL

- Når bilens ISOFIX-system bruges til at montere en barnestol på bagsædet, skal alle seletunger på bagsædet, der ikke er i brug, fastgøres i låsene til sikkerhedsselerne, og selerne skal føres bag om barnestolen, så barnet ikke kan nå de løse seler. Hvis seletungerne ikke fastgøres, kan barnet i barnestolen nå eventuelle ikke-fastgjorte sikkerhedsseler, hvilket kan medføre kvælning og alvorlig personskade eller død.
- Anbring ikke noget omkring ISOFIX-forankringspunkterne. Pas på, at sikkerhedsselen ikke fanges i forankringspunkterne.

### Sådan fastgøres barnestolen

1. Barnestolen fastgøres ved at sætte låsetungen på barnestolen i ISOFIX-forankringspunktet. Kontrollér, at der lyder et klik.

### FORSIGTIG

*Sørg for, at sikkerhedsselen ikke bliver revet eller kommer i klemme i ISOFIX-beslaget eller ISOFIX-forankringspunktet, når barnestolen monteres.*

2. Sæt krogen på forankringsselen i krogholderen på barnestolen, og stram selen for at fastgøre stolen. (Se forrige side).

**⚠ ADVARSEL**

- Monter ikke en barnestol på midten af bagsædet ved hjælp af bilens ISOFIX-forankringspunkter. ISOFIX-forankringspunkterne må kun bruges til siddepositionerne i bagsædets sider. ISOFIX-forankringspunkterne må ikke bruges til at fastgøre en barnestol på midten af bagsædet.

Barnestolens ISOFIX-forankringspunkter er muligvis ikke stærke nok til at fastholde barnestolen på midten af bagsædet ved en eventuel ulykke. De kan bryde og medføre alvorlig personskade eller død.

(Fortsættes)

**(Fortsat)**

- Monter aldrig mere end én barnestol i forankringspunkterne. Hvis belastningen øges, kan forankringspunkterne eller seleforankringen brække, hvilket kan medføre alvorlig personskade eller død.
- ISOFIX-barnestole eller ISOFIX-kompatible barnestole skal fastgøres til de korrekte forankringspunkter som vist på illustrationen.
- Følg altid producentens instruktioner til montering og brug af barnestolen.

## Bilens sikkerhedsfunktioner

### Anbefalet placering af ISOFIX-monteret barnestol

Vægtklasse:	Størrelse	Montering	ISOFIX-placering i bilen						
			1. række	2. række			3. række		
			Passager	Venstre	Midt	Højre	Venstre	Midt	Højre
Babylift	F	ISO/L1	X	X	X	X	X	N/A	X
	G	ISO/L2	X	X	X	X	X	N/A	X
0: Op til 10 kg	E	ISO/R1	X	IL	X	IL	X	N/A	X
0+: Op til 13 kg	E	ISO/R1	X	IL	X	IL	X	N/A	X
	D	ISO/R2	X	IL	X	IL	X	N/A	X
	C	ISO/R3	X	IL	X	IL	X	N/A	X
I: 9 til 18 kg	D	ISO/R2	X	IL	X	IL	X	N/A	X
	C	ISO/R3	X	IL	X	IL	X	N/A	X
	B	ISO/F2	X	IUF	X	IUF	X	N/A	X
	B1	ISO/F2X	X	IUF	X	IUF	X	N/A	X
	A	ISO/F3	X	IUF	X	IUF	X	N/A	X

IUF = Passer til alle fremadvendte ISOFIX-barnestole, der er godkendt til brug i denne aldersgruppe

IL = Eget til de specifikke ISOFIX-barnestole, som er godkendt til denne køretøjstype iht. ECE R44. Disse ISOFIX-barnestole tilhører kategorierne "modelspecifikke", "begrænsede" eller "semi-universelle" barnestole.

X = Ikke egnet til ISOFIX-barnestole, der er godkendt til brug i denne aldersgruppe.

**De bedste barnestole - for Europa**

			Sædeposition								
			For		2. række			3. række			
			Venstre	Højre	Venstre	Midt	Højre	Venstre	Midt	Højre	
Gruppe 0+	Maxi Cosi Cabriofix	B__	N/A	Godkendt	Godkendt	Godkendt	Godkendt	Godkendt	N/A	Godkendt	
Gruppe I	Roemer King (selemonteret)	B__	N/A	Godkendt	Godkendt	Godkendt	Godkendt	Godkendt	N/A	Godkendt	
	Roemer Duo Plus	_I_S	N/A	Ikke testet	Godkendt	Ikke testet	Godkendt	Ikke testet	N/A	Ikke testet	
Gruppe II / III	Roemer KidFix	B__	N/A	Godkendt	Godkendt	Godkendt	Godkendt	Ikke godk.	N/A	Ikke godk.	
Gruppe 0+	Maxi Cosi Cabriofix Plus Easybase2	B_L_	N/A	Godkendt	Godkendt	Godkendt	Godkendt	Godkendt	N/A	Godkendt	
	Maxi Cosi Cabriofix Plus Easyfix	_IL_	N/A	Ikke testet	Godkendt	Ikke testet	Godkendt	Ikke testet	N/A	Ikke testet	
Gruppe 0+/I	HTS iZi Kid X3	_IL_	N/A	Ikke testet	Godkendt	Ikke testet	Godkendt	Ikke testet	N/A	Ikke testet	
Gruppe I	Maxi Cosi Pearl Plus Familyfix	_IL_	N/A	Ikke testet	Godkendt	Ikke testet	Godkendt	Ikke testet	N/A	Ikke testet	
Gruppe II / III	Roemer KidFix	BI__	N/A	Ikke testet	Godkendt	Ikke testet	Godkendt	Ikke testet	N/A	Ikke testet	
Q1,5	U/SU	Britax Roemer BABY -SAFE Plus ISOFIX	_IL_	N/A	Ikke testet	Godkendt	Ikke testet	Godkendt	Ikke testet	N/A	Ikke testet
Q3	U/SU	Maxi Cosi Pearl Plus Familyfix	_IL_	N/A	Ikke testet	Godkendt	Ikke testet	Godkendt	Ikke testet	N/A	Ikke testet

B = Selemonteret, I = ISOFIX, L = Støtteben, S = Topsele

## Bilens sikkerhedsfunktioner

### *Anbefalede barnestole – til Europa*

Vægtklasse	Navn	Producent	Monteringsmetode	ECE-R44-godkendelsesnummer
Gruppe 0-1 (0-18 kg)	BABY-SAFE plus ISO-FIX	Britax Römer	Bagudvendt med ISOFIX-adapter & støtteben	E1 04301146
Gruppe 1 (9-18 kg)	Pearl plus family fix	Maxi-cosi	Fremadvendt med køretøjsspecifik ISOFIX-forankringspunkt + støtteben	E4 04443908

### *Barnestolsproducentinformation*

Maxi-cosi <http://www.maxi-cosi.com/>

Britax Römer <http://www.britax.com>

Bagsædet skal være i den bageste position, når barnestolen er monteret i bilen.

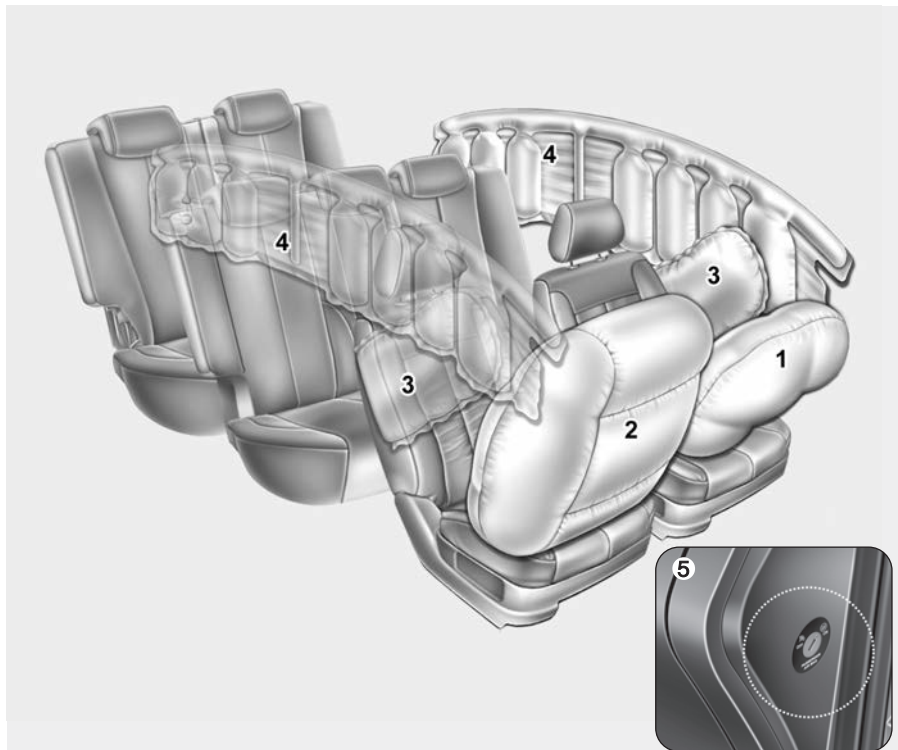
**AIRBAGSYSTEM (HVIS Udstyret HERMED)**

- (1) Airbag til fører
- (2) Airbag til forsædepassager
- (3) Sideairbag \*
- (4) Gardinairbag \*
- (5) Tænd/sluk-kontakt til passagerens airbag \*

\* Hvis udstyret hermed

**⚠ ADVARSEL**

Selv om bilen er udstyret med airbags, skal føreren og alle passagerer altid bruge sikkerhedsseler for at mindske risikoen for og alvorligheden af personskader i tilfælde af et sammenstød.

Bilens faktiske airbags og sæder kan se anderledes ud end på illustrationen.

3. sæderække: Hvis udstyret hermed

ORP032040/ORP032056

## Bilens sikkerhedsfunktioner

### Hvordan fungerer airbag-systemet?

- Bilens airbags er aktiveret og kan udløses, når tændingslåsen er i positionen ON eller START.
- Bilens airbags udløses øjeblikkeligt i tilfælde af alvorlige frontal- eller sidesammenstød (hvis udstyret med side- eller gardinairbags) for at hjælpe med at beskytte passagererne mod alvorlige fysiske skader.
- Bilens airbags udløses ikke ved en bestemt hastighed.

Airbags er generelt designet til at udløses, når sammenstødet er tilstrækkeligt alvorligt og kommer fra en bestemt retning. Disse to faktorer bestemmer, om sensorerne udsender et elektronisk signal om udløsning/oppumpning af bilens airbags.

- Udløsningen af bilens airbags afhænger af forskellige faktorer, f.eks. bilens hastighed, sammenstødets vinkel samt vægten og hårdheden af de køretøjer eller genstande, bilen støder sammen med. Der er imidlertid andre faktorer end de ovennævnte.

- De forreste airbags pumpes op og tømmes på et øjeblik.

Det er praktisk talt umuligt at nå at se airbags blive pumpet op under en ulykke. Det er mere sandsynligt, at De blot ser de tømte airbags hænge ned fra deres opbevaringssteder efter sammenstødet.

- Airbags skal pumpes hurtigt op for at kunne hjælpe med at yde beskyttelse ved alvorlige sammenstød. Den hurtige airbagudløsning skyldes den ekstremt korte tid, et sammenstød tager, og behovet for at anbringe airbaggen mellem passageren og karosseriets dele, inden passageren rammer karosseriets dele. Den hurtige oppumpning mindsker risikoen for alvorlige eller livstruende skader ved alvorlige sammenstød og er derfor en obligatorisk del af airbaggens design.

Oppumpningen af en airbag kan imidlertid også i sig selv medføre skader, f.eks. hudafskrabninger i ansigtet, blå mærker og knoglebrud, fordi airbaggen udvider sig med stor kraft.

- Der er endda set tilfælde, hvor airbaggen i rattet har medført livstruende læsioner, særligt hvis føreren er placeret meget tæt på rattet.

### ADVARSEL

- For at undgå alvorlig personskade eller død på grund af airbags, der udløses ved sammenstød, skal føreren altid sidde så langt fra airbaggen i rattet som muligt. Forsædepassageren bør altid flytte sædet så langt tilbage, som det er praktisk muligt, og læne sig tilbage i sædet.
- Airbags pumpes op øjeblikkeligt i tilfælde af et sammenstød, og hvis passagererne ikke sidder korrekt, kan de blive kvæstet på grund af den kraft, airbaggen udvider sig med.
- Skader som følge af airbaggens udløsning omfatter som regel hudafskrabninger på ansigt eller krop, skader på grund af knuste briller eller forbrændinger.



**Røg og støj**

Når en airbag udløses, lyder der et højt smæld, og der frigives røg og pulver i luften i kabinen. Dette er normalt og skyldes udløsningen af airbaggen. Når airbaggen er udløst, kan De opleve vejrtrækningsproblemer, fordi Deres bryst har været i kontakt med både sikkerhedssele og airbag, og fordi De indånder røg og pulver. **Åbn døre og/eller ruder hurtigst muligt efter sammenstødet for at mindske ubehaget og forhindre længerevarende påvirkning fra røg og pulver.**

Selvom røgen og pulveret ikke er giftige, kan de forårsage irritation af hud, øjne, næse, hals etc. Hvis dette er tilfældet, skal De omgående vaske og skylle med koldt vand og søge læge, hvis symptomerne ikke forsvinder.

**⚠ ADVARSEL**

**Når bilens airbags udløses, bliver deres komponenter i rattet og/eller instrumentpanelet og/eller begge sider af dørrammerne over for- og bagdørene meget varme. For at undgå skader må De ikke berøre de indvendige dele af airbagopbevaringsrummene lige efter udløsningen.**

**Monter aldrig barnestole på forreste passagersæde.**



OYDESA2042

Der må aldrig monteres bagudvendte barnestole på passagersædet. Hvis airbaggen udløses, rammer den barnestolen og forårsager alvorlig personskade eller død.

Der må heller ikke monteres fremadvendte barnestole på passagersædet. Hvis airbaggen i passagersiden udløses, kan det medføre alvorlige eller dødelige kvæstelser for barnet.

De finder yderligere oplysninger herom på side 3-60.

## Bilens sikkerhedsfunktioner

### **⚠ ADVARSEL**

- Brug **ALDRIG** en bagudvendt barnestol på et sæde, hvor airbaggen foran sædet er **SLÅET TIL**. Det kan medføre **DØD ELLER ALVORLIG PERSONSKADE FOR BARNET!**
- Monter aldrig barnestole på forsædet. Hvis airbaggen i passagersiden udløses, medfører det alvorlige eller dødelige kvæstelser.
- Når børn sidder i siderne af bagsædet i en bil, som er udstyret med side- og/eller gardinairbags, skal de sidde korrekt fastspændt i en godkendt barnestol så langt fra døren som muligt.

Hvis side- og/eller gardinairbaggen udløses ved en ulykke, kan spædbarnet eller barnet i barnestolen blive alvorligt kvæstet eller dræbt.

### **Advarselslampe for airbag**

#### *Advarselslampe for airbag*

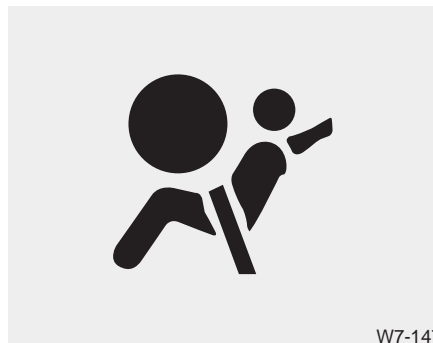

W7-147

Formålet med advarselslampen for airbag på instrumentpanelet er at advare Dem om mulige problemer med airbaggen og SRS (Supplemental Restraint System).

Når tændingslåsen er i positionen ON, skal lampen være oplyst i ca. 6 sekunder og derefter slukke.

Systemet skal efterses, hvis:

- lampen ikke tændes kortvarigt, når tændingslåsen drejes til positionen ON
- lampen forbliver tændt længere end cirka 6 sekunder
- lampen tændes, mens bilen kører.
- lampen blinker, når tændingslåsen er i positionen ON.

**ON-indikator for forsædepassagerens airbag  
(hvis udstyret hermed)**



Den aktuelle visning kan se anderledes ud end på illustrationen.



ON-indikatoren for forsædepassagerens airbag tændes i cirka 4 sekunder, når tændingslåsen drejes til positionen ON.

ON-indikatoren tændes desuden, når tænd/sluk-kontakten til forsædepassagerens airbag sættes i positionen ON, og slukkes efter cirka 60 sekunder.

**OFF-indikator for forsædepassagerens airbag  
(hvis udstyret hermed)**



Den aktuelle visning kan se anderledes ud end på illustrationen.



OFF-indikatoren for forsædepassagerens airbag tændes i cirka 4 sekunder, når tændingslåsen drejes til positionen ON.

OFF-indikatoren tændes desuden, når tænd/sluk-kontakten til forsædepassagerens airbag sættes i positionen OFF, og slukkes, når den sættes i positionen ON.

**⚠ FORSIGTIG**

*Hvis tænd/sluk-knappen til forsædepassagerens airbag er defekt, tændes OFF-indikatoren for forsædepassagerens airbag ikke (ON-indikatoren tændes, og den slukkes igen efter cirka 60 sekunder), og airbaggen vil blive udløst ved et frontalsammenskød, selv hvis tænd/sluk-kontakten for forsædepassagerens airbag er i positionen OFF.*

*Hvis dette sker, skal tænd/sluk-kontakten til forsædepassagerens airbag og airbagsystemet efterses af en autoriseret Kia-forhandler hurtigst muligt.*

## Bilens sikkerhedsfunktioner

### SRS-systemets komponenter og funktioner

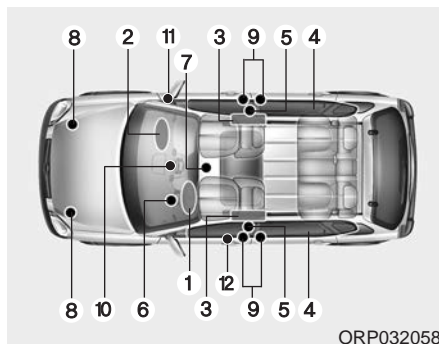

SRS-systemet består af følgende komponenter:

1. Airbagmodul til fører
2. Airbagmodul til passager
3. Sideairbagmoduler \*
4. Gardinairbagmoduler \*
5. Seleforstrammerenheder
6. Advarselslampe for airbag
7. SRS-kontrolmodul (SRSCM)
8. Frontkollisionssensorer
9. Sidekollisionssensorer \*

10. Indikator for passagerens airbag\*

11. Tænd/sluk-kontakt til passagerens airbag \*

12. EFD (nødstrammerenhed)\*

\* : Hvis udstyret hermed

SRSCM overvåger konstant samtlige SRS-komponenter, mens tændingslåsen er i positionen ON, for at vurdere, om et sammenstød er alvorligt nok til, at bilens airbags eller seleforstrammere skal udløses.

Advarselslampen for airbag på instrumentpanelet tændes i ca. 6 sekunder efter, at tændingslåsen er drejet til positionen ON. Lampen skal herefter slukke.

### **⚠ ADVARSEL**

Hvis en af følgende hændelser indtræffer, kan det skyldes en fejl i SRS-systemet. De bør få systemet efterset hos en autoriseret Kia-forhandler.

- lampen ikke tændes kortvarigt, når tændingslåsen drejes til positionen ON
- lampen forbliver tændt længere end cirka 6 sekunder
- lampen tændes, mens bilen kører.
- lampen blinker, når tændingslåsen er i positionen ON.

## Bilens sikkerhedsfunktioner

Airbag til fører (1)

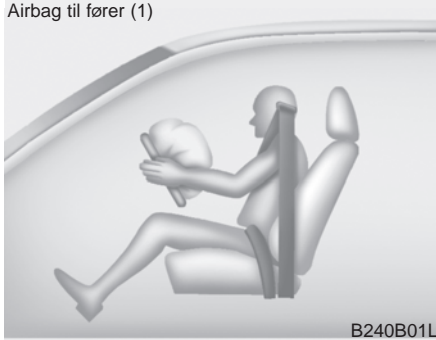

B240B01L

Airbagmodulerne er monteret i midten af rattet og i panelet over handskerummet foran passagersædet. Når SRSCM registrerer en tilstrækkeligt kraftig påvirkning af bilens forende, udløses de forreste airbags automatisk.

Airbag til fører (2)

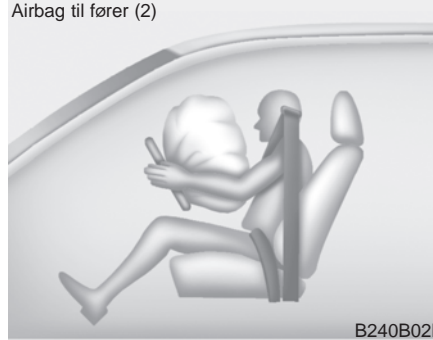

B240B02L

Panelet åbnes langs de indstøbte perforeringer, når airbaggene udvides. Dækslerne åbnes herefter helt, og bilens airbags kan pumpes helt op.

Airbag til fører (3)

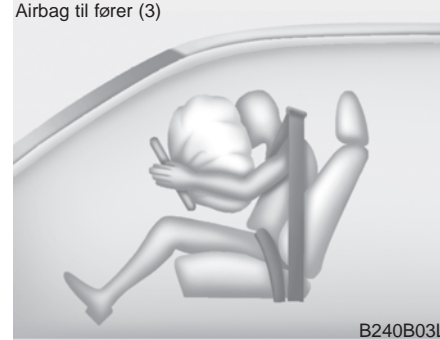

B240B03L

En fuldt oppumpet airbag og en korrekt anvendt sikkerhedssele gør førerens eller passagerens fremadgående bevægelse langsommere og mindsker derved risikoen for hoved- og brystlæsioner.

Så snart airbaggen er pumpet helt op, tømmes den med det samme, så føreren kan se ud af forruden og styre bilen eller bruge bilens betjeningsgreb.

## Bilens sikkerhedsfunktioner

Airbag til passager

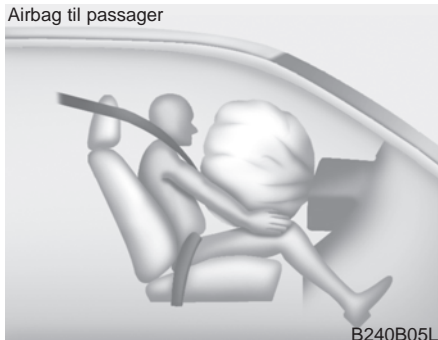

B240B05L

### ⚠ ADVARSEL

- Anbring aldrig tilbehør (kopholdere, kassettebåndholdere, klistermærker etc.) på panelet over handskerummet i biler med airbag i passagersiden. Genstandene kan blive slynget bagud og forårsage personskade, hvis airbaggen udløses.

(Fortsættes)

### (Fortsat)

- Hvis De kører med væskebaseret luftfrisker i bilen, må beholderen ikke anbringes i nærheden af instrumentgruppen eller på instrumentpanelet.

Den kan blive slynget bagud og forårsage personskade, hvis airbaggen udløses.

### ⚠ ADVARSEL

- Når airbaggen aktiveres, høres der muligvis et højt smæld, og der frigives et fint støv i kabinen. Dette er normalt og er ikke farligt. Bilens airbags er pakket i det finkornede pulver. Støvet fra udløsning af airbaggen kan forårsage hud- eller øjenirritation og medfører gener for astmapatienter. Vask altid alle udsatte hudområder grundigt med lunken vand og en mild sæbe efter en ulykke, hvor bilens airbags blev aktiveret.

(Fortsættes)

**(Fortsat)**

- **SRS-systemet fungerer kun, når tændingslåsen er i positionen ON. Hvis advarselslampen for airbag ikke tændes eller forbliver tændt efter cirka 6 sekunder, når tændingslåsen drejes til positionen ON, eller motoren er startet, fungerer SRS-systemet ikke korrekt. Det samme gælder, hvis lampen tændes under kørslen. Hvis det sker, bør systemet efterses af en autoriseret Kia-forhandler.**
- **Drej tændingslåsen til positionen LOCK, og tag nøglen ud af tændingslåsen, inden De skifter en sikring eller frakobler batteriet. Sikringerne til airbagsystemet må aldrig tages ud eller skiftes, når tændingslåsen er i positionen ON. Hvis denne advarsel ikke følges, tændes advarselslampen for airbag.**

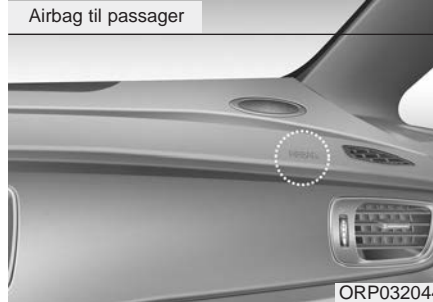
**Airbag til fører og passager**

Bilen er udstyret med et airbagsystem samt trepunktsseler på fører- og passagersæderne.

Teksten "AIR BAG" er præget i airbagdækslet på rattet og over handskerummet i passagersiden og viser, at bilen er udstyret med et airbagsystem.

SRS-systemet består af airbags monteret under dækslerne midt i rattet og over handskerummet i passagersiden.

Systemets formål er at yde bilens fører og/eller forsædepassager yderligere beskyttelse i tilfælde af et alvorligt frontalsammenstød og fungerer som supplement til sikkerhedsselelerne.

## Bilens sikkerhedsfunktioner

### **▲ ADVARSEL**

Brug altid sikkerhedsseler og barnestole – hver gang! Airbags udløses med stor kraft og meget hurtigt. Sikkerhedsselerne sørger for, at passagererne sidder korrekt og beskyttes maksimalt af bilens airbags. Passagerer, der sidder forkert eller ikke bruger sele, kan blive alvorligt kvæstet, når bilens airbags udløses. Følg altid samtlige anvisninger i denne instruktionsbog vedrørende sikkerhedsseler, airbags og passagersæder.

Sådan reducerer De risikoen for alvorlig personskade eller død og opnår maksimal beskyttelse fra airbagsystemet:

- Børn må aldrig sidde i barnestole eller på selepuder på forsædet.
- Børn skal altid fastspændes på bagsædet. Det er det sikreste sted at sidde i bilen for børn i alle aldre.

(Fortsættes)

### (Fortsat)

- Bilens for- eller sideairbags kan kvæste passagerer, der sidder forkert på forsæderne.
- Skub sædet så langt væk fra de forreste airbags, som De kan, idet De dog skal kunne bevare herredømmet over bilen.
- Føreren og passagererne må aldrig sidde tæt på bilens airbags eller læne sig ind mod dem. Passagerer, der sidder forkert, kan blive alvorligt kvæstet, når bilens airbags udløses.
- Læn Dem aldrig mod døren eller midterkonsollen – sid altid i opret position.

(Fortsættes)

### (Fortsat)

- Anbring aldrig genstande på eller i nærheden af airbagmodulerne på rattet, instrumentpanelet og panelet over handskerummet. Disse genstande kan forårsage personskade i tilfælde af et sammenstød, hvor bilens airbags udløses.
- Foretag aldrig ændringer af SRS-systemets ledninger eller komponenter. Det kan medføre utilsigtet udløsning af bilens airbags eller deaktivere SRS-systemet, hvilket kan resultere i personskade.
- Hvis advarselsslampen for airbag forbliver tændt, mens der køres i bilen, bør systemet efterses hos en autoriseret Kia-forhandler.

(Fortsættes)



**(Fortsat)**

- Airbags kan kun bruges én gang. Når en airbag er udløst, skal den omgående udskiftes hos en autoriseret Kia-forhandler.
- SRS-systemet er designet til kun at udløse de forreste airbags, hvis sammenstødet er tilstrækkeligt alvorligt, og hvis sammenstødet sker fra en vinkel på mindre end 30° til hver side af bilens længdeakse. Bilens airbags kan desuden kun udløses én gang. Brug altid sikkerhedssele.
- De forreste airbags er ikke beregnet til at blive udløst ved sidesammenstød, sammenstød bagfra eller sammenstød, hvor bilen ruller rundt. De forreste airbags udløses heller ikke ved frontalsammenstød, der ikke er tilstrækkeligt alvorlige.

**(Fortsættes)****(Fortsat)**

- Barnestole bør aldrig anbringes på forsædet. Hvis airbaggen udløses i tilfælde af en ulykke, kan barnet i barnestolen blive alvorligt kvæstet eller dræbt.
- Børn på 12 år og derunder skal altid fastspændes korrekt på bagsædet. Børn må aldrig sidde på forsædet. Hvis et barn på over 12 år skal sidde på forsædet, skal barnet bruge selen korrekt, og sædet skal skubbes så langt tilbage som muligt.
- Føreren og samtlige passagerer skal altid bruge sikkerhedssele for at opnå maksimal beskyttelse og mindske risikoen for alvorlig personskade eller død ved alle typer sammenstød, uanset om der er monteret en airbag ved den pågældende siddeposition eller ej. Sid ikke for tæt på airbaggen, og læn Dem aldrig ind mod den, mens bilen er i bevægelse.

**(Fortsættes)****(Fortsat)**

- Passagerer, der sidder forkert eller ikke sidder i deres sæde, risikerer alvorlig personskade eller død i tilfælde af et sammenstød. Alle passagerer skal sidde i opret position midt på sædehynden med ryglænet rejst op. Sikkerhedsselen skal være spændt, benene skal hvile komfortabelt, og fødderne skal være på bilens gulv. Dette gælder, indtil bilen holder stille, og tændingsnøglen er taget ud.
- Airbagsystemet skal udløses meget hurtigt for at kunne yde beskyttelse i tilfælde af et sammenstød. Hvis en passager ikke sidder korrekt, fordi vedkommende ikke bruger sikkerhedssele, kan airbaggen ramme passageren og forårsage alvorlig personskade eller død.

## Bilens sikkerhedsfunktioner

### Tænd/sluk-kontakt til passagerens airbag (hvis udstyret hermed)



ORP032057

Forsædepassagerens airbag kan deaktiveres ved hjælp af tænd/sluk-kontakten, hvis der er monteret en barnestol på forsædet, eller hvis der ikke sidder en passager på sædet.

Af hensyn til barnets sikkerhed skal De deaktivere forsædepassagerens airbag, hvis det er nødvendigt at montere en bagudvendt barnestol på forsædet.



Den aktuelle visning kan se anderledes ud end på illustrationen.

### Sådan deaktiveres og genaktiveres forsædepassagerens airbag:

Hvis De vil deaktivere passagerens airbag, skal De sætte den mekaniske tændingsnøgle i tænd/sluk-kontakten til passagerens airbag og dreje den til positionen OFF.

OFF-indikatoren for forsædepassagerens airbag tændes (⊗) og forbliver tændt, til airbaggen genaktiveres.

Hvis De vil genaktivere forsædepassagerens airbag, skal De sætte den mekaniske tændingsnøgle i tænd/sluk-kontakten til forsædepassagerens airbag og dreje den til positionen ON. Kontrollampen OFF for forsædepassagerens airbag slukkes, og kontrollampen ON (⊗) lyser i cirka 60 sekunder.

### ⚠ ADVARSEL

På visse modeller kan tænd/sluk-knappen til den forreste airbag drejes ved hjælp af en lille hård genstand. Kontroller altid tænd/sluk-knappens indstilling samt ON/OFF-indikatoren for passagerairbaggen.

**BEMÆRK**

- Når tænd/sluk-kontakten til forsædepassagerens airbag er i positionen ON, er forsædepassagerens airbag aktiveret, og der må ikke monteres barnestole på forsædet.
- Når tænd/sluk-kontakten til forsædepassagerens airbag er i positionen OFF, er forsædepassagerens airbag deaktiveret.

 **FORSIGTIG**

- *Hvis tænd/sluk-kontakten til forsædepassagerens airbag ikke fungerer korrekt, tændes advarselsslampen for airbag (  ) på instrumentpanelet.*

*Desuden tændes OFF-indikatoren (  ) for forsædepassagerens airbag ikke, og SRS-kontrolmodulet genaktiverer forsædepassagerens airbag. ON-indikatoren tændes, og den slukkes igen efter cirka 60 sekunder, og airbaggen vil blive udløst ved et frontalsammenstød, selv hvis tænd/sluk-kontakten for forsædepassagerens airbag er i positionen OFF.*

*Hvis det sker, bør systemet efterses af en autoriseret Kia-forhandler.*

*(Fortsættes)*

*(Fortsat)*

- *Systemet skal efterses af en autoriseret Kia-forhandler, hvis advarselsslampen blinker eller ikke tændes, når tændingslåsen drejes til "ON", eller hvis den lyser under kørslen.*

## Bilens sikkerhedsfunktioner

### ⚠ ADVARSEL

- Det er førerens ansvar at sikre, at tænd/sluk-kontakten til forsædepassagerens airbag er indstillet korrekt.
- Forsædepassagerens airbag må kun deaktiveres, når tændingen er slået fra, da der ellers kan opstå fejl i SRS-kontrolmodulet.  
Dette kan medføre, at bilens airbags ikke udløses eller udløses forkert i tilfælde af et sammenstød.
- Monter aldrig en omvendt barnestol på forsædet, medmindre forsædepassagerens airbag er deaktiveret. Hvis airbaggen udløses i tilfælde af en ulykke, kan barnet i barnestolen blive alvorligt kvæstet eller dræbt.

(Fortsættes)

### (Fortsat)

- Selv om bilen er udstyret med en tænd/sluk-knap til forsædepassagerens airbag, bør De ikke montere en barnestol på forsædet. Barnestole bør aldrig anbringes på forsædet. Børn, der er for store til barnestole, skal sidde på bagsædet og fastspændes med trepunktselerne. Børnenes sikkerhed i tilfælde af en ulykke er størst, hvis de er fastspændt på bagsædet med barnestole eller sikkerhedsseler, der passer til børnenes alder og størrelse.
- Så snart barnestolen ikke længere er nødvendig på forsædet, skal airbaggen genaktiveres.

### Sideairbag (hvis udstyret h.)

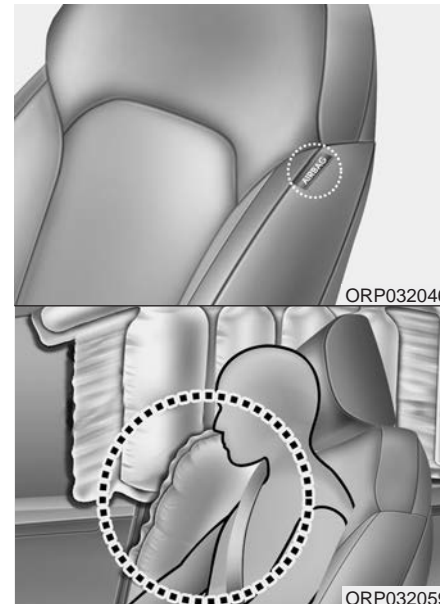

Bilens faktiske airbags kan se anderledes ud end på illustrationen.

Bilen er udstyret med en sideairbag ved begge forsæder.

Formålet med airbaggen er at yde føreren og/eller forsædepassageren yderligere beskyttelse som supplement til sikkerhedsselelerne. Bilens sideairbags er designet til kun at blive udløst ved visse sidesammenstød afhængigt af sammenstødet alvorlighed, vinkel og hastighed, samt hvilken del af karosseriet sammenstødet påvirker. De er ikke designet til at blive udløst ved alle typer sidesammenstød.

### **▲ ADVARSEL**

Passagererne må ikke læne hovedet eller kroppen ind mod døren, lægge armene på døren, strække armene ud af ruden eller anbringe genstande mellem dørene og sig selv, når de sidder i sæder, der er forsynet med side- og/eller gardinairbags.

### **▲ ADVARSEL**

- Sideairbaggen er et supplement til sikkerhedsselelerne, ikke en erstatning for dem. Brug derfor altid sikkerhedssele, mens bilen er i bevægelse. Airbaggene udløses kun ved sidesammenstød, der er tilstrækkeligt alvorlige til at kunne forårsage alvorlig personskade for passagererne.
- For at opnå optimal beskyttelse fra sideairbaggene og undgå at blive kvæstet, når de udløses, skal føreren og forsædepassageren sidde i opret position og bruge sikkerhedsselelerne korrekt. Førerens hænder skal hvile på rattet i klokken 9- og klokken 3-position. Passagerens skal holde sine arme og hænder i skødet.
- Brug ikke ekstra sædebetræk.  
(Fortsættes)

### **(Fortsat)**

- Sædebetræk kan mindske systemets effektivitet eller forhindre det i at fungere.
- Monter ikke ekstraudstyr på eller i nærheden af sideairbaggen.
- Anbring ikke genstande oven på airbaggen eller mellem airbaggen og Dem selv.
- Anbring ikke genstande (paraplyer, tasker etc.) mellem for-døren og forsædet. Genstandene kan blive slynget rundt i kabinen og forårsage personskade, hvis sideairbaggen udløses.
- For at forhindre utilsigtet udløsning af sideairbaggen, der kan resultere i personskade, skal De undgå påvirkning af sidekollisionssensoren, når tændingslåsen er i positionen ON.
- Hvis sædet eller sædebetrækket er beskadiget, bør bilen efterses og repareres af en autoriseret Kia-forhandler.

## Bilens sikkerhedsfunktioner

### Gardinairbag (hvis udstyret h.)

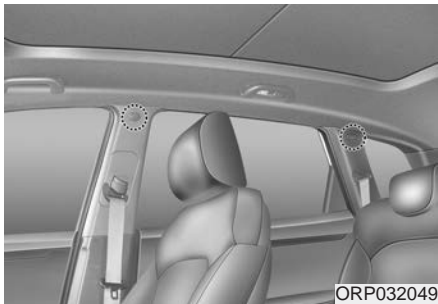

Bilens faktiske airbags kan se anderledes ud end på illustrationen.

Bilens gardinairbags er placeret langs dørrammerne over for- og bagdørene i begge sider.

Formålet med gardinairbaggen er at beskytte førerens og passagerernes hoveder i tilfælde af et sidesammenstød.

Bilens gardinairbags er designet til at blive udløst ved visse sidesammenstød afhængigt af sammenstødet alvorlighed, vinkel, hastighed og kraft. De er ikke designet til at blive udløst ved alle typer sidesammenstød eller ved sammenstød forfra eller bagfra.

#### **⚠ ADVARSEL**

- For at bilens side- og gardinairbags kan yde den bedst mulige beskyttelse, skal føreren, forsædepassageren og passagererne på de yderste bagsædepladser sidde i opret stilling og bruge sikkerhedsseleerne korrekt.

**Børn skal altid sidde i en godkendt barnestol på bagsædet.**

**(Fortsættes)**

#### **(Fortsat)**

- Når børn sidder på de yderste bagsædepladser, skal de sidde i en godkendt barnestol.

**Sørg for at montere barnestolen så langt fra dørsiden som muligt, og sørg for, at den er fastlåst.**

- Passagererne må ikke læne hovedet eller kroppen ind mod døren, lægge armene på døren, strække armene ud af ruden eller anbringe genstande mellem dørene og sig selv, når de sidder i sæder, der er forsynet med side- og/eller gardinairbags.

- Forsøg aldrig at åbne eller reparere nogen dele af side- eller gardinairbagsystemet. De bør få systemet efterset hos en autoriseret Kia-forhandler.

Hvis ovenstående instruktioner ikke følges, kan det medføre personskade eller død for bilens passagerer i tilfælde af en ulykke.

## Hvorfor blev min airbag ikke udløst ved et sammenstød? (Udløsning og manglende udløsning af airbag)

Der er mange typer ulykker, hvor airbaggen ikke kan forventes at yde ekstra beskyttelse.

Det drejer sig bl.a. om sammenstød bagfra, andet eller tredje sammenstød i ulykker med flere sammenstød og sammenstød ved lav hastighed.

### Kollisionssensorer til airbags

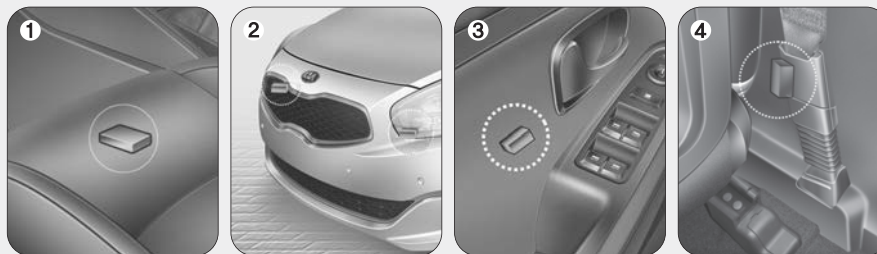

ORP032050/ORP032051/ORP032052/ORP032053/ORP032054

- (1) SRS-kontrolmodul  
(2) Frontkollisionssensorer

- (3) Sidekollisionssensor (hvis ud. h.)  
(4) Sidekollisionssensor (hvis ud. h.)



## Bilens sikkerhedsfunktioner

### ⚠ ADVARSEL

- Udsæt ikke de steder, hvor bilens airbags eller kollisions-sensorer er monteret, for stød og slag.

Stød og slag kan resultere i uventet udløsning af airbaggen, hvilket kan medføre alvorlig personskade eller død.

- Hvis sensorernes placering eller vinkel ændres på nogen måde, kan det medføre, at bilens airbags udløses, når de ikke skal, eller ikke udløses, når de skal, hvilket kan forårsage alvorlig personskade eller død.

Forsøg derfor aldrig selv at foretage vedligeholdelse af sensorerne eller området omkring dem. De bør få systemet efterset hos en autoriseret Kia-forhandler.

(Fortsættes)

### (Fortsat)

- Der kan opstå problemer, hvis den vinkel, sensorerne er monteret i, ændres på grund af skader på den forreste kofanger, karosseriet eller B- eller C-stolperne, hvor sidekollisions-sensorerne er monteret. De bør få systemet efterset hos en autoriseret Kia-forhandler.
- Bilen er designet til at absorbere stød og udløse airbaggen(e) ved visse typer sammenstød. Hvis De monterer kofangerhjørner eller udskifter kofangeren med uoriginale reservedele, kan det forringe bilens kollisionsikkerhed og påvirke udløsningen af dens airbags ved et sammenstød.

### Betingelser for udløsning af airbag



OED036096

### Airbags ved forsæderne

Bilens forreste airbags er designet til at blive udløst ved frontalsammenstød afhængigt af frontalsammenstødet intensitet, hastighed og vinkel.





Bilens faktiske airbags kan se anderledes ud end på illustrationen.

### Sideairbags og gardinairbags (hvis udstyret hermed)

Side- og/eller gardinairbags er designet til at blive udløst, når sidekollisionssensorerne registrerer et sammenstød, afhængigt af sidesammenstødet styrke, hastighed eller vinkel.

Selv om de forreste airbags (foran føreren og forsædepassageren) er designet til kun at blive udløst ved frontalsammenstød, kan de blive udløst ved alle typer sammenstød, hvis frontkollisionssensorerne påvirkes tilstrækkeligt kraftigt. Selvom side- og/eller gardinairbags er designet til kun at blive udløst ved sidesammenstød, kan de blive udløst ved alle typer sammenstød, hvis sidekollisionssensorerne påvirkes tilstrækkeligt kraftigt.

Alle airbags kan blive udløst, hvis bilens chassis udsættes for stød fra vejbump og dårligt holdte veje. Kør forsigtigt på dårlige veje og på underlag, der ikke er beregnet til bilkørsel, så bilens airbags ikke udløses ved et uheld.

## Bilens sikkerhedsfunktioner

### Manglende udløsning af airbag



- Ved visse typer sammenstød med lave hastigheder udløses bilens airbags muligvis ikke. De er designet til ikke at blive udløst i sådanne tilfælde, fordi de ikke giver nogen yderligere fordele frem for sikkerhedsseleerne ved denne type sammenstød.

## Bilens sikkerhedsfunktioner



OED036100

- Bilens airbags er ikke designet til at blive udløst ved sammenstød bagfra, fordi sammenstødet presser passagererne baglæns. Det ville ikke give yderligere fordele at udløse bilens airbags i denne situation.



OVQ036018N

- De forreste airbags udløses muligvis ikke ved sidesammenstød, fordi passagererne presses i retning af sammenstødet, og det derfor ikke giver ordentlig beskyttelse at udløse de forreste airbags ved sidesammenstød.
- Bilens side- eller gardinairbags (hvis udstyret hermed) kan dog blive udløst afhængigt af intensiteten, bilens hastighed og sammenstødetets vinkel.

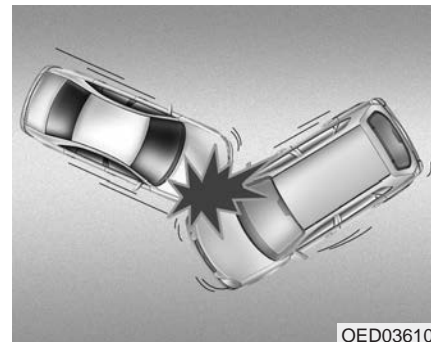

OED036102

- Ved skrå sammenstød kan sammenstødet presse passagererne i en retning, hvor bilens airbags ikke ville give yderligere beskyttelse, og sensorerne udløser derfor muligvis ikke nogen af bilens airbags.

## Bilens sikkerhedsfunktioner

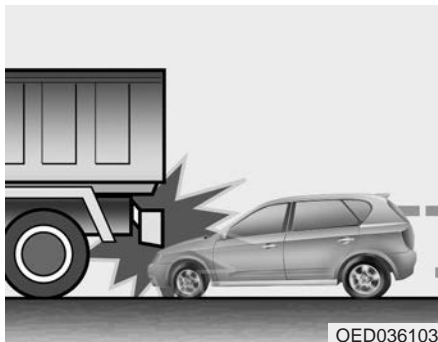

- I ulykkesøjeblikket bremser føreren ofte refleksmæssigt hårdt op. Herved sænkes bilens forende af bremsekræften, og bilen kan kile sig fast under et køretøj med større frihøjde. I sådanne situationer udløses bilens airbags muligvis ikke, fordi de decelerationskræfter, sensorerne registrerer, kan være mindsket betydeligt i denne type sammenstød.

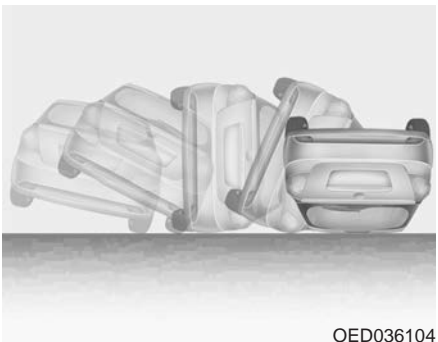

- Bilens airbags udløses muligvis ikke i ulykker med rulning, fordi bilens system ikke kan registrere det. Hvis bilen er udstyret med side- og/eller gardinairbags, udløses de dog muligvis, hvis bilen ruller som resultat af et sidesammenstød.

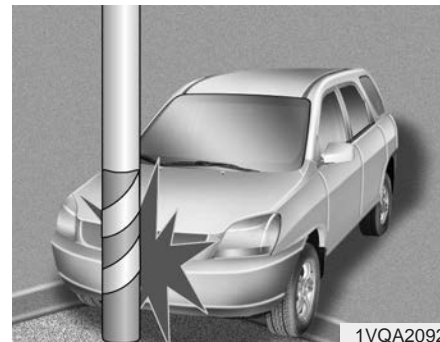

- Bilens airbags udløses muligvis ikke, hvis bilen støder sammen med lygtepæle eller træer, hvor påvirkningen fra sammenstødet er koncentreret på ét punkt, og sensorerne ikke registrerer sammenstødets fulde effekt.

## Bilens sikkerhedsfunktioner

### Vedligeholdelse af SRS-systemet

SRS-systemet er stort set vedligeholdelsesfrit. Det indeholder ingen dele, som De selv kan servicere. Hvis advarselsslampen for airbag ikke tændes eller forbliver tændt, bør bilen efterses hos en autoriseret Kia-forhandler.

#### ADVARSEL

- Ændringer af SRS-systemets komponenter eller ledninger, herunder påsætning af mærkater på dækslerne eller ændringer af karosseristrukturen, kan påvirke SRS-systemets funktion og medføre personskaade.
- Brug udelukkende bløde klude, eventuelt fugtet med rent vand, til rengøring af airbagdækslerne. Opløsningsmidler og rengøringsmidler kan beskadige airbagdækslerne og forhindre, at systemet aktiveres korrekt.
- Anbring aldrig genstande på eller i nærheden af airbagmodulerne på rattet, instrumentpanelet og panelet over handskerummet. Disse genstande kan forårsage personskaade i tilfælde af et sammenstød, hvor bilens airbags udløses.

(Fortsættes)

#### (Fortsat)

- Hvis en airbag er udløst, skal den udskiftes hos en autoriseret Kia-forhandler.
- Foretag aldrig ændringer af SRS-systemets ledninger eller komponenter. Det kan medføre utilsigtet udløsning af bilens airbags eller deaktivere SRS-systemet, hvilket kan resultere i personskaade.
- Hvis airbagsystemets komponenter skal kasseres, eller bilen skal skrottes, skal De overholde visse sikkerhedsregler. En autoriseret Kia-forhandler kender disse sikkerhedsregler og kan give Dem den fornødne rådgivning. Hvis De ikke følger disse sikkerhedsregler og procedurer, øges risikoen for personskaade.
- Hvis bilen har været udsat for vandskaade, og tæppet eller gulvet er vådt, må De ikke forsøge at starte motoren. Få bilen bugseret til en autoriseret Kia-forhandler.

### Yderligere sikkerhedsregler

- **Passagererne må aldrig sidde eller ligge i bagagerummet eller på sammenfoldede ryglæn.** Alle passagerer skal sidde i opret stilling helt tilbage i sædet, bruge sikkerhedssele korrekt og holde fødderne på gulvet.
- **Passagererne må ikke forlade deres sæder eller bytte sæder, mens bilen er i bevægelse.** Passagerer, der ikke bruger sikkerhedssele, kan blive slynget mod kabinens inderside eller andre passagerer eller ud af bilen i tilfælde af et sammenstød.
- **Hver enkelt sikkerhedssele er beregnet til fastspænding af én passager.** Hvis den samme sele bruges af mere end én passager samtidig, kan passagererne blive alvorligt kvæstet eller dræbt i tilfælde af et sammenstød.
- **Monter ikke ekstraudstyr på sikkerhedssele.** Anordninger, der angiveligt kan øge passagerernes komfort eller anbringe selen mere behageligt, kan mindske den beskyttelse, selen yder, og øge risikoen for alvor-

lig personskade i tilfælde af et sammenstød.

- **Passagererne må ikke anbringe tunge eller skarpe genstande mellem sig selv og bilens airbags.** Hårde eller skarpe genstande kan forårsage personskade, hvis airbaggen udløses.
- **Passagererne skal sidde på afstand af airbagdækslerne.** Alle passagerer skal sidde i opret stilling helt tilbage i sædet, bruge sikkerhedssele korrekt og holde fødderne på gulvet. Hvis passagererne sidder for tæt på airbagdækslerne, kan de blive kvæstet, hvis bilens airbags udløses.
- **Anbring aldrig genstande på eller i nærheden af airbagdækslerne.** Genstande på dækslerne til bilens for- eller sideairbags kan forhindre airbaggen i at fungere korrekt.
- **Foretag ikke ændringer af sæderne.** Hvis forsæderne ændres, kan det forhindre SRS-systemets sensorer eller bilens sideairbags i at fungere korrekt.

- **Anbring aldrig genstande under forsæderne.** Hvis der anbringes genstande under forsæderne, kan det forhindre SRS-systemets sensorer og ledningerne i at fungere korrekt.
- **Sid aldrig med børn på skødet.** Barnet kan blive alvorligt kvæstet eller dræbt i tilfælde af et sammenstød. Børn og spædbørn skal fastspændes korrekt med egnede barnestole eller sikkerhedssele på bagsædet.

### ADVARSEL

- **Passagerer, der sidder forkert eller læner sig frem, kan sidde for tæt på airbaggen.** Hvis den udløses, kan passagererne blive slynget mod kabinens inderside eller blive kastet ud af bilen, hvilket kan medføre alvorlig personskade eller død.
- **Sid altid i opret position midt på sædehynden med ryglænet opret.** Brug sikkerhedssele, lad benene hvile komfortabelt, og hold fødderne på gulvet.

## Bilens sikkerhedsfunktioner

### Montering af ekstraudstyr eller andre ændringer af biler med airbag

Hvis De foretager ændringer af bilens chassis, kofangere, karosseriplader på front og sider eller frihøjde, kan det påvirke funktionen af bilens airbagsystem.

### Advarselsmærkat for airbag

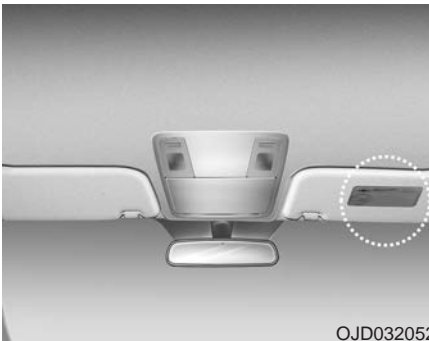

Advarselsmærkaten for airbag er påsat for at advare føreren og passagererne om den mulige risiko ved airbagsystemet.

Disse mærkater fokuserer på den mulige risiko for børn, men De skal vide, at voksne ligeledes udsættes for risici, som beskrevet på de foregående sider.

## Bilens funktioner

<b>Nøgler</b> .....	<b>4-5</b>		
• Skriv nøglenummeret ned .....	4-5		
• Nøglefunktioner .....	4-5		
• Startspærre .....	4-6		
<b>Fjernbetjent låsesystem</b> .....	<b>4-8</b>		
• Det fjernbetjente låsesystems funktioner .....	4-8		
• Forholdsregler for sender .....	4-10		
• Udskiftning af batteri .....	4-11		
<b>Smart key</b> .....	<b>4-13</b>		
• Smart key-funktioner .....	4-13		
• Forholdsregler med smart key .....	4-14		
• Dørlåsning/oplåsning i en nødsituation .....	4-15		
<b>Tyverialarm</b> .....	<b>4-16</b>		
• Aktiv tilstand .....	4-16		
• Alarmtilstand .....	4-18		
• Deaktiveret tilstand .....	4-18		
<b>Dørlåse</b> .....	<b>4-19</b>		
• Udefra .....	4-19		
• Indefra .....	4-20		
• Sikkerhedslås .....	4-23		
• Dør lås/lås op .....	4-23		
• Børnesikring på bagdøre .....	4-24		
<b>Bagklap</b> .....	<b>4-25</b>		
• Åbning af bagklappen .....	4-25		
• Lukning af bagklappen .....	4-25		
		• Nødåbning af bagklap .....	4-26
		<b>Ruder</b> .....	<b>4-28</b>
		• Elruder .....	4-29
		<b>Motorhjelm</b> .....	<b>4-33</b>
		• Åbning af motorhjelmen .....	4-33
		• Lukning af motorhjelmen .....	4-34
		<b>Tankklap</b> .....	<b>4-36</b>
		• Åbning af tankklappen .....	4-36
		• Lukning af tankklappen .....	4-36
		<b>Panorama-soltag</b> .....	<b>4-39</b>
		• Advarsel for åbent soltag .....	4-39
		• Solskærm .....	4-40
		• Skydning af soltaget .....	4-40
		• Vipning af soltaget .....	4-40
		• Lukning af soltaget .....	4-41
		• Nulstilling af soltaget .....	4-42
		<b>Rat</b> .....	<b>4-43</b>
		• Elektronisk servostyring .....	4-43
		• Højdejusterbart/længdejusterbart rat .....	4-44
		• Opvarmet rat .....	4-44
		• Horn .....	4-46
		• Flex steer .....	4-47
		<b>Spejle</b> .....	<b>4-49</b>
		• Bakspejl .....	4-49
		• Sidespejl .....	4-50

<b>Instrumentgruppe</b> .....	<b>4-54</b>	• Selvdiagnosticering .....	<b>4-103</b>
• Instrumentlys .....	4-55	<b>Parkeringsassistent (SPAS)</b> .....	<b>4-104</b>
• Betjening af LCD-display .....	4-56	• Aktivering .....	4-105
• Måleinstrumenter .....	4-57	• Manglende aktivering .....	4-105
• Gearskiftindikator .....	4-61	• Sådan fungerer systemet .....	4-108
<b>LCD-display</b> .....	<b>4-62</b>	• Yderligere instruktioner (meddelelser) .....	4-113
• Displayvisning .....	4-62	• Systemfejl .....	4-114
• Servicetilstand .....	4-63	<b>Bakkamera</b> .....	<b>4-115</b>
• Brugerindstillinger .....	4-65	<b>Havariblink</b> .....	<b>4-116</b>
• A/V-tilstand .....	4-68	<b>Lys og lygter</b> .....	<b>4-117</b>
• Sving for sving-tilstand .....	4-68	• Batterisparefunktion .....	4-117
• Advarsler .....	4-69	• Udskudt slukning af forlygter .....	4-117
<b>Trip computer</b> .....	<b>4-75</b>	• Velkomst-funktion for forlygter .....	4-118
• Overblik .....	4-75	• Fast kurvelys .....	4-118
• Trip A/B .....	4-76	• Lyskontakter .....	4-118
• Brændstoføkonomi .....	4-77	• Fjernlys .....	4-121
• Advarselsslamper og kontrollamper .....	4-79	• Blinklys og blink ved vognbaneskift .....	4-122
<b>Baksensor</b> .....	<b>4-94</b>	• Tågeforlygter .....	4-123
• Brug .....	4-94	• Tågebaglygter .....	4-123
• Manglende aktivering .....	4-96	• Kørellys .....	4-124
• Forholdsregler .....	4-97	• Højderegulering af forlygter .....	4-124
• Selvdiagnosticering .....	4-97	<b>Vinduesviskere og -vaskere</b> .....	<b>4-126</b>
<b>Parkeringsensor</b> .....	<b>4-98</b>	• Forrudeviskere .....	4-128
• Brug .....	4-99	• Forrudevasker .....	4-129
• Manglende aktivering .....	4-101	• Kontakt til bagrudevasker og -vasker .....	4-131



<b>Interiørlys</b> .....	<b>4-132</b>	
• Interiørlys, automatisk slukning .....	4-132	
• Kortlampe .....	4-132	
• Kabinelys .....	4-133	
• Lampe i make-up-spejl .....	4-134	
• Lampe i bagagerum .....	4-134	
• Handskerumslys .....	4-135	
<b>Velkomstsyst</b> .....	<b>4-136</b>	
• Velkomst med forlygter .....	4-136	
• Interiørlys .....	4-136	
• Punktllys .....	4-136	
<b>Elbagrude</b> .....	<b>4-137</b>	
• Elbagrude .....	4-137	
<b>Manuelt klimaanlæg</b> .....	<b>4-139</b>	
• Opvarmning og aircondition .....	4-140	
• Systembetjening .....	4-145	
• Luftfilter i klimaanlæg .....	4-147	
• Kontrol af kølemiddel og kompressormøremiddel i airconditionssystemet .....	4-148	
<b>Automatisk klimaanlæg</b> .....	<b>4-149</b>	
• Automatisk opvarmning og aircondition .....	4-150	
• Manuel opvarmning og aircondition .....	4-151	
• Systembetjening .....	4-158	
• Luftfilter i klimaanlæg .....	4-160	
		• Kontrol af kølemiddel og kompressormøremiddel i airconditionssystemet .....
		<b>4-161</b>
		<b>Afvisning og afdugning af ruder</b> .....
		<b>4-162</b>
		• Manuelt varme- og ventilationsanlæg .....
		4-162
		• Automatisk klimaanlæg .....
		4-163
		<b>Ren luft</b> .....
		<b>4-166</b>
		<b>Opbevaringsrum</b> .....
		<b>4-167</b>
		• Midterkonsolboks .....
		4-167
		• Handskerum .....
		4-167
		• Kølerum .....
		4-168
		• Solbrilleholder .....
		4-169
		• Bagagebakke .....
		4-169
		• Gulvbakke .....
		4-170
		<b>Bekvemmeligheder i kabinen</b> .....
		<b>4-171</b>
		• Cigaretstående .....
		4-171
		• Askebæger .....
		4-171
		• Kopholder .....
		4-172
		• Flaskeholder .....
		4-173
		• Sædeopvarmning .....
		4-173
		• Ventilation i sæde .....
		4-175
		• Solskærm .....
		4-176
		• Bord på ryglæn .....
		4-177
		• Strømuttag .....
		4-177
		• Aux-, USB- og iPod-stik .....
		4-178

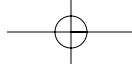

- Tøjkrog ..... 4-179
- Krog til gulvmåtte ..... 4-179
- Bagagenet ..... 4-180
- Rullegardin til bagagerum ..... 4-180
- Håndlygte ..... 4-182
- Sidegardin ..... 4-184
- Udvendigt udstyr ..... 4-185**
  - Tagræling ..... 4-185
- Lydanlæg ..... 4-187**
  - Antenne ..... 4-187
  - Fjernbetjening af lydanlæg ..... 4-188
  - Sådan fungerer bilradioer ..... 4-189

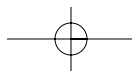
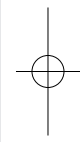

## NØGLER

### Skriv nøglenummeret ned



Nøglernes kodenummer er stemplet på den mærkat, der er vedhæftet nøglesættet. Hvis De mister Deres nøgler, skal De kontakte en autoriseret Kia-forhandler. Fjern mærkaten, og gem den et sikkert sted. Skriv også kodenummeret ned, og gem det et sikkert og let tilgængeligt sted – men ikke i bilen.

### Nøglefunktioner

- Bruges til at starte motoren.
- Bruges til at låse dørene op og i med.

#### **⚠ ADVARSEL**

**De bør kun bruge reservedele fra en autoriseret Kia-forhandler. Hvis der anvendes en nøgle fra en anden producent, kan tændingslåsen muligvis ikke vende tilbage til positionen ON efter START. Hvis det sker, fortsætter startmotoren med at køre, hvilket forårsager skade på startmotoren og kan føre til brand på grund af den stærke strøm i ledningerne.**

#### **⚠ ADVARSEL - Tændingsnøgle**

**Det er farligt at lade børn være alene i bilen med tændingsnøglen, selv hvis nøglen ikke sidder i tændingslåsen. Børn efterligner voksne og kan selv sætte nøglen i tændingslåsen. Tændingsnøglen kan give børnene mulighed for at betjene elruderne eller andre kontakter eller endda få bilen til at bevæge sig, hvilket kan resultere i alvorlig personskade eller død. Efterlad aldrig nøglerne i bilen sammen med børn, der ikke er under opsyn.**

## Bilens funktioner

---

### **Startspærre**

Bilen kan være forsynet med en elektronisk startspærre for at mindske risikoen for tyveri.

Startspærren består af en lille transponder i tændingsnøglen og elektroniske enheder i bilen.

### ***Uden smartkey***

Når De sætter tændingsnøglen i tændingslåsen og drejer den til positionen ON, kontrollerer startspærren, om tændingsnøglen er gyldig eller ej.

Hvis nøglen er gyldig, starter motoren.

Hvis nøglen er ugyldig, starter motoren ikke.

### **Sådan deaktiveres startspærren:**

Sæt tændingsnøglen i tændingslåsen, og drej den til positionen ON.

### **Sådan aktiveres startspærren:**

Drej tændingsnøglen til positionen OFF. Startspærren aktiveres automatisk. Motoren kan ikke startes uden en gyldig tændingsnøgle til bilen.

### ***Med smartkey***

Når knappen ENGINE START/STOP sættes i positionen ON, kontrollerer startspærren, om tændingsnøglen er gyldig eller ej.

Hvis nøglen er gyldig, starter motoren.

Hvis nøglen er ugyldig, starter motoren ikke.

### **Sådan deaktiveres startspærren:**

Sæt knappen ENGINE START/STOP i positionen ON.

### **Sådan aktiveres startspærren:**

Sæt knappen ENGINE START/STOP i positionen OFF. Startspærren aktiveres automatisk. Motoren kan ikke startes uden en gyldig smart key til bilen.

**⚠ ADVARSEL**

For at undgå at bilen bliver stjålet, må reservenøglerne ikke gemmes i bilen. Adgangskoden til startspærren er individuel fra kunde til kunde og skal holdes fortrolig. Gem ikke koden noget sted i bilen.

**BEMÆRK**

Brug ikke nøglen til at starte motoren, når der er nøgler til andre startspærresystemer i nærheden, da motoren i så fald muligvis ikke starter eller stopper lige efter at være startet. Hold nøglerne adskilt for at undgå startproblemer.

**⚠ FORSIGTIG**

*Anbring ikke metaldele i nærheden af tændingslåsen.*

*Motoren starter muligvis ikke, da metaldelene kan forstyrre transpondersignalet, så den ikke kan sende normalt.*

**BEMÆRK**

Kontakt en autoriseret Kia-forhandler, hvis De får brug for flere nøgler eller taber nøglerne.

**⚠ FORSIGTIG**

*Transponderen i tændingsnøglen er en vigtig del af startspærresystemet. Den er designet til at fungere uden problemer i årevis, men De bør undgå at udsætte den for fugt, statisk elektricitet og hårdhændet behandling, da det kan medføre funktionssvigt i startspærresystemet.*

**⚠ FORSIGTIG**

*De må ikke selv ændre eller justere startspærresystemet, da dette kan medføre funktionssvigt i systemet, der kun må efterses af en autoriseret Kia-forhandler.*

*Funktionssvigt, der skyldes uautoriserede ændringer eller justeringer af startspærresystemet, er ikke omfattet af producentens garanti på bilen.*

## Bilens funktioner

### FJERNBETJENT LÅSESYSTEM (HVIS Udstyret HERMED)

#### Det fjernbetjente låsesystems funktioner

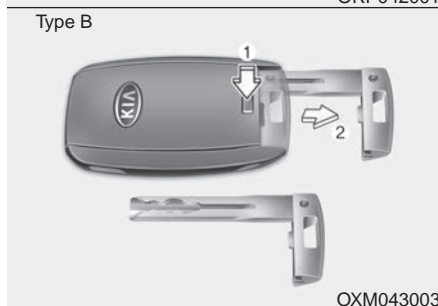
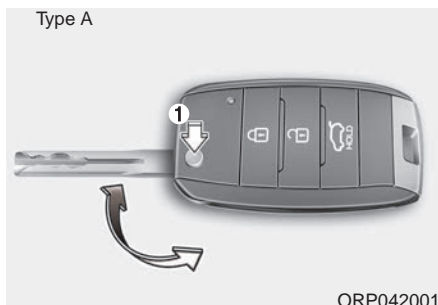

#### Type A

- Tryk på knappen (1) for at folde nøglen ud automatisk.
- Fold nøglen sammen manuelt, mens De holder knappen inde.

#### Type B

#### **⚠ FORSIGTIG**

*Fold ikke nøglen sammen uden at holde knappen inde, da det kan beskadige nøglen.*

- Tryk og hold udløserknappen (1) nede for at fjerne den mekaniske nøgle (2).
- Sæt den mekaniske nøgle i, og skub den ind, til der lyder et klik.

#### Lås (1)

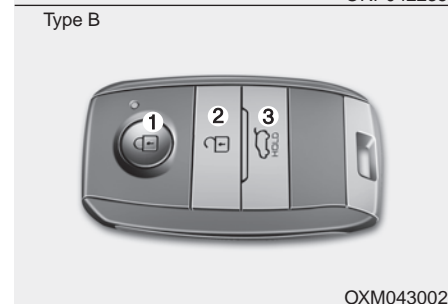

1. Luk alle døre.
2. Tryk på låseknappen.

3. Havariblinket blinker en gang for at vise, at alle døre er låst (motorhjælmen og bagklappen skal være lukket). Sidespejlene foldes automatisk ind, hvis styrekontakten til indfoldning af sidespejl (type B) er i positionen Auto (hvis udstyret hermed).

### BEMÆRK

Hvis ikke alle døre er lukkede, låses dørene ikke.

### Lås op (2)

1. Tryk på oplåsningsknappen
2. Havariblinket blinker to gange for at vise, at alle døre er låst op. Sidespejlene foldes automatisk ud, hvis styrekontakten til indfoldning af sidespejl (type B) er i positionen Auto (hvis udstyret hermed).

### BEMÆRK

Hvis ikke en af dørene åbnes inden for 30 sekunder efter oplåsning, låses de igen, og sidespejlene foldes ind (type B), hvis styrekontakten til indfoldning af sidespejl er i positionen Auto (hvis udstyret hermed).

### Oplåsning af bagklap (3)

1. Bagklappen låses op, hvis De trykker på knappen i mere end 1 sekund.
2. Havariblinket blinker to gange for at vise, at bagklappen er låst op.

### BEMÆRK

- Bagklappen låses automatisk igen, hvis den ikke åbnes inden for 30 sekunder efter oplåsning.
- Når bagklappen åbnes og lukkes, låses den automatisk.
- På knappen står der "HOLD" for at oplyse Dem om, at De skal holde knappen inde i 1 sekund.

## Bilens funktioner

### Forholdsregler for sender

#### BEMÆRK

Senderen fungerer ikke under følgende omstændigheder:

- Nøglen sidder i tændingslåsen.
- De er mere end 10 meter væk fra bilen.
- Batteriet i senderen er ved at løbe tør for strøm.
- Signalet blokeres af andre biler eller genstande.
- Det er meget koldt.
- Senderen er tæt på en radiosender, f.eks. en radiostation eller en lufthavn, der kan påvirke senderens normale funktion.

Hvis senderen ikke fungerer korrekt, skal De åbne og lukke døren med tændingsnøglen. Kontakt en autoriseret Kia-forhandler, hvis De har problemer med senderen.

(Fortsættes)

(Fortsat)

- Hvis senderen er tæt på Deres mobiltelefon eller smartphone, kan signalet fra senderen i nogle tilfælde blive blokeret af Deres mobiltelefon eller smartphone. Det kan især forekomme, hvis telefonen ringer op, modtager et opkald eller sender eller modtager sms'er og e-mails. Undgå at anbringe senderen og Deres mobiltelefon eller smartphone i samme lomme, og hold dem på passende afstand af hinanden.

#### FORSIGTIG

*Beskyt senderen mod vand og andre former for væske. Hvis det fjernbetjente låsesystem holder op med at virke på grund af vand eller andre former for væske, er dette ikke omfattet af garantien.*

#### FORSIGTIG

*Ændringer, der ikke er godkendt direkte af den part, der er ansvarlig for overholdelse, kan resultere i, at brugerens tilladelse til at bruge udstyret bortfalder. Hvis det fjernbetjente låsesystem ikke fungerer som følge af ændringer, der ikke er godkendt direkte af den part, der er ansvarlig for overholdelse, er det ikke omfattet af producentens bilgaranti.*



## Udskiftning af batteri

Batteriet holder i adskillige år, men hvis senderen eller Deres smart key ikke fungerer korrekt, skal De prøve at udskifte batteriet med et nyt. Kontakt en autoriseret Kia-forhandler, hvis De ikke er sikker på, hvordan De skal bruge eller skifte batteri i Deres sender eller smart key.



OYDDCO2005

### Type A

1. Sæt et tyndt redskab i spalten, og åbn forsigtigt senderhuset.
2. Udskift batteriet med et nyt af typen CR2032. Sørg for at vende batteriet korrekt.
3. Saml senderen i den omvendte rækkefølge af ovenstående procedure.

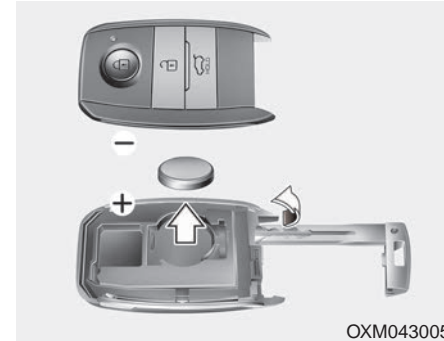

OXM043005

### Type B

1. Åbn dækslet bagest på Deres smart key.
2. Udskift batteriet med et nyt af typen CR2032. Sørg for at vende batteriet korrekt.
3. Saml senderen i den omvendte rækkefølge af ovenstående procedure.

## Bilens funktioner

### BEMÆRK

- Hvis De bruger den forkerte batteritype, kan Deres sender eller smart key holde op med at fungere. Brug altid den korrekte batteritype.
- Kredsløbet i Deres sender eller smart key kan blive forstyrret, hvis den tabes eller udsættes for fugt eller statisk elektricitet.
- Hvis De fornemmer, at Deres sender eller smart key har taget skade, eller hvis den ikke fungerer som forventet, skal De kontakte en autoriseret Kia-forhandler.
- Senderen og Deres smart key i det fjernbetjente låsesystem er designet til at fungere problemfrit i årevis. De kan dog svinge, hvis de udsættes for fugt eller statisk elektricitet. Kontakt en autoriseret Kia-forhandler, hvis De ikke er sikker på, hvordan De skal bruge eller skifte batteri i Deres sender eller smart key.

### FORSIGTIG

*Det kan være skadeligt for miljøet og for menneskers helbred, hvis De ikke bortskaffer batteriet korrekt.*

*Bortskaf batteriet i henhold til de regler, som gælder i Deres kommune.*

## SMART KEY (HVIS UDS TYRET HERMED)

### Smart key-funktioner



OXM043002

1. Dørlåse
2. Oplåsning af døre
3. Oplåsning af bagklap

Med en smart key kan De låse døre og bagklap op og i og tilmed starte motoren, uden at sætte nøglen i.

Knapperne på en smart key fungerer på samme måde som ved fjernbetjente dørlåse. Se afsnittet Fjernbetjent låsesystem i dette kapitel.

Når De har Deres smart key på Dem, kan De låse bilens døre og bagklap op og i.

De kan også starte motoren. Læs nærmere i det følgende.

#### Låse

1. Hav Deres smart key på Dem.
2. Luk alle døre.
3. Tryk på knappen på det udvendige dørhåndtag.
4. Havariblinket blinker en gang (motorhjelm og bagklappen skal være lukket). Sidespejlene foldes automatisk ind, hvis styrekontakten til indfoldning af sidespejl er i positionen Auto (hvis udstyret hermed).
5. Kontroller, at dørene er låst ved at trække i det udvendige dørhåndtag.

#### BEMÆRK

- Knappen fungerer kun, når Deres smart key er inden for 70 cm fra det udvendige dørhåndtag.
- Selv om De trykker på knappen på det udvendige dørhåndtag, låses dørene ikke, og der lyder et advarselssignali 3 sekunder, hvis:
  - Deres smart key stadig er i bilen.
  - Knappen ENGINE START/STOP er i positionen ACC eller ON.
  - En af bilens døre (undtagen bagklappen) er åben.

## Bilens funktioner

### Låse op

1. Hav Deres smart key på Dem.
2. Tryk på knappen på det udvendige dørhåndtag.
3. Alle døre låses op, og havariblinket blinker to gange. Sidespejlene fol-des automatisk ud, hvis styrekon-takten til indfoldning af sidespejl er i positionen Auto (hvis udstyret her-med).

### BEMÆRK

- Knappen fungerer kun, når Deres smart key er inden for 70 cm fra det udvendige dørhåndtag.
- Hvis Deres smart key er inden for 70 cm fra det forreste udvendige dørhåndtag, kan andre personer også åbne døren uden selv at have en smart key.
- Hvis ikke en af dørene åbnes inden for 30 sekunder efter oplåsning, låses de igen, og sidespejlene foldes ind, hvis styrekontakten til ind-foldning af sidespejl er i positionen Auto (hvis udstyret hermed).

### Låse bagklappen op

1. Hav Deres smart key på Dem.
2. Tryk på knappen på bagklappens håndtag.
3. Bagklappen låses op.

### BEMÆRK

- Når bagklappen åbnes og lukkes, låses den automatisk.
- Knappen fungerer kun, når Deres smart key er inden for 70 cm fra bagklappens håndtag.

### Forholdsregler med smart key

#### BEMÆRK

- Hvis De mister Deres smart key, kan De ikke starte motoren. Få om nødvendigt bilen bugseret, og kon-takt en autoriseret Kia-forhandler.
- Der kan maksimalt registreres 2 smart keys til én bil. Hvis De mi-ster en smart key, skal De kontakte en autoriseret Kia-forhandler.
- Deres smart key fungerer ikke under følgende omstændigheder:
  - Deres smart key er tæt på en ra-diosender, f.eks. en radiostation eller en lufthavn, der kan påvirke dens normale funktion.
  - Deres smart key er tæt på en to-vejsradio eller en mobiltelefon.
  - En anden bils smart key bruges tæt på Deres bil.

(Fortsættes)

**(Fortsat)**

Hvis Deres smart key ikke fungerer korrekt, skal De åbne og lukke døren med den mekaniske nøgle. Kontakt en autoriseret Kia-forhandler, hvis De har problemer med en smart key.

- Hvis Deres smart key er tæt på Deres mobiltelefon eller smartphone, kan signalet fra Deres smart key i nogle tilfælde blive blokeret af Deres mobiltelefon eller smartphone. Det kan især forekomme, hvis telefonen ringer op, modtager et opkald eller sender eller modtager sms'er og e-mails. Undgå at anbringe Deres smart key og Deres mobiltelefon eller smartphone i samme lomme, og hold dem på passende afstand af hinanden.

**⚠ FORSIGTIG**

**Beskyt Deres smart key mod vand og andre former for væske. Hvis det fjernbetjente låsesystem holder op med at virke på grund af vand eller andre former for væske, er dette ikke omfattet af garantien.**

**Dørlåsning/oplåsning i en nødsituation**

Hvis Deres smart key ikke fungerer normalt, kan De låse dørene eller låse dem op med den mekaniske nøgle.

1. Hold udløserknappen (1) inde, og fjern den mekaniske nøgle (2).
2. Sæt nøglen i nøglehullet ved det udvendige dørhåndtag. Drej nøglen mod bilens bagende for at låse døren op og mod bilens forende for at låse døren.
3. Sæt den mekaniske nøgle i, og skub den ind, til der lyder et klik.

## Bilens funktioner

### TYVERIALARM (HVIS Udstyret HERMED)



Hvis bilen er udstyret med en tyveri-  
alarm, er den også forsynet med en  
mærkat med følgende ordlyd:

1. WARNING
2. SECURITY SYSTEM

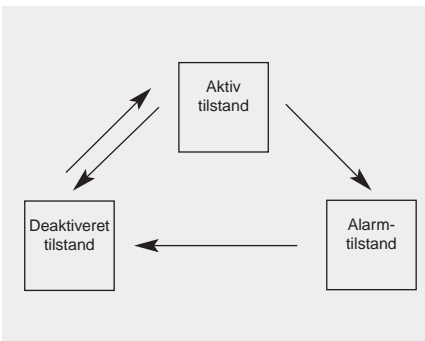

Tyverialarmen er designet til at for-  
hindre tyveri af eller indbrud i bilen.  
Systemet har tre tilstande: aktiv til-  
stand, alarmtilstand og deaktiveret til-  
stand. Hvis alarmeren udløses, lyder  
der et alarmsignal, og havariblinket  
blinker.

#### Aktiv tilstand

##### *Brug af smart key*

Parker bilen, og stop motoren. Aktivér  
systemet som beskrevet nedenfor.

1. Sluk motoren.
2. Kontrollér, at alle døre, motorhjel-  
men og bagklappen er lukket kor-  
rekt.
3. Lås dørene ved at trykke på knap-  
pen på det udvendige dørhåndtag,  
mens De har Deres smart key på  
Dem.

Når De har fulgt ovenstående an-  
visninger, blinker havariblinket én  
gang for at vise, at systemet er  
aktiveret.

Hvis motorhjelmene eller bagklap-  
pen er åben, blinker blinklysene  
ikke, og tyverialarmen aktiveres  
ikke. Hvis bagklappen og motor-  
hjelmene herefter lukkes, blinker  
blinklysene en gang, og tyveri-  
alarmen aktiveres.

- Lås dørene ved at trykke på låseknappen på Deres smart key.

Når De har fulgt ovenstående anvisninger, blinker havariblinket én gang for at vise, at systemet er aktiveret.

Hvis motorhjelm eller bagklappen er åben, blinker blinklysene ikke, og tyverialarmen aktiveres ikke. Hvis bagklappen og motorhjelm herefter lukkes, blinker blinklysene en gang, og tyverialarmen aktiveres.

### ***Brug af senderen***

Parker bilen, og stop motoren. Aktivér systemet som beskrevet nedenfor.

1. Sluk motoren, og fjern tændingsnøglen.
2. Kontrollér, at alle døre, motorhjelm og bagklappen er lukket korrekt.
3. Lås dørene ved at trykke på låseknappen på senderen.

Når De har fulgt ovenstående anvisninger, blinker havariblinket én gang for at vise, at systemet er aktiveret.

Hvis motorhjelm eller bagklappen er åben, blinker blinklysene ikke, og tyverialarmen aktiveres ikke. Hvis bagklappen og motorhjelm herefter lukkes, blinker blinklysene en gang, og tyverialarmen aktiveres.

- **Systemet må ikke aktiveres, når der er personer i bilen. Hvis systemet aktiveres, mens der er en eller flere personer i bilen, kan alarmen blive udløst, når de forlader bilen. Hvis en af dørene, bagklappen eller motorhjelm åbnes inden for 30 sekunder, efter at tyverialarmen er slået til, slås tyverialarmen fra for at undgå fejlalarm.**

## Bilens funktioner

### Alarmtilstand

Alarmen udløses, hvis en af følgende hændelser indtræffer, mens systemet er aktiveret.

- En for- eller bagdør åbnes uden brug af senderen eller Deres smart key.
- Bagklappen åbnes uden brug af senderen eller Deres smart key.
- Motorhjelm åbnes.

Hornet lyder, og havariblinket blinker uafbrudt i cirka 27 sekunder, eller indtil systemet deaktiveres. Systemet deaktiveres ved at låse dørene op med senderen eller Deres smart key.

### Deaktiveret tilstand

Alarmen deaktiveres, når:

#### Sender

- Der trykkes på knappen til døroplåsning.
- Motoren startes.
- Tændingslåsen er i positionen ON i 30 sekunder eller mere.

#### Smart key

- Der trykkes på knappen til døroplåsning.
- Knappen udvendigt på fordøren trykkes ned, mens De har Deres smart key på Dem.
- Motoren startes.

Når dørene låses op, blinker havariblinket to gange for at vise, at systemet er deaktiveret.

Systemet genaktiveres, hvis De låser dørene op ved hjælp af låseknappen og ikke åbner en af bilens døre (eller bagklappen) inden for 30 sekunder.

### BEMÆRK

- **Uden smart key**  
Hvis systemet ikke deaktiveres ved hjælp af senderen, skal De sætte tændingsnøglen i tændingslåsen og starte motoren. Systemet er nu deaktiveret.
- **Med smart key**  
Hvis systemet ikke deaktiveres ved hjælp af Deres smart key, skal De sætte den mekaniske tændingsnøgle i tændingslåsen og starte motoren. Systemet er nu deaktiveret.
- Hvis De mister Deres nøgler, skal De kontakte en autoriseret Kia-forhandler.

### FORSIGTIG

**De må ikke selv ændre eller justere tyverialarmsystemet, da dette kan medføre funktionssvigt i systemet, der kun må efterses af en autoriseret Kia-forhandler.**

**Funktionssvigt, der skyldes uautoriserede ændringer eller justeringer af tyverialarmsystemet, er ikke omfattet af producentens garanti på bilen.**



## DØRLÅSE

### Betjening af bilens dørlåse udefra

#### Sender/Smart key

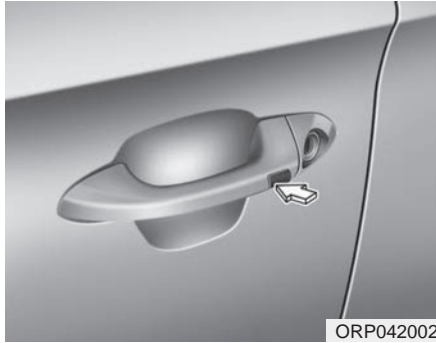

- Dørene kan låses og låses op med senderen eller med Deres smart key.
- Dørene kan låses ved at trykke på knappen på det udvendige dørhåndtag, mens De har Deres smart key på Dem. (Biler med smart key).
- Når dørene er låst op, kan de åbnes ved at trække i dørhåndtagene.
- Luk døren ved at skubbe til den med hånden. Kontrollér, at døren er ordentligt lukket.

#### Mekanisk nøgle



- Hvis senderen eller Deres smart key ikke fungerer normalt, kan De låse dørene eller låse dem op med den mekaniske nøgle.  
Sæt nøglen i nøglehullet ved det udvendige dørhåndtag. Drej nøglen mod bilens bagende for at låse døren op og mod bilens forende for at låse døren.
- Hvis centrallåsesystemet ikke fungerer korrekt, bliver kun førerens dør låst eller låst op, når De bruger nøglen.

- Når døren er låst op, kan den åbnes ved at trække i dørhåndtagene.
- Luk døren ved at skubbe til den med hånden. Kontrollér, at døren er ordentligt lukket.

### BEMÆRK

- I koldt og vådt vejr fungerer dørlåsen og dørmekanismerne muligvis ikke korrekt, da de fryser til.
- Hvis De låser døren og låser den op flere gange hurtigt efter hinanden med bilnøglen eller låseknappen på døren, holder systemet muligvis op med virke en kort overgang. Det sker for at beskytte kredsløbet og forhindre, at systemkomponenterne tager skade.

### ⚠ ADVARSEL

- Hvis De ikke lukker døren korrekt, kan den åbne sig igen.
- Vær opmærksom på, at ingen får noget i klemme, når De lukker døren.

## Bilens funktioner

### I nødstilfælde

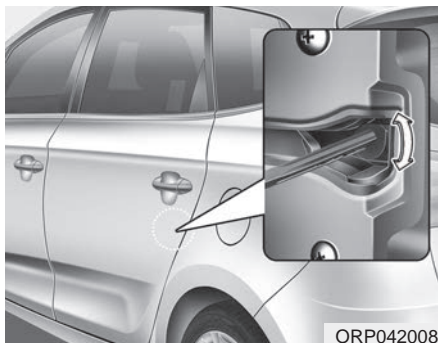

Hvis centrallåsesystemet ikke fungerer elektrisk, kan De kun låse dørene ved hjælp af tændingsnøglen og de udvendige nøglehuller.

Døre uden udvendigt nøglehul låses på følgende måde:

1. Åbn døren.
2. Sæt nøglen i nødlåsen, og drej nøglen til vandret for at låse.
3. Luk døren forsvarligt.

### Betjening af bilens dørlåse indefra

#### Med dørhåndtag (type A)



#### Dør ved fører og forsædepassager (hvis udstyret hermed)

Hvis De trækker i det indvendige dørhåndtag, låses døren op.

#### Bagdør (hvis udstyret hermed)

Hvis De trækker en gang i det indvendige dørhåndtag, låses døren op.

Hvis De trækker flere gange i dørhåndtaget, åbnes døren.

#### Med dørhåndtag (type B)

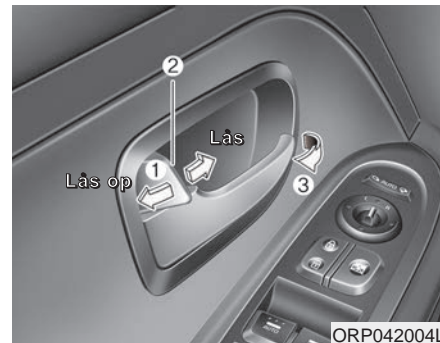

- Hvis De vil låse døren op, skal De skubbe dørlåseknappen (1) til den oplåste position. Det røde mærke (2) på knappen er synligt.
- Hvis De vil låse døren, skal De skubbe dørlåseknappen (1) til den låste position. Hvis døren er låst korrekt, er det røde mærke (2) på dørlåseknappen ikke synligt.
- Hvis De vil åbne døren, skal De trække dørhåndtaget (3) udad.

- Hvis De trækker i det indvendige dørhåndtag på en af fordørene, mens dørlåseknappen er i låst position, låses døren op, og den åbnes. (hvis udstyret hermed)
- Fordørene kan ikke låses, hvis tændingsnøglen er i tændingslåsen (eller hvis Deres smart key er i bilen), og en af fordørene er åben.

### Med centrallåskontakten

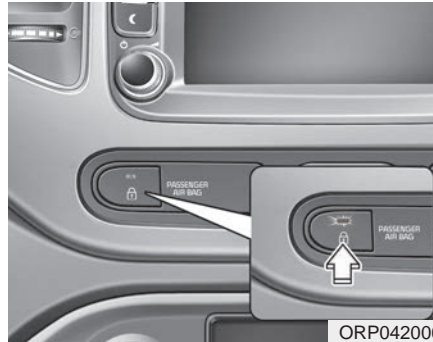

### Type A

**Centrallåskontakten styrer dørenes låse.**

- Når De trykker på centrallåskontakten, låses alle bilens døre, og kontrollampen i kontakten tændes.
- Hvis en dør er åben, når De trykker på knappen, låses dørene ikke.

- Hvis en dør låses op, slukkes kontrollampen i centrallåskontakten.
- Hvis De trykker på centrallåskontakten, mens den er slået til, låses alle bilens døre op.

### BEMÆRK

**Hvis dørene er låst med senderen eller Deres smart key, kan dørene ikke låses op ved hjælp af centrallåskontakten. (hvis udstyret hermed)**

## Bilens funktioner



### Type B

**Tryk på centrallåskontakten for at låse eller låse alle døre op.**

- Når De trykker på kontaktens forreste del (1), låses alle døre.
- Når De trykker på kontaktens bageste del (2), låses alle døre op.
- Hvis tændingsnøglen er i tændingslåsen (eller Deres smart key er i bilen), og en af fordørene åbnes, låses dørene ikke, selv om De trykker på den forreste del (1) af centrallåskontakten.

### **⚠ ADVARSEL - Fejlfunktion ved dørlåse**

Hvis en dørlås ikke fungerer korrekt, mens De er i bilen, kan De forsøge at komme ud på en af følgende måder:

- Åbn og lås de andre dørlåse og dørhåndtag.
- Rul førerens siderude ned, og brug tændingsnøglen til at låse bilen op udefra.
- Kravt om i bagagerummet, og åbn bagklappen.

### **⚠ ADVARSEL - Døre**

- Dørene bør altid være lukkede og låste, når bilen kører, for at forhindre, at de åbnes ved et uheld. Låste døre beskytter også mod overfald, når bilen standser eller kører langsomt.
- Vær forsigtig ved åbning af dørene. Hold øje med biler, motorcykler, cykler eller fodgængere, der nærmer sig bilen og kommer tæt på døren. Hvis døren åbnes, når et køretøj eller en person er tæt på, kan det medføre materielle skader eller personskade.

**⚠ ADVARSEL - Ulåste biler**

Hvis De lader bilen stå ulåst, kan den blive udsat for tyveri, eller De kan blive udsat for overfald fra personer, der gemmer sig i bilen, mens De er væk. Fjern tændingsnøglen, træk parkeringsbremsen, luk alle ruder, og lås alle døre, hver gang bilen forlades.

**⚠ ADVARSEL - børn uden opsyn**

En lukket bil kan blive meget varm og udsætte børn eller dyr, der ikke kan komme ud af bilen, for alvorlig personskade eller død. Børn kan desuden komme til skade, fordi de betjener bilens funktioner, eller komme noget til på anden måde, f.eks. hvis en person bryder ind i bilen. Efterlad aldrig børn eller dyr uden opsyn i bilen.

**Sikkerhedslås (hvis udstyret hermed)**

Nogle biler er udstyret med sikkerhedslåsesystem. Sikkerhedslåsen er en ekstra sikkerhedsforanstaltning, der forhindrer dørene i at blive åbnet indefra eller udefra.

Bilen skal låses med sender eller smart key, for at sikkerhedslåsen aktiveres. Bilen skal låses op igen med sender eller smart key.

**⚠ ADVARSEL**

Lås ikke dørene med smart key, nøglen, eller senderen, hvis der stadig er personer i bilen. Passagererne i bilen kan ikke låse dørene op indefra med dørlåsekontakterne. Hvis dørene f.eks. er blevet låst med senderen, kan passagerer i bilen ikke låse dørene op uden senderen.

**Dør lås/lås op*****Automatisk oplåsning af døre ved kollision***

Alle døre låses automatisk op, når et sammenstød får airbaggen til at udløses.

***Automatisk dørlåsning ved høj hastighed (hvis udstyret hermed)***

Alle døres låses automatisk, når bilens hastighed overstiger 15 km/t.

***Oplåsning af døre slukning af motor (hvis udstyret hermed)***

Alle døre låses automatisk op:

**Uden smart key**

Når tændingsnøglen tages ud af tændingslåsen.

**Med smart key**

Når knappen ENGINE START/STOP sættes i positionen OFF.

## Bilens funktioner

### Låsning/oplåsning af døre ved automatgear

- Alle døre låses automatisk, når gearvælgeren flyttes fra positionen P (parkering).
- Alle døre låses automatisk op, når gearvælgeren sættes i positionen P (parkering).

De kan slå automatisk låsning/oplåsning til og fra. Læs afsnittet "Brugerindstillinger" i dette kapitel.

### Børnesikring på bagdøre

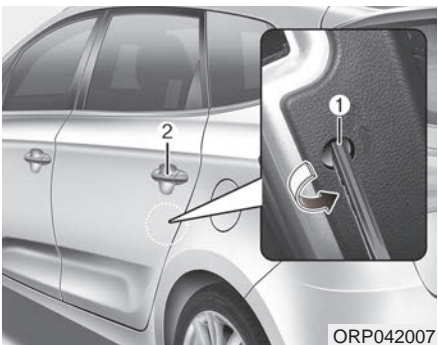

Børnesikringen forhindrer, at et barn ved et uheld åbner bagdøren indefra. Børnesikringen på bagdøre bør altid bruges, når der er børn i bilen.

1. Åbn bagdøren.
2. Sæt nøglen (eller en skruetrækker) i hullet til børnesikringen (1), og drej den til positionen med låsen (🔒). Når børnesikringen er i den låste position, kan bagdøren ikke åbnes, når der trækkes i dørhåndtaget på dørens inderside.

3. Luk bagdøren.

Bagdøren kan åbnes ved at trække i håndtaget på ydersiden af døren (2).

Selvom døren ikke er låst, kan bagdøren ikke åbnes ved at trække i dørhåndtaget på indersiden, før børnesikringen på døren er slået fra.

#### **⚠ ADVARSEL - Låse på bagdøre**

**Hvis børn ved et uheld åbner bagdøre, mens bilen kører, kan de falde ud og komme alvorligt til skade eller blive dræbt. Børnesikringen bør altid bruges, når der er børn i bilen, for at undgå, at de åbner bagdøre indefra.**

## BAGKLAP

### Åbning af bagklappen

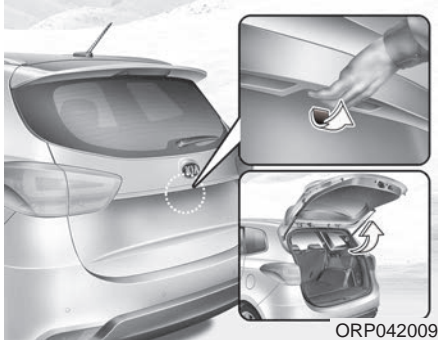

- Bagklappen låses eller låses op, når dørene låses eller låses op ved hjælp af tændingsnøglen, senderen eller centrallåskontakten.
- Kun bagklappen låses op, hvis senderens (eller Deres smart keys) låseknap til bagklappen holdes inde i cirka 1 sekund, eller hvis der trykkes på kontakten på bagklappens håndtag, mens De har Deres smart key på Dem.
- Hvis bagklappen er låst op, kan den åbnes ved at trykke på håndtaget og trække den opad.

- Når bagklappen åbnes og lukkes, låses den automatisk. (Alle døre skal være låst).

### BEMÆRK

I koldt og vådt vejr fungerer dør-låsen og dørmekanismerne muligvis ikke korrekt, da de fryser til.

### ⚠ ADVARSEL

**Bagklappen svinger opad. Kontrollér, at der ikke står genstande eller personer i vejen ved bilens bagende, når bagklappen åbnes.**

### ⚠ FORSIGTIG

**Husk at lukke bagklappen, inden De kører. Bagklappens løftecylindre og monteringskomponenter kan tage skade, hvis bagklappen ikke lukkes inden kørslen.**

### BEMÆRK

Den hastighed, hvormed bagklappen åbner, samt den stilling, hvorfra bagklappen kan åbne uden hjælp, er stærkt afhængig af temperaturen. Jo koldere det er i vejret, jo langsommere åbner bagklappen, og jo længere skal bagklappen åbnes, før denne selv kan holde sig åben. Dette er normalt og ikke et tegn på fejl eller defekt af bagklappens funktion.

### Lukning af bagklappen



Luk bagklappen ved at sænke den og trykke den ned, så den låses fast. Kontrollér, at bagklappen er lukket korrekt.

### ⚠ ADVARSEL

**Når bagklappen skal lukkes, skal De holde arme, hænder og krop på sikker afstand.**



## Bilens funktioner

### ⚠ FORSIGTIG

*Kontroller, at der ikke er noget i nærheden af bagklappens låsesystem, når De lukker bagklappen. Det kan beskadige bagklappens lås.*

### ⚠ ADVARSEL - Udstødningsgasser

Hvis De kører med bagklappen åben, trækkes der farlige udstødningsgasser ind i bilen, hvilket kan medføre alvorlig personskade eller død for personer i bilen.

Hvis De er nødt til at køre med bagklappen åben, skal De åbne luftspjældene og samtlige ruder, så der kommer yderligere luft udefra ind i bilen.

### ⚠ ADVARSEL - Bagagerum

Der må aldrig transporteres personer i bilens bagagerum, hvor der ikke er monteret sikkerhedssele. Passagererne skal altid være korrekt fastspændt for at undgå personskade i tilfælde af ulykker eller pludselige opbremsninger.

## Nødåbning af bagklap



ORP042011

Bilen er udstyret med en sikkerhedsknap til nødåbning af bagklappen. Den er i bunden af bagagerummet. Hvis en person ved et uheld låses inde i bagagerummet, kan bagklappen åbnes på følgende måde:

1. Sæt den mekaniske nøgle i nøglehullet.
2. Drej nøglen mod højre.
3. Skub bagklappen op.



**⚠ ADVARSEL**

- De bør være klar over, hvor knappen til nødåbning af bagklappen er, og hvordan bagklappen åbnes, hvis De ved et uheld skulle blive låst inde i bagagerummet.
- Ingen personer må på noget tidspunkt opholde sig i bagagerummet. Bagagerummet er et meget usikkert sted i tilfælde af et sammenstød.
- Brug kun nødåbningsknappen i nødstilfælde. Vær meget forsigtig, især hvis bilen kører.

## Bilens funktioner

### RUDER

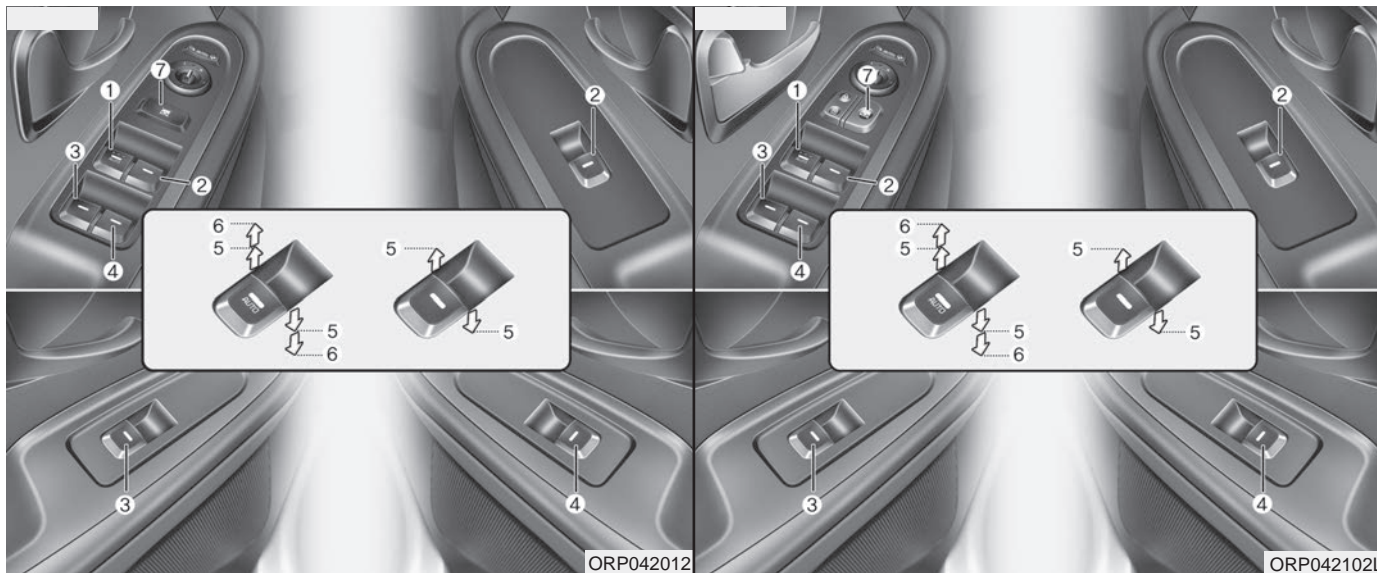

- (1) Elrudekontakt i førerens dør
- (2) Elrudekontakt til forsædepassagerens dør
- (3) Elrudekontakt til venstre bagdør\*
- (4) Elrudekontakt til højre bagdør\*

- (5) Åbning og lukning af rude
- (6) Automatisk op-\*/nedrulning\*
- (7) Elrudelåsekontakt\*

\* Hvis udstyret hermed

### BEMÆRK

I koldt og vådt vejr fungerer elruderne muligvis ikke korrekt, da de fryser til.

## Elruder

Tændingslåsen skal være i positionen ON, før elruderne kan bruges. Hver dør er forsynet med en elrudekontakt, der styrer ruden i døren. Førerens dør er forsynet med en hovedkontakt, der styrer alle bilens ruder. Føreren har en elrudelåsekontakt, der deaktiverer elrudekontakterne i bagdørene.

Elruderne kan betjenes i cirka 30 sekunder efter, at tændingsnøglen er fjernet eller drejet til positionen ACC eller LOCK. Hvis fordørene er åbne, kan elruderne dog ikke betjenes, selvom der er gået mindre end 30 sekunder.

## BEMÆRK

Hvis De kører med de bageste sideruder nede eller soltaget helt eller delvist åbent (hvis udstyret hermed), kan der forekomme vindstøj. Dette er normalt, og støjen kan reduceres eller fjernes helt ved at gøre følgende: Hvis der opstår vindstøj, hvis en af de bageste sideruder er åben, skal De åbne de to forreste sideruder cirka 2,5 cm. Hvis der er støj fra soltaget, skal De reducere soltagets åbning en anelse.

## Åbning og lukning af rude

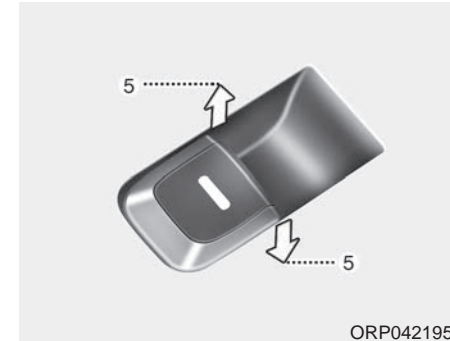

### Type A

Hvis De vil åbne eller lukke en rude, skal De trykke på eller trække op i den forreste del af den pågældende kontakt til første position (5).

## Bilens funktioner



### Type B - Automatisk op- og nedrulning (hvis udstyret hermed)

Hvis elrudekontakten kortvarigt trykkes ned eller trækkes op til anden position (6), rulles ruden i førerens dør helt ned eller op, selv hvis De slipper kontakten. Hvis De vil standse ruden i en bestemt position, mens den bevæger sig, skal De presse kontakten i den modsatte retning af den, ruden bevæger sig i.

### BEMÆRK

Hvis det automatiske elrudesystem ikke fungerer korrekt, skal systemet nulstilles på følgende måde:

1. Drej tændingsnøglen til positionen ON.
2. Luk ruden, og fortsæt med at trække op i elrudekontakten i mindst et sekund efter, at ruden er helt lukket.

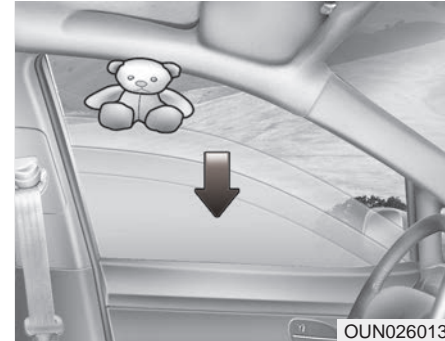

### Automatisk tilbagekørsel (hvis udstyret hermed)

Hvis rudens opadgående bevægelse blokeres af en genstand eller legemsgedel, registrerer ruden modstanden og standser oprulningen. Ruden rulles herefter ca. 30 centimeter ned fra toppen, så genstanden kan fjernes.

Hvis rudens opadgående bevægelse blokeres af en genstand eller legemsdel, registrerer ruden modstanden, standser oprulningen, og ruller automatisk cirka 2,5 cm ned igen. Hvis De trækker elrudekontakten opad inden for 5 sekunder efter, at ruden er tilbagekørt automatisk, rulles ruden ikke op.

## BEMÆRK

Automatisk tilbagekørsel kan kun aktiveres ved automatisk oprulning, når De trækker knappen helt op. Automatisk tilbagekørsel kan ikke aktiveres, hvis De ruller sideruden op ved at trække elrudekontakten halvt op.

### **⚠ ADVARSEL**

Kontrollér derfor altid, om der er forhindringer, inden De ruller en rude op. Hvis den genstand, der sidder fast mellem ruden og rammen, er mindre end 4 mm i diameter, registrerer den automatiske afbrydelsesfunktion muligvis ikke modstanden og aktiveres derfor ikke.

### Elrudelåsekontakt



Føreren kan deaktivere elrudekontakterne på bagdørene ved at trykke elrudelåsekontakten på førerdøren til positionen LOCK (trykket ned).

## Bilens funktioner

### **FORSIGTIG**

- *For at forhindre skader på elrudesystemet bør De ikke åbne eller lukke to ruder samtidig. Derved forlænger De også sikringens levetid.*
- *Forsøg aldrig at rulle et vindue op eller ned ved hjælp af hovedkontakten i førerdøren samtidig med, at vinduet rulles den modsatte vej ved hjælp af kontakten i selve døren, da det får ruden til at sætte sig fast, så den hverken kan åbnes eller lukkes.*

### **ADVARSEL - Vinduer**

- Lad **ALDRIG** tændingsnøglen sidde i bilen.
- Efterlad **ALDRIG** børn uden opsyn i bilen. Selv meget små børn kan ved et uheld få bilen til at bevæge sig, blive fastklemmt i ruderne eller på anden måde forvolde skade på sig selv eller andre.
- Sørg altid for, at der ikke er nogen legemsdele eller andre genstande i vejen, inden De lukker en rude.
- Børn bør ikke lege med elruderne. Elrudelåsekontakten i førerdøren bør være i positionen **LOCK** (trykket ned). Børns betjening af vinduerne kan resultere i alvorlige skader.
- Stik aldrig hovedet eller armen ud af ruden, mens bilen er i bevægelse.

## MOTORHJELM

### Åbning af motorhjelm

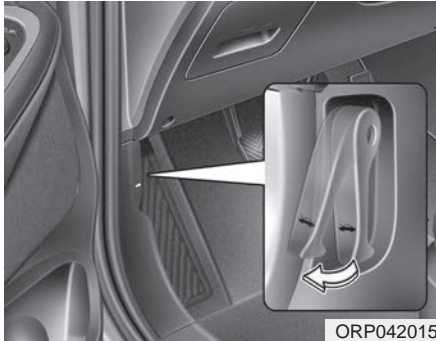

ORP042015

1. Træk i udløserhåndtaget for at låse motorhjelm op. Herved åbnes motorhjelm på klem.

#### **⚠ ADVARSEL**

Før De åbner motorhjelm, skal De parkere bilen på en vandret overflade, slukke motoren, sætte gearvælgeren i positionen P (parkering) ved automatgear eller i 1. gear eller bakgear ved manuelt gearskifte og trække parkeringsbremsen.



ORP042016

2. Gå om foran bilen, løft motorhjelm en smule, træk i det andet greb (1) midt på undersiden af motorhjelm, og løft motorhjelm (2).



ORP042017

3. Træk støttestangen ud.
4. Hold motorhjelm oppe med støttestangen.

#### **⚠ ADVARSEL - Varme dele**

Pas på ikke at røre ved støttestangen, når motoren og motorrummet er varmt. De kan blive forbrændt eller komme alvorligt til skade.

## Bilens funktioner

### Lukning af motorhjelm

1. Kontrollér følgende, før De lukker motorhjelm:
  - At alle dæksler i motorrummet er monteret korrekt.
  - At handsker, klude og andet brændbart materiale er fjernet fra motorrummet.
2. Sæt støttestangen tilbage i holderen for at forhindre den i at rasle.
3. Sænk motorhjelm til en højde på ca. 30 cm, og lad den falde. Kontrollér, at den låses korrekt.

#### ADVARSEL - Motorhjem

- Før De lukker motorhjelm, skal De kontrollere, at der ikke er genstande i vejen for motorhjelm. Hvis De lukker motorhjelm ned over en forhindring, kan det medføre materielskade eller alvorlig personskade.
- Handsker, klude og andet brændbart materiale må ikke efterlades i motorrummet. Varmen fra motoren kan få dem til at bryde i brand.

#### ADVARSEL

- Kontrollér altid, at motorhjelm er fastlåst korrekt, inden De kører. Hvis motorhjelm ikke er fastlåst, kan den springe op under kørslen, hvilket blokerer Deres udsyn fremad og kan resultere i ulykker.
- Støttestangen skal gå i bund i hullet, når De arbejder i motorrummet. Dette forhindrer motorhjelm i at falde og forårsage personskade.
- Flyt eller kør aldrig i bilen med motorhjelm løftet. Motorhjelm blokerer Deres udsyn og kan falde ned eller blive beskadiget.



**⚠ ADVARSEL**



ODMNM2034

**Når De har åbnet motorhelmen, skal De passe på ikke at slå hovedet på sikkerhedskrogen, som sidder på motorhelmens underside.**

## Bilens funktioner

### TANKKLAP

#### Åbning af tankklappen



Tankklappen skal åbnes indefra ved at trække opad i tankklappens udløserknop, der sidder ved gulvet ved førersædet.

#### BEMÆRK

Hvis tankklappen ikke kan åbnes, fordi der er dannet is omkring den, skal De banke forsigtigt på tankklappen eller trykke den ind for at bryde isen og udløse tankklappen. Forsøg ikke at lirke tankklappen åben. Sprøjt eventuelt et godkendt afisningsmiddel (ikke kølervæske) på området omkring tankklappen, eller flyt bilen til et varmere sted, og lad isen smelte.

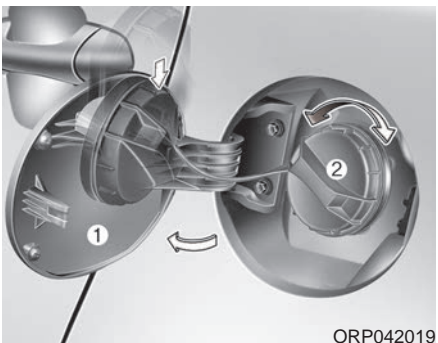

1. Sluk motoren.
2. Træk udløserknappen til tankklappen opad for at åbne den.
3. Åbn tankklappen (1) helt ved at trække den udad.
4. Fjern tankdækslet (2) ved at dreje det mod uret.
5. Påfyld brændstof efter behov.

#### Lukning af tankklappen

1. Når dækslet skal monteres, skal det drejes med uret, indtil det klikker. Det indikerer, at dækslet er fastspændt korrekt.
2. Luk tankklappen ved at trykke på kanten af det. Kontroller, at det er lukket forsvarligt.

#### BEMÆRK

Hvis bilen står på en bakke og bliver tanket helt op, vil brændstofmåleren muligvis ikke vise, at tanken er helt fuld.

**Dette er ikke en fejl.** Hvis bilen parkeres på en vandret flade, vil brændstofmåleren vise, at tanken er helt fuld.

**⚠ ADVARSEL - Brændstof-påfyldning**

- Brændstoffet er under tryk og kan ramme Deres tøj eller hud, hvilket øger risikoen for forbrændinger, hvis det sprøjter ud. Fjern altid tankdækslet langsomt og forsigtigt. Hvis dækslet lækker brændstof, eller hvis De hører en hvislen, skal De vente på, at det hører op, før De fjerner dækslet helt.
- Forsøg aldrig at påfylde mere brændstof, når påfyldningspistolen har lukket automatisk.
- Kontrollér altid, at brændstof-dækslet er monteret korrekt, for at forhindre, at der løber brændstof ud på jorden i tilfælde af en ulykke.

**⚠ ADVARSEL - Farer ved brændstof-påfyldning**

Bilbrændstof er brændbart. Vær opmærksom på følgende retningslinjer ved påfyldning af brændstof. Hvis De ikke overholder disse retningslinjer, kan det medføre alvorlig personskade, alvorlige forbrændinger eller død som følge af brand eller eksplosion.

- Læs samtlige advarselsskilte på benzinstationen, og ret Dem efter dem.
- Inden De påbegynder brændstofpåfyldningen, bør De undersøge, om servicestationen har en nødafbryder til benzinstanderne, og hvor den er.
- Inden De rører påfyldningspistolen, skal De fjerne potentielt farlig statisk elektricitet ved at røre ved en metaldel på bilen på sikker afstand af påfyldningsrøret, påfyldningspistolen eller andre benzinkilder.

(Fortsættes)

(Fortsat)

- Sæt Dem ikke tilbage i bilen, når De har påbegyndt påfyldningen. De kan frembringe statisk elektricitet ved at røre ved, gnide på eller strejfe genstande eller materialer (polyester, satin, nylon, etc.), der kan frembringe statisk elektricitet. Statisk elektricitet kan antænde brændstofdampene og forårsage en eksplosionsagtig brand. Hvis De skal sætte Dem ind i bilen igen, skal De igen fjerne potentielt farlig statisk elektricitet ved at røre ved en af bilens metaldele på sikker afstand af påfyldningsrøret, påfyldningspistolen eller andre benzinkilder.

(Fortsættes)

## Bilens funktioner

### (Fortsat)

- Hvis De påfylder brændstof fra en godkendt reservedunk, skal den anbringes på jorden inden påfyldningen, da statisk elektricitet fra dunken ellers kan antænde brændstofdampene og forårsage en brand. Når påfyldningen er startet, skal reservedunken konstant være i kontakt med bilen, indtil påfyldningen er fuldført.

Brug kun reservedunke af plast, der er godkendt til opbevaring og transport af brændstof.

- Brug ikke mobiltelefoner under optankning af bilen, da elektrisk strøm og/eller elektronisk interferens fra telefonen kan antænde brændstofdampene og forårsage en brand.

(Fortsættes)

### (Fortsat)

- Stands altid motoren, inden De påfylder brændstof, da motorens elektriske komponenter frembringer gnister, der kan antænde brændstofdampene og forårsage en brand. Når påfyldningen er fuldført, skal De kontrollere, at tankdækslet og tankklappen er lukket korrekt, inden motoren startes.
- Brug **ALDRIG** tændstikker eller en lighter. Rygning er **STRENGT FORBUDT** på servicestationen, særligt under påfyldning af brændstof. Efterlad ikke tændte cigaretter e.l. i bilen, mens den holder på servicestationen. Bilbrændstof er meget brændbart og kan let antændes.
- Hvis der udbryder brand under påfyldning af brændstof, skal De omgående gå væk fra bilen og kontakte personalet på servicestationen samt det lokale politi og brandvæsen. Følg alle sikkerhedsinstrukser, de giver.

### **FORSIGTIG**

- *Påfyld brændstof i henhold til afsnittet Brændstofkrav i kapitel 1.*
- *Brug kun originale Kia-dæksler eller tilsvarende til netop Deres bilmodel, hvis tankdækslet skal udskiftes. En forkert dækseltype kan medføre alvorlige funktionssvigt i brændstofsyste-  
met eller emissionskontrolsystemet. De kan få yderligere oplysninger hos en autoriseret Kia-forhandler.*
- *Spild ikke brændstof på bilens yderside. Lakken kan tage skade af alle typer brændstof.*
- *Kontrollér altid, at brændstofdækslet er monteret korrekt efter påfyldning, for at forhindre, at der løber brændstof ud på jorden i tilfælde af en ulykke.*

## PANORAMASOLTAG (HVIS Udstyret HERMED)



ORP042020

Hvis bilen er udstyret med soltag, kan det skydes eller vippes ved hjælp af styreknappe i loftkonsollen.

Soltaget kan kun åbnes, lukkes og vippes, når tændingsnøglen er i positionen ON.

- I koldt og vådt vejr fungerer soltaget muligvis ikke korrekt, da det fryser til.
- Tør eventuelt vand af soltaget, inden De bruger det efter et regnskyl eller efter bilvask.



### **FORSIGTIG - Styreknap til soltag**

***Slip knapperne, når soltaget er helt åbent, lukket eller vippet til yderpositionerne, da der ellers kan opstå skader på soltagets motor eller system.***

## Advarselslyd for åbent soltag (hvis udstyret hermed)

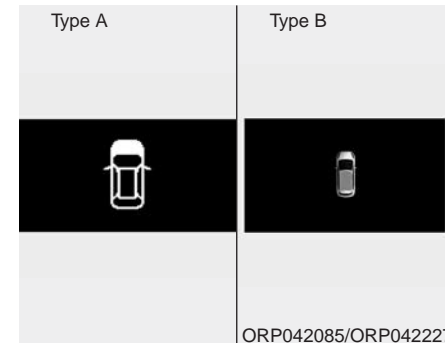

Hvis De tager tændingsnøglen ud (smart key: slukker motoren) og åbner døren i førersiden, mens soltaget stadig er åbent, lyder en advarselslyd i cirka 7 sekunder, og der vises en advarsel på displayet.

Luk soltaget, før De forlader bilen.

## Bilens funktioner

### Solskærm



ORP042021

- Tryk på knappen til solskærmen (1) for at åbne solskærmen.
- Lukning af solskærmen, når soltaget er lukket.
  - Tryk på knappen til solskærmen (2).
  - Skub styreknapen til soltaget fremad, eller træk den nedad.

Tryk kortvarigt på knappen for at standse solskærmens bevægelse.

### Skydning af soltaget

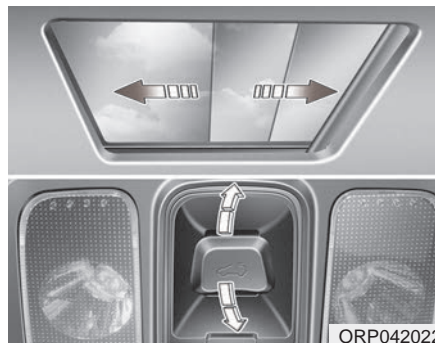

ORP042022

#### *Når solskærmen er lukket*

Hvis De trækker styreknapen til soltaget bagud, åbnes solskærmen helt, og derefter skydes soltaget helt åbent. Hvis De vil standse soltagets bevægelse, skal De kortvarigt trykke styreknapen til soltaget enten frem eller tilbage.

#### *Når solskærmen er åbnet*

Hvis De trækker styreknapen til soltaget bagud, skydes soltaget helt åbent. Hvis De vil standse soltagets bevægelse, skal De kortvarigt trykke styreknapen til soltaget enten frem eller tilbage.

### Vipning af soltaget



ORP042023

#### *Når solskærmen er lukket*

Hvis De trykker styreknapen til soltaget opad, åbnes solskærmen helt, og derefter vippes soltaget op. Hvis De vil standse soltagets bevægelse, skal De kortvarigt trykke styreknapen til soltaget enten frem eller tilbage.

#### *Når solskærmen er åbnet*

Hvis De trykker styreknapen til soltaget opad, vipper soltaget op. Hvis De vil standse soltagets bevægelse, skal De kortvarigt trykke styreknapen til soltaget frem eller tilbage.

## Lukning af soltaget

### Lukning af soltag og solskærm

Skub styreknappen til soltaget fremad. Soltaget lukkes, og derefter lukkes solskærmen automatisk.

Hvis De vil standse soltagets bevægelse, skal De kortvarigt trykke styreknappen til soltaget enten frem eller tilbage.

### Automatisk tilbagekørsel

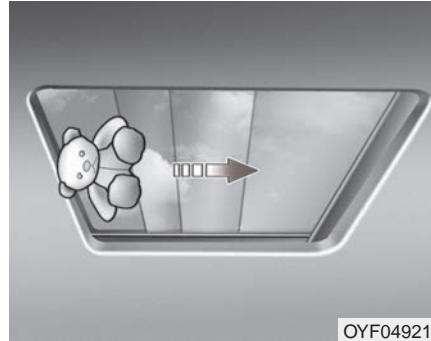

Af hensyn til sikkerheden er soltaget designet, så soltaget eller solskærmen kører tilbage og standser, hvis det rammer en forhindring.

Denne funktion udløses dog ikke, hvis der kun er en meget lille forhindring mellem soltaget eller solskærmen og rammen. Kontroller altid, at ingen passagerer eller genstande er i vejen for soltaget, inden De lukker det.

### **⚠ ADVARSEL - Soltag**

- Pas på, at ingen får hovedet, hænder eller andet i klemme i soltaget, når det lukkes.
- Før ikke hoved, arme eller andet ud gennem soltaget, når De kører.
- Når soltaget åbnes eller lukkes, skal De holde hoved og hænder på sikker afstand.
- Et panoramasoltag er fremstillet af glas og kan derfor gå i stykker i tilfælde af en ulykke. Hvis De ikke har brugt sikkerhedssele, kan De blive kastet ud gennem det knuste glas og blive dræbt eller komme alvorligt til skade. Sørg derfor for, at alle i bilen er fastspændt korrekt. (Brug sikkerhedssele, barnestol osv.)

## Bilens funktioner

### **FORSIGTIG**

- ***Fjern regelmæssigt eventuel snavs, som samler sig i soltagets skinner.***
- ***Hvis De forsøger at åbne soltaget, når temperaturen er under frysepunktet, eller når soltaget er dækket af sne eller is, kan glasset eller motoren tage skade.***
- ***Hvis De kører med soltaget åbent umiddelbart efter bilvask eller regnvejr, kan der komme vand ind i kabinen.***

### **Nulstilling af soltaget**

Hvis bilens batteri frakobles eller bliver fladt, eller hvis sikringen til soltaget er sprunget, skal De nulstille soltagets system på følgende måde:

1. Start motoren.
2. Luk soltaget helt, hvis det er åbent.
3. Slip styreknappen.
4. Skub styreknappen fremad mod CLOSE (cirka 10 sekunder), indtil solskærmen åbnes, og soltaget vipper op. Slip styreknappen til soltaget.

5. Skub styreknappen fremad mod CLOSE inden for 3 sekunder, indtil soltaget fungerer som følger:

Soltaget åbnes → Soltaget lukkes  
→ Solskærmen lukkes

Slip styreknappen til soltaget.

Når dette er udført, er systemet nulstillet.

De kan få yderligere oplysninger hos en autoriseret Kia-forhandler.

### **BEMÆRK**

**Hvis De ikke nulstiller soltaget, fungerer det muligvis ikke korrekt.**



## RAT

### Elektronisk servostyring (EPS)

Servostyring bruger en el-motor til at lette styringen af bilen. Hvis motoren er slukket, eller servostyringen ikke fungerer, kan bilen stadig styres, men det kræver større kraft.

Den elektriske servostyring styres af servostyringsenheden, der registrerer omdrejningen i rattet, rattets placering og hjulhastigheden og derved styrer servostyringen.

Rattet bliver tungere, i takt med at bilens hastighed øges, og lettere, i takt med at bilens hastighed reduceres. Derved opnås bedre kontrol over rattet.

Hvis De bemærker, at det kræver mere eller mindre kraft at styre under normal kørsel i bilen, skal servostyringen efterses af en autoriseret Kia-forhandler.

### BEMÆRK

Følgende symptomer kan opstå under normal brug af bilen:

- EPS-advarselslampen tændes ikke.
- Rattet er tungt at dreje umiddelbart efter, at motoren er startet. Det skyldes, at systemet foretager diagnosticering af EPS-systemet. Når diagnosticeringen er afsluttet, fungerer rattet normalt igen.
- Der lyder muligvis et klik fra EPS-relæet, når tændingsnøglen drejes til positionen ON eller LOCK/OFF.
- Der kan forekomme motorstøj, når bilen standser eller kører ved lav hastighed.
- Rattet bliver tungere at dreje, hvis rattet drejes, når bilen ikke kører. Efter nogle få minutter vender det tilbage til normal tilstand.

(Fortsættes)

(Fortsat)

- Hvis der registreres en fejl ved det elektriske servostyringssystem (EPS), slås systemet fra for at undgå uheld, og advarselslampen i instrumentpanelet lyser eller blinker. De bør få systemet efterset hos en autoriseret Kia-forhandler.
- Hvis De drejer på rattet i koldt vejr, kan der forekomme lidt støj. Når temperaturen stiger, forsvinder støjen. Dette er normalt.
- Rattet bliver tungere, hvis De drejer det helt til højre eller venstre, mens bilen holder stille. Dette er af hensyn til sikkerheden og er ikke en fejl. Rattet vender kort efter tilbage til sin normale tilstand.
- Hvis advarselslampen for ladesystemet tændes, eller hvis spændingen er lav (hvis generatoren eller batteriet ikke fungerer korrekt), kan rattet blive tungere og sværere at betjene.

## Bilens funktioner

### Højdejusterbart/længdejusterbart rat

Med et højde- og længdejusterbart rat kan De justere rattet, inden De kører. De kan også hæve det for at få bedre plads til benene ved ind- og udstigning.

Rattet skal justeres, så De opnår en komfortabel kørestilling og kan se alle advarselsslamper og måleinstrumenter på instrumentpanelet.

#### **⚠ ADVARSEL**

- **Justér aldrig rattet under kørslen. De kan miste herredømmet over bilen og forårsage ulykker eller alvorlig personskade.**
- **Skub rattet op og ned efter justering for at sikre, at det er fastlåst.**

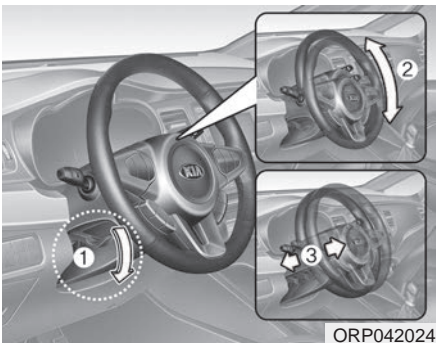

For at ændre ratvinklen skal De trække låsehåndtaget ned (1), justere rattet til den ønskede vinkel (2) og højde (3) og derefter trække låsehåndtaget op for at fastlåse rattet. Justér altid rattet til den ønskede position, inden De påbegynder kørslen.

### Opvarmet rat (hvis udstyret hermed)

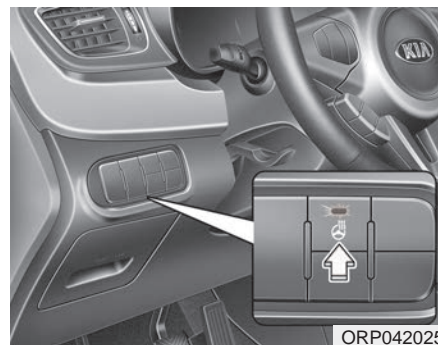

Hvis De trykker på knappen til opvarmet rat, mens tændingslåsen er i positionen ON, opvarmes rattet.

**BEMÆRK**

- Funktionen slås automatisk fra efter cirka 30 minutter.
- Hvis De starter bilen igen inden for en halv time efter, at motoren blev slukket, og ratopvarmningen på det tidspunkt var slået til, genoptages opvarmningen af rattet.

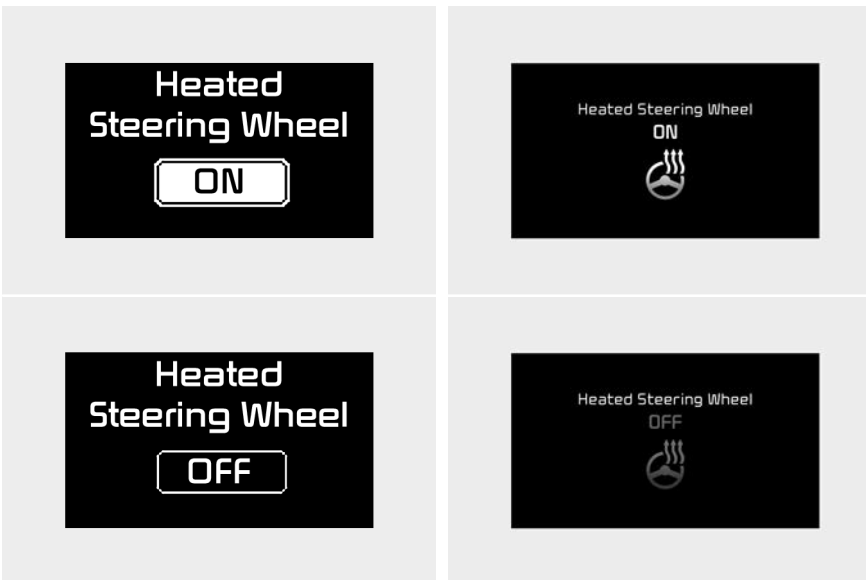

ORP042236/ORP042237/ORP042268/ORP042269

Kontrollampen i knappen tændes, og hændelsen vises på LCD-displayet. Tryk på knappen igen for at slå opvarmningen af rattet fra. Kontrollampen i knappen slukkes, og hændelsen vises på LCD-displayet.

## Bilens funktioner

### ⚠ FORSIGTIG

- **Undlad at montere en ratknop til at dreje rattet med. Det vil medføre skade på opvarmningen af rattet.**
- **Brug ikke organiske opløsningsmidler, f.eks. fortynder, benzin og sprit, ved rengøring af det opvarmede rat, da det kan skade overfladen på rattet.**
- **Hvis rattets overflade bliver beskadiget med en skarp genstand, kan det medføre skader på komponenterne til opvarmning af rattet.**

### Horn



ORP042026

Tryk på hornsymbalet på rattet for at bruge hornet.

Kontrollér hornet med jævne mellemrum for at sikre, at det fungerer korrekt.

### BEMÆRK

Tryk på området under hornsymbalet på rattet for at bruge hornet (se illustrationen). Hornet aktiveres kun, når De trykker på dette område.

### ⚠ FORSIGTIG

**Slå ikke hårdt eller med knytnæver på hornet for at aktivere det. Tryk ikke på hornet med spidse genstande.**

## FLEX STEER (hvis udstyret hermed)

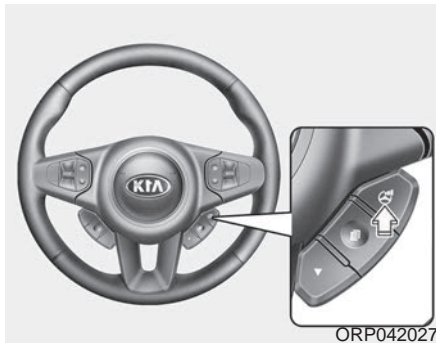

Med Flex Steer kan De indstille rattets modstand alt efter Deres præference eller vejforholdene.

Tryk på knappen til Flex Steer for at vælge indstilling.

Når De trykker på knappen til Flex Steer, vises den valgte indstilling på LCD-displayet.

Tryk på knappen inden for 4 sekunder for at ændre indstilling.

Hvis De ikke trykker på knappen inden for 4 sekunder, går LCD-displayet tilbage til den forrige visning.

## Normalindstilling

Type A



ORP042090

Type B

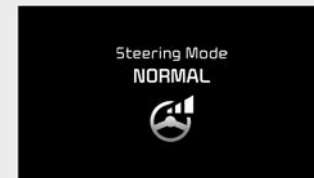

ORP042232

Ved normalindstilling er modstanden i rattet middel.

## Bilens funktioner

### Komfortindstilling



Rattet er lettere at dreje. Komfortindstillingen bruges typisk ved bykørsel og ved parkering.

Komfortindstillingen gør det også nemmere for svagelige mennesker at køre bilen.

### Sportsindstilling



Rattet er tungere at dreje. Sportsindstillingen bruges typisk på motorvej.

### ⚠ FORSIGTIG

- Hvis De trykker på knappen til Flex Steer, mens De drejer på rattet, ændres visningen på LCD-displayet. Samtidigt ændres rattets modstand til den valgte indstilling.
- Vær forsigtig med at ændre rattets modstand under kørslen.
- Hvis servostyringen ikke fungerer korrekt, fungerer Flex Steer ikke.

## SPEJLE

### Bakspejl

Justér bakspejlet, så det er centreret omkring udsynet gennem bagruden. Foretag denne indstilling, inden De begynder at køre.

#### **⚠ ADVARSEL - Udsyn bagud**

Anbring aldrig genstande på bagsædet eller i bagagerummet, der kan blokere udsynet gennem bagruden.

#### **⚠ ADVARSEL**

Bakspejlet må ikke justeres, mens bilen er i bevægelse. Det kan medføre, at føreren mister herredømmet over bilen med død, alvorlig personskade eller materielskade til følge.

#### **⚠ ADVARSEL**

Undlad at ændre bakspejlet, og undlad at montere et bredere bakspejl. Det kan medføre personskade i tilfælde af en ulykke eller ved udløsning af airbaggen.

### *Dag/nat-bakspejl (hvis udstyret hermed)*

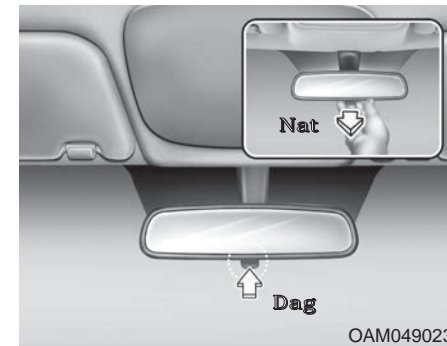

Foretag denne justering, inden De begynder at køre, og med dag/nat-håndtaget i dagposition.

Træk dag/nat-håndtaget imod Dem for at nedsætte blændingen fra bagvedkørende biler under natkørsel.

*Husk, at De muligvis mister noget af udsynet bagud ved brug af natpositionen.*

## Bilens funktioner

### **Elektronisk nedblændeligt bakspejl (ECM) (hvis udstyret hermed)**

Det elektroniske bakspejl dæmper automatisk refleksionen af de bagvedkørendes forlygter om natten eller ved kørsel i svagt lys. Sensoren i bakspejlet registrerer lysniveauet omkring bilen og begrænser blændingen fra bilerne bag Dem.

Når motoren kører, begrænses blændingen automatisk af sensoren i det elektroniske bakspejl.

Når bilen sættes i bagegear (R), skifter bakspejlet automatisk til den lyseste indstilling for at give føreren det bedst mulige udsyn bagud.

#### **⚠ FORSIGTIG**

**Når De pudser spejlene, skal De bruge et papirhåndklæde eller lignende, som er vædet med glasrens. Sprøjt ikke glasrens direkte på spejlene, da væsken så kan trænge ind i spejlhuset.**

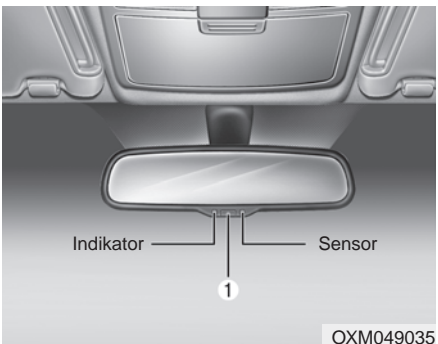

### **Brug af det elektroniske bakspejl**

- Spejlet tændes automatisk, når bilens motor startes.
  - Tryk på knappen ON/OFF (1) for at slå automatisk nedblænding fra. Kontrollampen på spejlet slukkes.
- Tryk på knappen ON/OFF (1) for at slå automatisk nedblænding til. Kontrollampen på spejlet tændes.

### **Sidespejl**

Husk at indstille spejlvinklen inden kørsel.

Bilen er udstyret med sidespejle på både venstre og højre side. Spejlene kan justeres med indstillingshåndtagene eller styrekontakten. Spejlene kan foldes ind langs bilens sider for at undgå skader under vask i vaskehal eller ved kørsel gennem snævre gader.

#### **⚠ ADVARSEL - Sidespejle**

- **Sidespejlene er konvekse. De genstande, De ser i spejlet, er tættere på, end de ser ud til.**
- **Brug bakspejlet, eller se direkte uden hjælp af spejlene, for at afgøre den faktiske afstand til bagvedkørende biler, inden De skifter vejbane.**



**⚠ FORSIGTIG**

*Skrab aldrig is af spejlets overflade. Det kan beskadige glasset. Hvis spejlets bevægelighed hæmmes af is, skal De ikke trykke hårdt på spejlet for at justere det. Fjern isen med en afiser eller med en svamp eller blød klud med varmt vand.*

**⚠ ADVARSEL**

Sidespejlene må ikke justeres eller foldes, mens bilen er i bevægelse. Det kan medføre, at føreren mister herredømmet over bilen med død, alvorlig personskade eller materielskade til følge.

**⚠ FORSIGTIG**

*Tryk ikke hårdt på spejlet for at justere det, hvis det er frosset fast. Sprøjt et godkendt afisningsmiddel (ikke kølervæske) på den frosne mekanisme for at tø den op, eller flyt bilen til et varmere sted, og lad isen smelte.*

**Fjernbetjening**

Med den elektriske fjernbetjening til sidespejlene kan De indstille venstre og højre sidespejl.

## Bilens funktioner

For at justere indstillingen for et af spejlene skal De stille styrekontakten (1) i positionen R eller L for at vælge henholdsvis det højre og venstre sidespejl. Flyt herefter det valgte sidespejl til venstre, til højre, op eller ned ved at trykke på den tilsvarende knap på fjernbetjeningen.

Sæt styrekontakten i neutral position (midterposition), når spejlene er justeret, for at forhindre utilsigtet justering.

### FORSIGTIG

- *Spejlene holder op med at bevæge sig, når de når den maksimale justeringsvinkel, men motoren fortsætter med at køre, så længe knappen holdes nede. Hold ikke knappen nede længere end nødvendigt, da motoren ellers kan tage skade.*
- *Forsøg aldrig at justere sidespejlet med håndkraft, da det kan beskadige komponenterne.*

### Foldning af sidespejlet

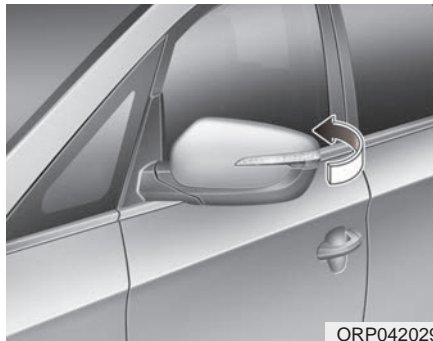

#### Manuel type

Sidespejlet foldes ind langs siden af bilen ved at tage fat om spejlhuset og dreje det i retning af bilens bagende.

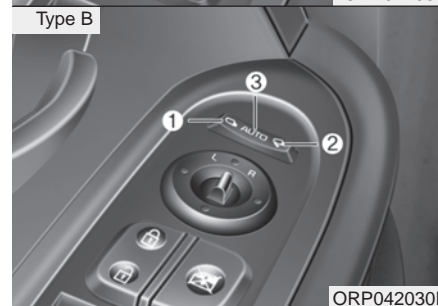
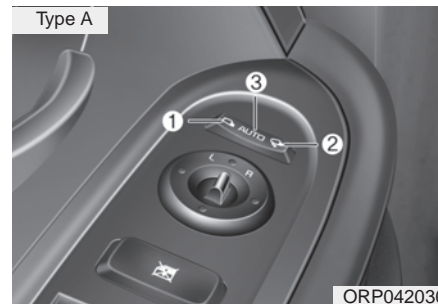

#### Elektrisk type

Sidespejlet kan foldes ind og ud ved at trykke på knappen som vist nedenfor.

**Venstre (1):** Spejlet foldes ud.

**Højre (2):** Spejlet foldes ind.

**Midt (AUTO, 3) :**

Spejlet foldes automatisk ind og ud som følger:

- Uden smart key
  - Spejlet foldes ind eller ud, når døren låses eller låses op med senderen.
- Med smart key
  - Spejlet foldes ind eller ud, når døren låses eller låses op med Deres smart key.
  - Spejlet foldes ind eller ud, når døren låses eller låses op med knappen på det udvendige dørhåndtag.
  - Spejlet foldes ud, når De nærmer Dem bilen med Deres smart key på Dem, mens alle døre er lukkede og låst.

 **FORSIGTIG**

*Elektriske sidespejle kan fungere, selv om tændingslåsen er i positionen OFF. For at undgå at dræne batteriet, bør De ikke justere sidespejlene i længere tid end højst nødvendigt, hvis motoren ikke kører.*

 **FORSIGTIG**

*Hvis sidespejlet er elektrisk, må det ikke foldes ind med hånden. Det kan medføre fejl på motoren.*

## Bilens funktioner

### INSTRUMENTGRUPPE

Type A



1. Omdrejningstæller
2. Speedometer
3. Kølevæsketemperaturmåler
4. Brændstofmåler
5. LCD-display
6. Advarselslamper og kontrollamper (hvis udstyret hermed)
7. Kontrollampe for blinklys

Type B



Bilens faktiske instrumentgruppe kan se anderledes ud end på illustrationen. De finder yderligere oplysninger i afsnittet Måleinstrumenter på de følgende sider.

ORP042040/ORP042041

## Betjening af instrumentgruppe

*Indstilling af instrumentlys  
(hvis udstyret hermed)*

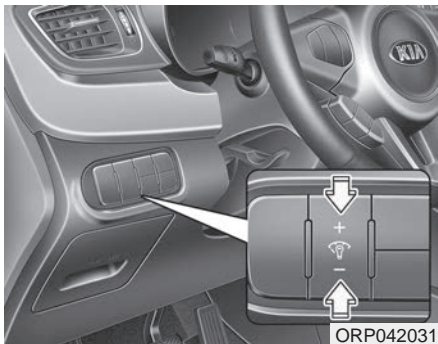

Lysstyrken i instrumentgruppen kan ændres ved at trykke på "+" eller "-" på knappen til styring af instrumentlys, når tændingslåsen eller knappen ENGINE START/STOP er i positionen ON, eller hvis baglygterne er tændt.

Type A



ORP042060

Type B



ORP042200

- Hvis De holder knappen inde, ændrer lysstyrken sig løbende.
- Når lysstyrken når den laveste eller højeste indstilling, lyder der et lyd-signal.

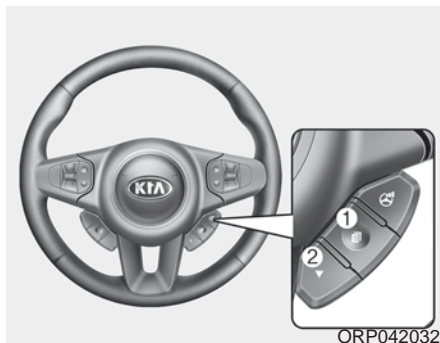

## Bilens funktioner

### Betjening af LCD-display





LCD-displayets visning kan ændres ved hjælp af knapperne på rattet.

[Type A]

- (1)  Knappen TRIP viser de forskellige tripfunktioner
- (2)  Knappen RESET bruges til at nulstille værdier

[Type B]

- (1)  Knappen MODE/SELECT bruges til at skifte tilstand eller vælge en værdi.
- (2)  Knappen MOVE/RESET bruges til at ændre eller nulstille en værdi.

Læs mere om LCD-displayets visning i afsnittet LCD-display i dette kapitel.

## Måleinstrumenter

### Speedometer

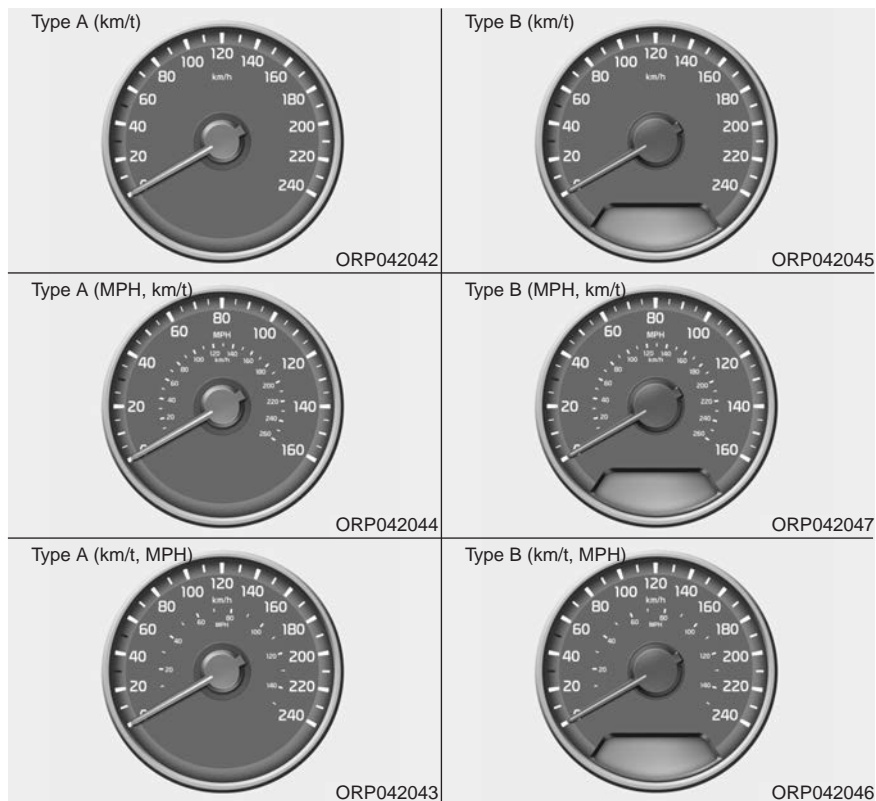

Speedometer viser bilens hastighed og er kalibreret til kilometer i timen og/eller miles i timen.

## Bilens funktioner

### Omdrejningstæller

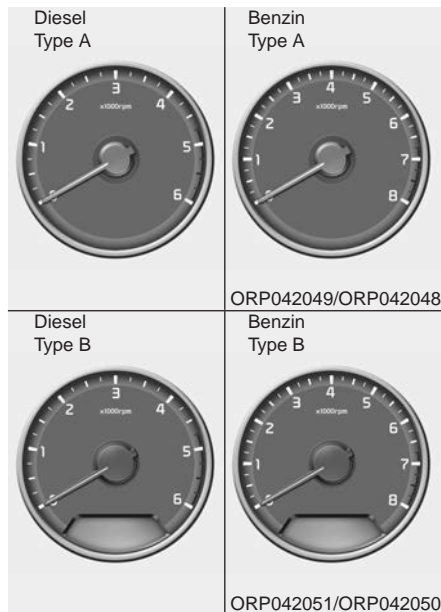

Omdrejningstælleren viser motorens omdrejningshastighed i tusinde pr. minut (rpm, o/min).

Omdrejningstælleren bruges til at vælge de korrekte gearskiftepunkter og til at forhindre sejtrækning og/eller kørsel med for højt omdrejningstal.



### FORSIGTIG

**Kør aldrig med omdrejningstælleren i det RØDE OMRÅDE. Det kan resultere i alvorlige motorskader.**

### Kølvæsketemperaturmåler

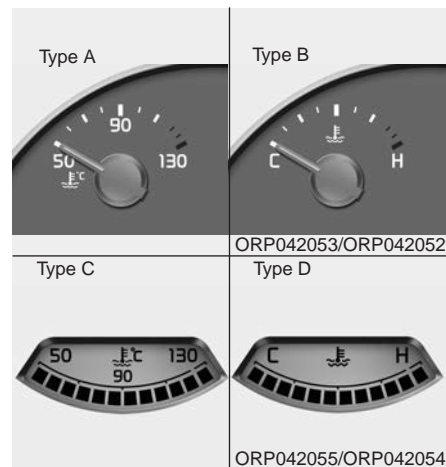

Denne måler viser kølvæsketemperaturen, når tændingslåsen er i positionen ON.



**⚠ FORSIGTIG**

Hvis målerens viser bevæger sig ud af det normale område i retning af positionen "130/H", er det et tegn på overophedning, der kan beskadige motoren.

Fortsæt aldrig kørslen, hvis motoren er overophedet. Hvis motoren overophedes, skal De læse afsnittet *Overophedning af motor* i kapitel 6.

**⚠ ADVARSEL**

Afmonter aldrig kølerdækslet, mens motoren er varm. Kølevæsken er under tryk og kan forårsage alvorlig forbrænding. Fyld først kølevæske på bilen, når motoren er kølet af.

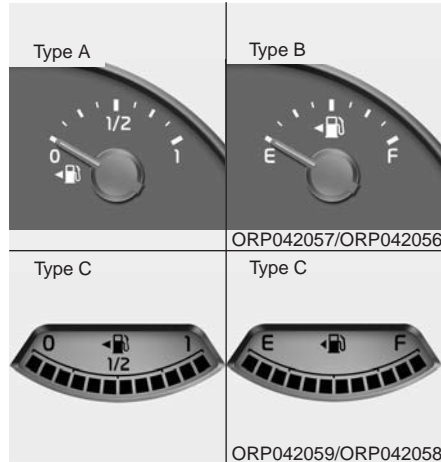
**Brændstofmåler**

Brændstofmåleren viser den omtrentlige mængde brændstof, der er tilbage i tanken.

**BEMÆRK**

- Brændstoftankens kapacitet er angivet i kapitel 8.
- Brændstofmåleren suppleres af en advarsel lampe for lav brændstofbeholdning, der tændes, når brændstoftanken er næsten tømt.

- Ved kørsel på stigninger eller i sving kan brændstofmåleren svinge, og advarsel lampen kan blive tændt tidligere end ventet, fordi brændstoffet bevæger sig i tanken.

**⚠ ADVARSEL - Brændstofmåler**

Hvis bilen løber tør for brændstof, kan det medføre fare for passagererne.

Stands og påfyld brændstof snarest muligt, når advarsel lampen tændes, eller når brændstofmåleren nærmer sig "0/E" (tom).

**⚠ FORSIGTIG**

Undgå at køre med meget lidt brændstof i tanken. Hvis De løber tør for brændstof, kan motoren sætte ud og beskadige katalysatoren.

## Bilens funktioner

### Kilometertæller

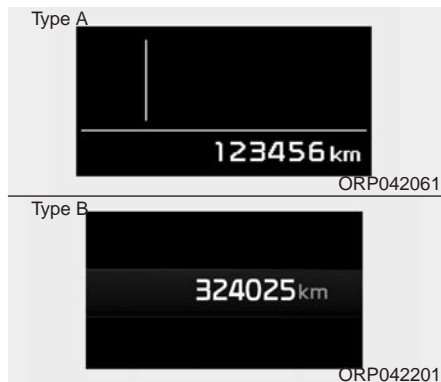

Kilometertælleren viser det samlede antal kilometer, bilen har kørt. Kilometertælleren er nyttig for at kunne bestemme tidspunkterne for de periodiske eftersyn.

- Kilometertællerenes område:  
0-999.999 kilometer.

### Udvendigt termometer

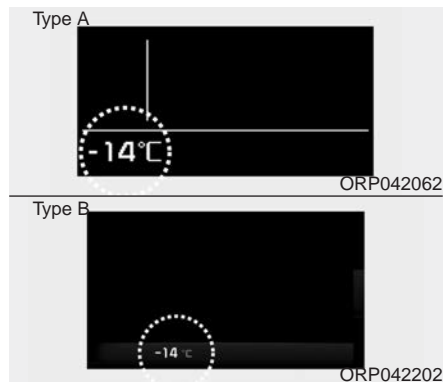

Termometeret viser temperaturen udenfor i trin a 1 °C.

- Temperaturområde: -40 til +60 °C

For ikke at distrahere føreren, skifter temperaturvisningen på displayet ikke nødvendigvis med det samme.

Temperaturoheden kan ændres fra °C til °F eller fra °F til °C under Brugerindstillinger på LCD-displayet.

Læs mere i afsnittet LCD-display i dette kapitel.

## Gearskiftindikator

**Kontrollampe for gearposition, automatgear (hvis udstyret hermed)**

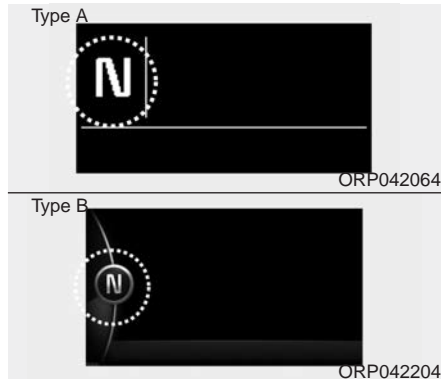

Kontrollampen angiver det valgte gear ved automatgear.

- Parkering : P
- Bakgear : R
- Frigear : N
- Fremad : D
- Sportsindstilling : 1, 2, 3, 4, 5, 6

**Kontrollampe for manuelt gearskifte og sportsindstilling (hvis udstyret hermed)**

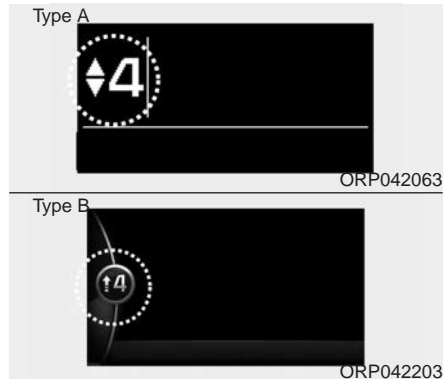

Denne indikator angiver det gear, De bør køre i for at spare brændstof.

- Skift op: 2, 3, 4, 5, 6
- Skift ned: 1, 2, 3, 4, 5

For eksempel







- ▲ Viser, at De bør skifte op til 3. gear (bilen kører i 2. eller 1. gear).
- ▼ Viser, at De bør skifte ned til 3. gear (bilen kører i 4., 5. eller 6. gear).

Hvis systemet ikke fungerer korrekt, vises indikatoren ikke.

## Bilens funktioner

### LCD-DISPLAY (HVIS Udstyret hermed)

#### LCD-visning (instr.-grp., type B)

Visning	Symbol	Forklaring
Tripcomputer		Ved denne visning vises kørselsinformation som f.eks. triptæller, brændstoføkonomi m.m. Læs mere i afsnittet Tripcomputer i dette kapitel.
Service		Ved denne visning vises serviceintervallet (ud fra kilometerstand eller dage) samt advarselsmeddelelser vedrørende TPMS eller sprinklervæske.
Brugerindstillinger		Ved denne visning kan De foretage indstillinger for døre, lys m.m.
LDWS (hvis udstyret hermed)		Ved denne visning vises status for vognbaneassistenten (LDWS). Læs mere i afsnittet Vognbaneassistent i kapitel 5.
A/V (hvis udstyret hermed)		Ved denne visning vises status for lydanlægget.
Sving for sving (hvis udstyret hermed)		Ved denne visning vises status for navigation.

Læs mere om brug af LCD-displayets visning i afsnittet LCD-display i dette kapitel.

## Servicevisning

### Serviceinterval

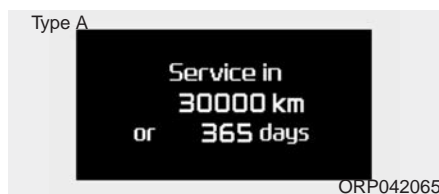

### Service om

Denne funktion beregner, hvornår bilen skal til planlagt service (ud fra kilometerstand eller dage).

Hvis der er mindre end 1500 km eller 30 dage til planlagt service, vises meddelelsen "Service in" i flere sekunder, hver gang tændingslåsen eller knappen ENGINE START/STOP sættes i positionen ON.

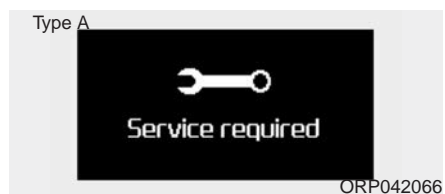

### Service kræves

Hvis De ikke har fået bilen serviceret i henhold til det planlagte serviceinterval, vises meddelelsen "Service required" i flere sekunder, hver gang tændingslåsen eller knappen ENGINE START/STOP sættes i positionen ON.

Sådan nulstilles serviceintervallet:

- Hold knappen RESET ▽ inde i mindst 5 sekunder, og tryk derefter igen på knappen RESET ▽ i mindst 1 sekund.

## Bilens funktioner



### Slå “Service in” fra

Hvis der ikke er angivet et serviceinterval, vises meddelelsen “Service in OFF” på LCD-displayet.

### **BEMÆRK**

Hvis følgende forekommer, kan kilometerstand og antal dage være forkert:

- Batterikablet er taget af.
- Sikringsafbryderen er i positionen **OFF**.
- Batteriet er afladt.

## User Settings (Brugerindstillinger)

### Beskrivelse



Ved denne visning kan De foretage indstillinger for døre, lys m.m.

### Door (Dør)

#### Automatisk døråbning (hvis udstyret hermed)

- Off:  
Automatisk låsning af dørene er slået fra.
- Speed:  
Alle døres låses automatisk, når bilens hastighed overstiger 15 km/t.
- Shift Lever:  
Alle døre låses automatisk, når gearvælgeren flyttes fra positionen P (parkering).

#### Auto Door Unlock (automatisk dør- oplåsning, hvis udstyret hermed)

- Off:  
Automatisk oplåsning af dørene er slået fra.
- Key Out or Power Off:  
Alle døre låses automatisk op, når tændingsnøglen tages ud, eller når knappen ENGINE START/STOP sættes i positionen OFF.
- Shift Lever:  
Alle døre låses automatisk op, når gearvælgeren flyttes til positionen P (parkering).

## Bilens funktioner

---

### **Horn Feedback (hornsignal, hvis udstyret hermed)**

- Off:  
Hornsignalet er slået fra.
- On:

Når dørene låses med låseknappen på senderen, kan De trykke på låseknappen igen inden for 4 sekunder, hvorved hornet lyder en gang for at angive, at alle døre er låst.

### **Lamp (Lys)**

#### **Head Lamp Delay (udskudt slukning af forlygter, hvis udstyret hermed)**

Hvis dette punkt er vinget af, er udskudt slukning af og velkomst-funktionen for forlygterne slået til.

#### **Welcome Light (velkomst-funktion, hvis udstyret hermed)**

Hvis dette punkt er vinget af, er velkomst-funktionen for punktyset slået til.

#### **One Touch Turn Lamp (komfortblink)**

Hvis dette punkt er vinget af, vil blinklysene blinke 3, 5 eller 7 gange, når betjeningsarmen vippes let.

### **Settings (Indstillinger)**

#### **SPAS voice (lydstyrke for parkeringsassistent, hvis udstyret hermed)**

Vælg lydstyrken for parkeringsassistenten.

#### **Temperature Unit (temperatureenhed)**

Skift temperatureenhed fra °C til °F eller fra °F til °C.

#### **Welcome Sound (velkomstlyd, hvis udstyret hermed)**

Hvis dette punkt er vinget af, er velkomstlyden slået til.

#### **Shift Indicator (kontrollampe for gearskifte, hvis udstyret hermed)**

Hvis dette punkt er vinget af, er kontrollampen for gearskifte slået til.

Læs mere i afsnittet Instrument-gruppe i dette kapitel.



**AVG Fuel Eco Reset (nulstil gns. brændstofforbrug)**

- Auto Reset:  
Det gennemsnitlige brændstofforbrug nulstilles ved hver tankning.
- Manual reset:  
Det gennemsnitlige brændstofforbrug nulstilles ikke ved hver tankning.

Læs mere i afsnittet Tripcomputer i dette kapitel.

**Language**

Vælg det menusprog, De ønsker på displayet.

**Service Interval (hvis udstyret hermed)**

Her kan De aktivere serviceinterval-funktionen med kilometerstand og måneder.

**BEMÆRK**

Hvis De ikke kan indstille serviceintervallet for Deres bil, bør De rådføre Dem med en autoriseret Kia-forhandler.

## Bilens funktioner

### A/V Mode (A/V-visning, hvis udstyret hermed)

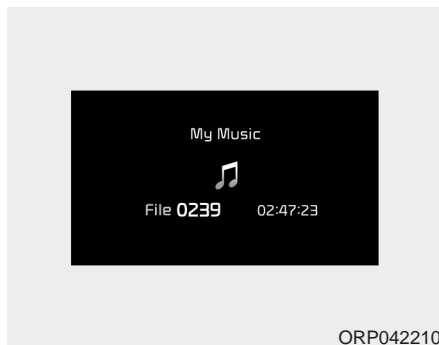

Ved denne visning vises status for lyd-  
danlægget.

### Turn By Turn Mode (sving for sving, hvis udstyret hermed)



Ved denne visning vises status for na-  
vigation.

### Advarselsmeddelelser (hvis udstyret hermed)

*Shift to "P" position (sæt gearvælgeren i positionen "P", ved automatgear og smart key)*

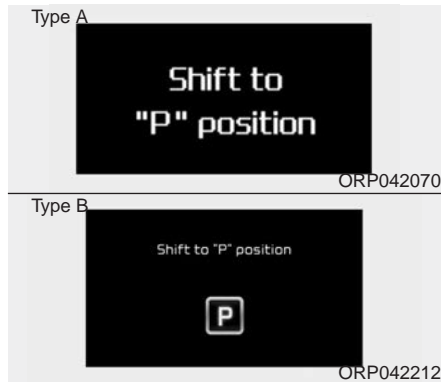

- Denne meddelelse vises, hvis De prøver at slukke motoren uden at flytte gearvælgeren til positionen P (parkering).
- Her vil knappen ENGINE START/STOP gå i positionen ACC, og hvis De trykker på knappen igen, vil den gå til positionen ON.

*Low Key Battery  
(lavt batteriniveau i nøglen, ved smart key)*



- Denne meddelelse vises, når knappen ENGINE START/STOP sættes i positionen OFF, hvis batteriet i Deres smart key er næsten afladt.

*Press start button while turn steering (tryk på knappen ENGINE START/STOP, mens De drejer rattet, ved smart key)*



- Denne meddelelse vises, hvis rattlåsen ikke låses op normalt, når De trykker på knappen ENGINE START/STOP.
- Hvis advarslen vises, skal De dreje rattet mod højre og venstre, mens De trykker på knappen ENGINE START/STOP.

## Bilens funktioner

### *Steering wheel unlocked (rat ikke låst, ved smart key)*

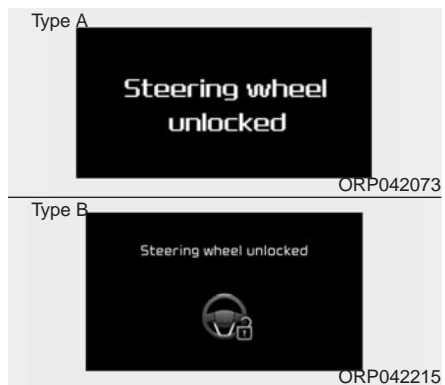

- Denne meddelelse vises, hvis ratlåsen ikke aktiveres, når knappen ENGINE START/STOP sættes i positionen OFF.

### *Check steering wheel lock system (kontroller ratlås, ved smart key)*

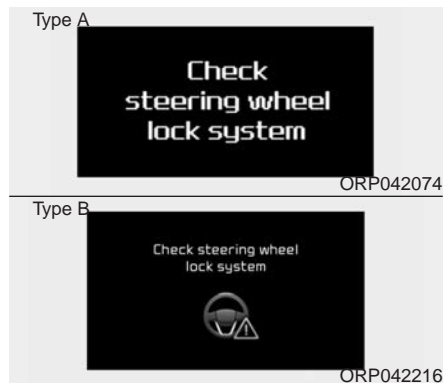

- Denne meddelelse vises, hvis ratlåsen ikke aktiveres normalt, når knappen ENGINE START/STOP sættes i positionen OFF.

### *Press brake pedal to start engine (træd bremsepedalen ned for at starte motoren, ved automatgear og smart key)*

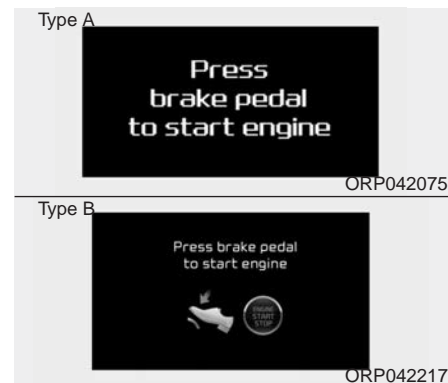

- Denne meddelelse vises, hvis der trykkes flere gange på knappen ENGINE START/STOP uden at bremsepedalen trædes ned, så knappen ENGINE START/STOP sættes i positionen ACC to gange efter hinanden.
- Træd bremsepedalen ned for at starte motoren.

**Press clutch pedal to start engine  
(træd koblingspedalen ned for at  
starte motoren, ved manuelt gear  
og smart key)**

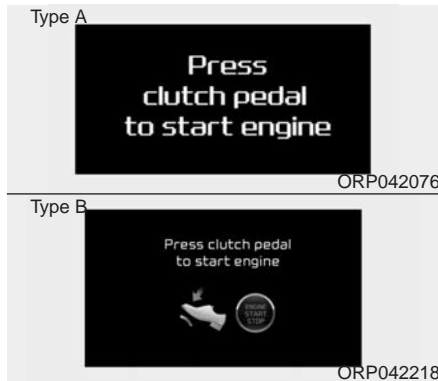

- Denne meddelelse vises, hvis der trykkes flere gange på knappen ENGINE START/STOP uden at koblingspedalen trædes ned, så knappen ENGINE START/STOP sættes i positionen ACC to gange efter hinanden.
- Træd koblingspedalen ned for at starte motoren.

**Key not in vehicle  
(nøgle ikke i bilen, ved smart key)**



- Denne meddelelse vises, hvis Deres smart key ikke er i bilen, når De trykker på knappen ENGINE START/STOP.
- Hav altid Deres smart key på Dem, når De vil køre i bilen.

**Key not detected  
(nøgle ikke registreret, ved smart  
key)**

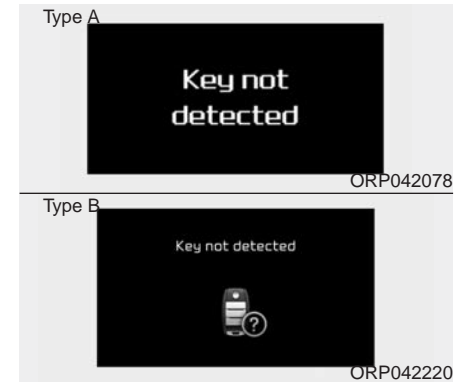

- Denne meddelelse vises, hvis Deres smart key ikke er registreret, når De trykker på knappen ENGINE START/STOP.

## Bilens funktioner

**Press start button again  
(tryk på knappen ENGINE  
START/STOP igen, ved smart key)**



- Denne meddelelse vises, hvis der er et problem med start/stop-systemet, så knappen ENGINE START/STOP ikke fungerer korrekt.
- Tryk på knappen ENGINE START/STOP igen for at starte motoren.
- Hvis meddelelsen vises hver gang, De trykker på knappen ENGINE START/STOP, skal De få bilen efterset hos en autoriseret Kia-forhandler.

**Press start button with smart key  
(tryk på knappen ENGINE START/  
STOP med Deres smart key)**



- Denne meddelelse vises, hvis De trykker på knappen ENGINE START/STOP, mens meddelelsen "Key not detected" vises.
- Samtidigt blinker kontrollampen for startspærre.

**Check fuse "Brake Switch"  
(kontroller sikringen "Brake  
Switch", ved smart key  
og automatgear)**

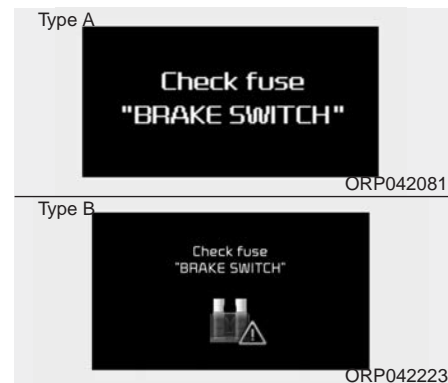

- Denne meddelelse vises, hvis sikringen til bremsekontakten er sprunget.
- Udskift sikringen med en ny. Hvis det ikke er muligt, kan De starte motoren ved at holde knappen ENGINE START/STOP inde i 10 sekunder ved positionen ACC.

**Shift to "P" or "N" to start the engine (sæt gearvælgeren i pos. "P" eller "N" for at starte motoren) (ved smart key og automatgear)**

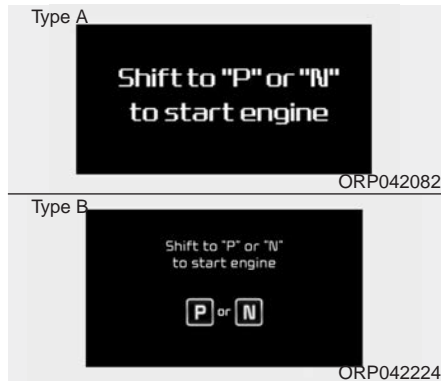

- Denne meddelelse vises, hvis De prøver at starte motoren uden at gearvælgeren er i positionen P (parkering) eller N (frigear).

## BEMÆRK

Motoren kan startes, når gearvælgeren står i positionen N (frigear). Af sikkerhedshensyn bør gearvælgeren dog være i positionen P (parkering), når De starter motoren.

## Dør åben

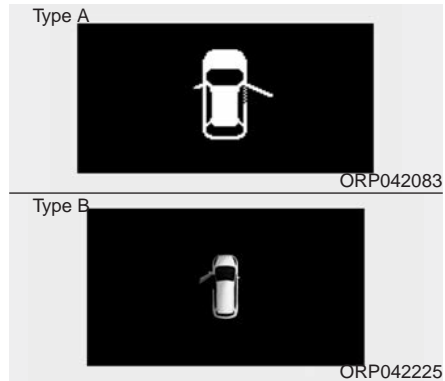

- Angiver, at mindst en dør er åben.

## Bagklap åben

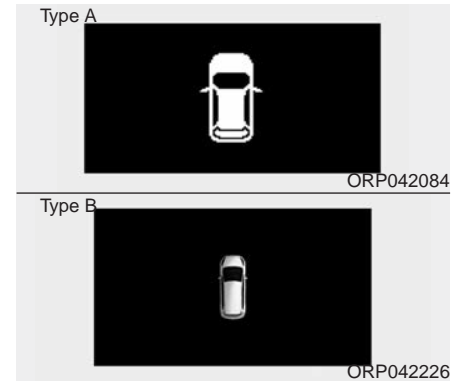

- Angiver, at bagklappen er åben.

## Bilens funktioner

### Soltag åbent (hvis udstyret hermed)

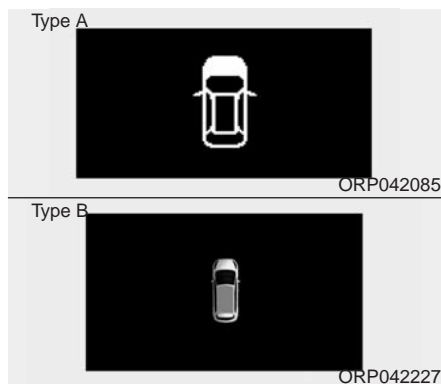

- Denne meddelelse vises, hvis motoren slukkes, og førerens dør derefter åbnes, mens soltaget er åbent.

### Low washer fluid (lav sprinklervæskestand, hvis udstyret hermed)

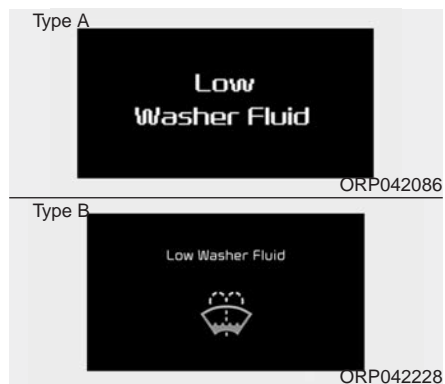

- Denne meddelelse vises, hvis sprinklervæskebeholderen er næsten tom.
- Påfyld sprinklervæske.

### Turn on "FUSE SWITCH" (tænd for sikringsafbryderen)

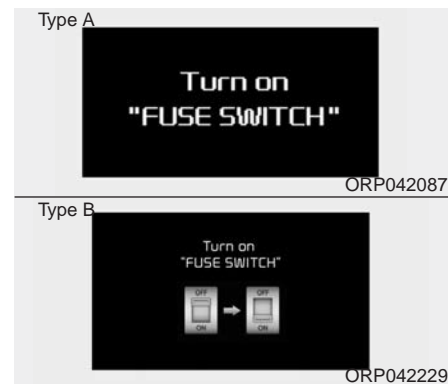

- Denne meddelelse vises, hvis sikringsafbryderen under rattet er i positionen OFF.
- Tænd for sikringsafbryderen.

De finder yderligere oplysninger i afsnittet Sikringer i kapitel 7.



## TRIPCOMPUTER

### Overblik

#### Beskrivelse

Tripcomputeren er et computerstyret kørselsinformationssystem, der viser kørselsrelaterede oplysninger på displayet.

### BEMÆRK

Visse oplysninger i tripcomputeren (eksempelvis bilens gennemsnitlige hastighed) nulstilles, hvis bilens batteri afmonteres.

#### Tripfunktioner (Type A)

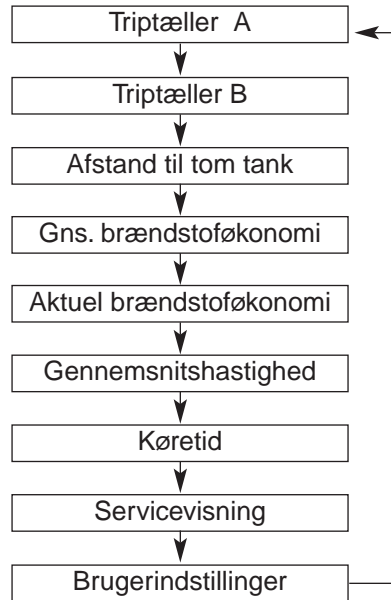

Tryk på knappen TRIP  for at ændre visning.

#### Tripfunktioner (Type B)

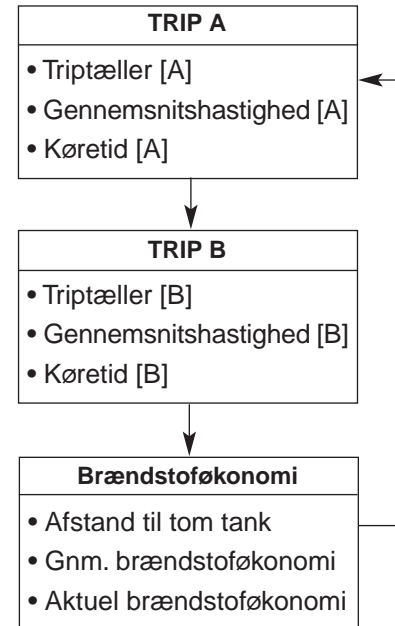

Tryk på knappen MOVE  for at ændre visning.

## Bilens funktioner

### Trip A/B

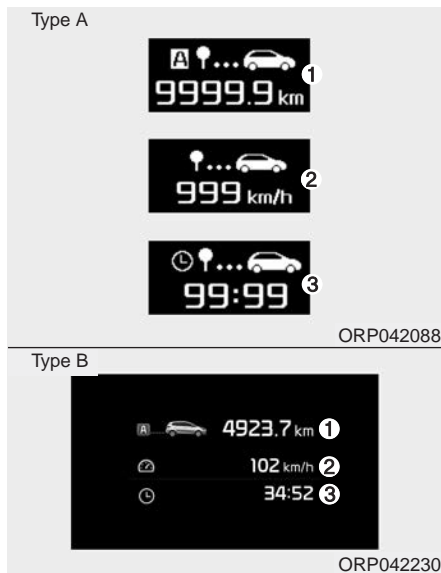

#### *Triptæller (1)*

- Triptælleren måler den kørte distance siden sidste nulstilling.  
- Måleområde: 0,0-9999,9 km
- Hvis De vil nulstille triptælleren, skal De holde knappen RESET ▽ på rattet inde i mindst 1 sekund, mens triptælleren vises på displayet.

#### *Gennemsnitshastighed (2)*

- Bilens gennemsnitlige hastighed beregnes ud fra kørt distance og køretid siden sidste nulstilling.  
- Måleområde: 0-240 km/t
- Hvis De vil det nulstille gennemsnitshastigheden, skal De holde knappen RESET ▽ inde i mindst 1 sekund, mens gennemsnitshastigheden vises på displayet.

#### **BEMÆRK**

- Gennemsnitshastigheden vises ikke, hvis den kørte distance er mindre end 500 meter, eller hvis køretiden er mindre end 10 sekunder, siden bilen blev startet.
- Gennemsnitshastigheden måles, når motoren er tændt, uanset om bilen bevæger sig eller ej.

#### *Køretid (3)*

- Køretiden er den kørte tid siden sidste nulstilling.  
- Måleområde (tt:mm): 00:00 ~ 99:59
- Hvis De vil nulstille køretiden, skal De holde knappen RESET ▽ på rattet inde i mindst 1 sekund, mens køretiden vises på displayet.

#### **BEMÆRK**

**Køretiden måles, når motoren er tændt, uanset om bilen bevæger sig eller ej.**

## Brændstoføkonomi

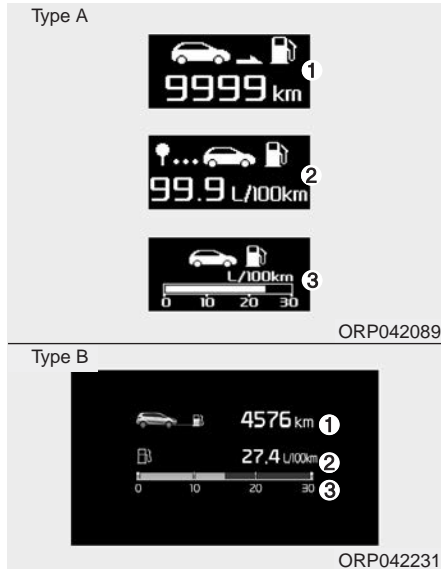

### Afstand til tom tank (1)

- Afstand til tom tank estimeres som det antal kilometer, bilen kan køre på den resterende mængde brændstof.
  - Måleområde: 50-990 km
- Hvis den estimerede afstand er under 50 km, viser tripcomputeren “—” i stedet for et tal.

### BEMÆRK

- Hvis bilen ikke kører på en plan overflade, eller hvis strømforsyningen fra batteriet har været afbrudt, fungerer funktionen “Afstand til tom tank” muligvis ikke korrekt.
- Værdien for afstand til tom tank er en anslået afstand, der kan være forskellig fra den faktiske afstand.
- Tripcomputeren registrerer muligvis ikke ekstra påfyldt brændstof, hvis der påfyldes mindre end 6 liter.
- Værdierne for brændstofforbrug og afstand til tom tank kan variere markant afhængigt af kørselsforhold, kørselsmønster og bilens stand.

### Gennemsnitlig brændstoføkonomi (2)

- Bilens gennemsnitlige brændstoføkonomi beregnes ud fra kørt distance og brændstofforbrug siden sidste nulstilling.
  - Måleområde: 0,0-99,9 l/100km
- Det gennemsnitlige brændstofforbrug kan nulstilles både manuelt og automatisk.

### Manuel nulstilling

Hvis De vil nulstille det gennemsnitlige brændstofforbrug, skal De holde knappen RESET ▽ på rattet inde i mindst 1 sekund, mens det gennemsnitlige brændstofforbrug vises på displayet.

### BEMÆRK

Brændstofforbruget vises i “liter per 100 km” eller “Miles per Gallon” (MPG). Det er ikke muligt at ændre visningen til “kilometer per liter”. Visningen er en kalkuleret og vejledende værdi, og denne kan afvige fra det faktiske forbrug grundet mindre afvigelser i de data, som tripcomputeren beregner ud fra.

## Bilens funktioner

---

### **Automatisk nulstilling**

Hvis det gennemsnitlige brændstofforbrug skal nulstilles ved hver tankning, skal indstille dette under brugerindstillinger på LCD-displayet. Se afsnittet LCD-display.

Når Auto Reset er valgt, nulstilles til det gennemsnitlige brændstofforbrug, når bilens hastighed overstiger 1 km/t efter tankning af mindst 6 liter brændstof.

### **BEMÆRK**

Det gennemsnitlige brændstofforbrug vises ikke, hvis den kørte distance er mindre end 50 meter, eller hvis køretiden er mindre end 10 sekunder, siden bilen blev startet.

### **Aktuel brændstoføkonomi (3)**

- Ved denne visning vises den aktuelle brændstoføkonomi, når bilens hastighed overstiger 10 km/t.  
- Måleområde: 0,0-20, l/100km

## ADVARSELSLAMPER OG KONTROLLAMPER

### Advarselslamper

#### **BEMÆRK-** Advarselslamper

Kontroller, at alle advarselslamper slukker, når motoren er startet. Hvis nogen af lamperne forbliver tændt, betyder det, at der kan være fejl ved bilen.

#### *Advarselslampe for airbag*



#### **Advarselslampen tændes:**

- Når tændingslåsen eller knappen ENGINE START/STOP sættes i positionen ON.
  - Den lyser i cirka 6 sekunder og slukkes derefter.
- Når der er fejl ved SRS-systemet. Hvis det sker, bør systemet efterses af en autoriseret Kia-forhandler.

#### *Advarselslampe for sikkerhedssele*



Advarselslampen gør føreren opmærksom på, at sikkerhedsselen ikke er spændt.

De finder yderligere oplysninger i afsnittet Sikkerhedsseler i kapitel 3.

## Bilens funktioner

### **Advarselsslampe for parkeringsbremse og bremsevæske**



#### **Advarselsslampen tændes:**

- Når tændingslåsen eller knappen ENGINE START/STOP sættes i positionen ON.
  - Den lyser i cirka 3 sekunder.
  - Den forbliver tændt, hvis parkeringsbremsen er aktiveret.
- Når parkeringsbremsen er aktiveret.
- Når bremsevæskestanden i beholderen er lav.
  - Hvis advarselsslampen lyser, selv om parkeringsbremsen er udløst, er bremsevæskestanden i beholderen lav.

### **Når bremsevæskestanden i beholderen er lav.**

1. Kør forsigtigt til den nærmeste ras-teplads, og stands bilen.
  2. Stands motoren, og kontrollér med det samme bremsevæskestanden. Påfyld væske, hvis det er nødvendigt. Læs mere i afsnittet *Bremsevæske* i kapitel 7. Kontrollér derefter, om der er lækager i nogen af bremsekomponenterne. Kør ikke i bilen, hvis der er lækager, hvis advarselsslampen forbliver tændt, eller hvis bremserne ikke fungerer korrekt.
- Hvis det sker, bør bilen bugseres til en autoriseret Kia-forhandler, hvor systemet skal efterses.

### **Tokreds-bremsesystem**

Bilen er udstyret med et tokreds-bremsesystem. Det betyder, at bilen stadig kan bremse på to hjul, selv om et af systemerne skulle fejle.

Hvis kun en kreds virker, er pedalvandringen større, og det kræver et større tryk at bremse bilen.

Bilens bremselængde forøges også, hvis kun den ene kreds fungerer.

Hvis der opstår fejl ved bremserne, mens De kører, skal De skifte til et lavere gear for at motorbremse og standse bilen, så snart det er sikkert at gøre det.

**⚠ ADVARSEL - Advarselslampe for parkeringsbremse og bremsevæske**

Det er farligt at køre i bilen, når en advarselslampe er tændt. Hvis advarselslampen for parkeringsbremse og bremsevæske lyser, selv om parkeringsbremsen er udløst, er bremsevæskestanden i beholderen lav.

Hvis det sker, bør systemet efterses af en autoriseret Kia-forhandler.

**Advarselslampe for ABS-system**



**Advarselslampen tændes:**

- Når tændingslåsen eller knappen ENGINE START/STOP sættes i positionen ON.
  - Den lyser i cirka 3 sekunder og slukkes derefter.
- Når der er fejl ved ABS-systemet. Det normale bremsesystem fungerer stadig, men uden assistance fra ABS-systemet. Hvis det sker, bør systemet efterses af en autoriseret Kia-forhandler.

**Advarselslampe for EBD-system (elektronisk bremsekraftfordeling)**



Disse to advarselslamper tændes samtidig under kørslen:

- Når bilens ABS-system og det almindelige bremsesystem muligvis ikke fungerer korrekt. Hvis det sker, bør systemet efterses af en autoriseret Kia-forhandler.

**⚠ ADVARSEL - Advarselslampe for EBD-system (elektronisk bremsekraftfordeling)**

Hvis både advarselslampen for parkeringsbremse og bremsevæske og advarselslampen for ABS lyser, fungerer bremsesystemet ikke normalt, og De kan opleve uventede og farlige situationer ved pludselige opbremsninger.

I sådanne tilfælde skal kørsel ved høj hastighed og pludselige opbremsninger undgås.

Hvis det sker, bør systemet snarest muligt efterses af en autoriseret Kia-forhandler.

## Bilens funktioner

### **BEMÆRK** - Advarselsslampe for EBD-system (elektronisk bremsekraftfordeling)

Hvis advarselsslampe for ABS og/eller advarselsslampe for parkeringsbremse og bremsevæske forbliver tændt, fungerer speedometeret og kilometertælleren/triptælleren muligvis ikke. Advarselsslampe for EPS tændes muligvis også, og det kan kræve mere eller mindre kraft at dreje rattet.

Hvis det sker, bør systemet snarest muligt efterses af en autoriseret Kia-forhandler.

### *Advarselsslampe for elektrisk parkeringsbremse (EPB) (hvis udstyret hermed)*

#### **EPB**

#### **Advarselsslampe tændes:**

- Når tændingslåsen eller knappen ENGINE START/STOP sættes i positionen ON.
  - Den lyser i cirka 3 sekunder og slukkes derefter.
- Når der er fejl ved EPB-systemet. Hvis det sker, bør systemet efterses af en autoriseret Kia-forhandler.

### **BEMÆRK** - Advarselsslampe for elektrisk parkeringsbremse

Advarselsslampe for elektrisk parkeringsbremse (EPB) kan tændes, når kontrollampe for elektronisk stabilitetskontrol (ESC) tændes for at vise, at ESC-systemet ikke fungerer korrekt. Dette betyder ikke, at der er fejl ved EPB.

### *Advarselsslampe for elektronisk servo-styring*



#### **Advarselsslampe tændes:**

- Når tændingslåsen eller knappen ENGINE START/STOP sættes i positionen ON.
  - Den forbliver tændt, til motoren er startet.
- Når der er fejl ved EPS-systemet. Hvis det sker, bør systemet efterses af en autoriseret Kia-forhandler.



### Advarselsslampe for fejlfunktion (motoradvarselsslampe)



#### Advarselsslampen tændes:

- Når tændingslåsen eller knappen ENGINE START/STOP sættes i positionen ON.
  - Den forbliver tændt, til motoren er startet.
- Når der er fejl ved emissionskontrollsystemet.

Hvis det sker, bør systemet efterses af en autoriseret Kia-forhandler.

**⚠ FORSIGTIG - Advarselsslampe for fejlfunktion (motoradvarselsslampe)**

*Længere tids kørsel med advarselsslampen for fejlfunktion (motoradvarselsslampen) tændt kan medføre skader på emissionskontrollsystemet, der kan påvirke motorgangen og/eller brændstoføkonomien.*

**⚠ FORSIGTIG - Benzinmotor**

*Hvis advarselsslampen for fejlfunktion (motoradvarselsslampe) tændes, kan det betyde, at der er opstået skader på katalysatoren, hvilket kan medføre tab af motoreffekt.*

*Hvis det sker, bør systemet snarest muligt efterses af en autoriseret Kia-forhandler.*

**⚠ FORSIGTIG - Dieselmotor (hvis udstyret med dieselpartikelfilter)**

*Hvis advarselsslampen for fejlfunktion (motoradvarselsslampen) blinker, kan den ophøre med at blinke ved kørsel:*

- med mere end 60 km/t eller
- i 2. gear med 1.500-2.000 o/min i nogen tid (cirka 25 minutter).

*Hvis advarselsslampen for fejlfunktion (motoradvarselsslampen) alligevel fortsætter med at blinke, skal De kontakte en autoriseret Kia-forhandler og få efterset DPF-systemet.*

*Hvis De fortsætter med at køre i længere tid, mens advarselsslampen for fejlfunktion (motoradvarselsslampen) blinker, kan DPF-systemet tage skade, og brændstoføkonomien forringes.*

## Bilens funktioner



**FORSIGTIG - Dieselmotor**  
*Hvis advarselampen for fejl-funktion (motoradvarselampen) blinker, kan der være en fejl ved indsprøjtningsindstillingen, som kan medføre tab af motoreffekt, støj ved forbrændingen og forringet emission.*

*Hvis det sker, bør systemet efterses af en autoriseret Kia-forhandler.*

### Advarselampe for ladesystem



#### Advarselampen tændes:

- Når tændingslåsen eller knappen ENGINE START/STOP sættes i positionen ON.
  - Den forbliver tændt, til motoren er startet.
- Når der er fejl ved enten generatoren eller ved det elektriske ladesystem.

#### Hvis der er fejl ved enten generatoren eller ved det elektriske ladesystem:

1. Kør forsigtigt til den nærmeste rastepads, og stands bilen.
2. Sluk motoren, og kontrollér, om generatorens drivrem er slap eller beskadiget.

Hvis drivremmen er justeret korrekt, kan der være et problem i det elektriske ladesystem.

Hvis det sker, bør systemet snarest muligt efterses af en autoriseret Kia-forhandler.

### Advarselampe for kølervæsketemperatur (hvis udstyret hermed)



#### Advarselampen tændes:

- Når kølervæskens temperatur overstiger 120 °C. Det betyder, at motoren er overophedet og kan tage skade.  
 Hvis motoren overophedes, skal De læse afsnittet Overophedning i kapitel 6.



### FORSIGTIG - Overophedning af motor

***Fortsæt aldrig kørslen, hvis motoren er overophedet. Det kan medføre skade på motoren.***

**Advarselampe for lavt olietryk****Advarselampen tændes:**

- Når tændingslåsen eller knappen ENGINE START/STOP sættes i positionen ON.
  - Den forbliver tændt, til motoren er startet.
- Når motorolietrykket er lavt.

**Hvis motorolietrykket er lavt:**

1. Kør forsigtigt til den nærmeste rastepads, og stands bilen.
2. Stands motoren, og kontrollér motoroliestanden . Læs mere i afsnittet Motorolie i kapitel 7. Hvis oliestanden er lav, skal De påfylde mere olie.

Hvis advarselampen fortsat lyser, efter at De har påfyldt olie, skal bilen snarest muligt efterses af en autoriseret Kia-forhandler.

**FORSIGTIG - Advarselampe for lavt olietryk**

- **Hvis motoren ikke standses omgående, når advarselampen for lavt olietryk tændes, kan det medføre alvorlig skade.**
- **Hvis advarselampen for lavt olietryk forbliver tændt, mens motoren kører, kan det resultere i fejlfunktion eller alvorlig motorskade. Hvis det sker:**
  1. **Kør væk fra vejen, og stands bilen, så snart det er sikkert at gøre det.**
  2. **Stands motoren, og kontrollér motoroliestanden. Hvis oliestanden er lav, skal De påfylde motorolie til det korrekte niveau.**
  3. **Start motoren igen. Hvis lampen forbliver tændt, når motoren er startet, skal De omgående standse motoren. Hvis det sker, bør systemet efterses af en autoriseret Kia-forhandler.**

**Advarselampe for lav oliestand (hvis udstyret hermed)****Advarselampen tændes:**

- Når tændingslåsen eller knappen ENGINE START/STOP sættes i positionen ON.
  - Den forbliver tændt, til motoren er startet.
- Når motoroliestanden skal kontrolleres.

**Hvis motoroliestanden er lav:**

1. Kør forsigtigt til den nærmeste rastepads, og stands bilen.
2. Stands motoren, og kontrollér motoroliestanden . Læs mere i afsnittet Motorolie i kapitel 7. Hvis oliestanden er lav, skal De påfylde mere olie.

Hvis advarselampen fortsat lyser, efter at De har påfyldt olie, skal bilen snarest muligt efterses af en autoriseret Kia-forhandler.

## Bilens funktioner

### Advarselampe for lavt brændstofniveau



#### Advarselampen tændes:

Når brændstoftanken er næsten tom.

**Hvis brændstoftanken næsten er tom:**  
Påfyld brændstof snarest muligt.

#### **FORSIGTIG - Lavt brændstofniveau**

*Hvis De kører i bilen, mens advarselampen for lavt brændstofniveau er tændt, eller brændstofmåleren er under mærket "E" eller "0", kan motoren sætte ud og beskadige katalysatoren (hvis udstyret hermed).*

### Advarselampe for lavt dæktryk (hvis udstyret hermed)



#### Advarselampen tændes:

- Når tændingslåsen eller knappen ENGINE START/STOP sættes i positionen ON.
  - Den lyser i cirka 3 sekunder og slukkes derefter.
- Når dæktrykket i et eller flere af hjulene er væsentligt lavere, end det må være. Placeringen af de(t) pågældende hjul vises på LCD-displayet.
 

Læs mere i afsnittet Dæktryksovervågningssystem (TPMS) i kapitel 6.

Advarselampen blinker i cirka 60 sekunder og forbliver tændt eller blinker hvert tredje sekund:

- Når der er fejl ved TPMS-systemet.
 

Hvis det sker, bør systemet snarest muligt efterses af en autoriseret Kia-forhandler.

Læs mere i afsnittet Dæktryksovervågningssystem (TPMS) i kapitel 6.

#### **ADVARSEL - Sikker standsning**

- Dæktryksovervågningssystemet kan ikke advare mod pludselig opstået skade på dækket.
- Hvis De mærker, at bilen bliver ustabil, skal De omgående fjerne foden fra speederen, forsigtigt bremse og køre bilen til et sikkert sted væk fra vejen.

**Advarselsslampe for åben dør****Advarselsslampen tændes:**

Når en dør ikke er lukket korrekt.

**Advarselsslampe for åben bagklap****Advarselsslampen tændes:**

Når bagklappen ikke er lukket korrekt.

**Advarselsslampe for brændstoffilter (dieselmotor)****Advarselsslampen tændes:**

- Når tændingslåsen eller knappen ENGINE START/STOP sættes i positionen ON.
  - Den lyser i cirka 3 sekunder og slukkes derefter.
- Når der er opsamlet vand i brændstoffilteret. Hvis det sker, skal vandet fjernes fra brændstoffilteret. Læs mere i afsnittet Brændstoffilter i kapitel 7.

**FORSIGTIG - Advarselsslampe for brændstoffilter**

- *Når advarselsslampen for brændstoffilteret er tændt, kan motorkraften (hastighed og tomgangshastighed) mindskes.*
- *Hvis De fortsætter kørslen med advarselsslampen tændt, kan visse af motorens komponenter (indsprøjtning, common rail, højtryksbrændstoffpumpe) blive beskadiget. Hvis det sker, bør systemet snarest muligt efterses af en autoriseret Kia-forhandler.*

## Bilens funktioner

**Advarselslampe for høj hastighed (hvis udstyret hermed)**

**120  
km/t**

**Advarselslampen tændes:**

- Hvis bilen kører hurtigere end 120 km/t.
  - Dette er for at forhindre Dem i ubevidst at køre for hurtigt.
  - Advarselslyden for høj hastighed lyder endvidere i cirka 5 sekunder.

**Advarselslampe for lav sprinklervæskestand (hvis udstyret hermed)**



**Advarselslampen tændes:**

- Når sprinklervæskestanden i beholderen er lav.  
Påfyld sprinklervæske.

**Advarselslampe for isglatte veje (hvis udstyret hermed)**



**Advarselslampen blinker 10 gange og forbliver derefter tændt. Der lyder endvidere en advarselslyd 3 gange:**

- Når temperaturen udendørs er under cirka 4 °C, og tændingslåsen eller knappen ENGINE START/STOP er i positionen ON.

### BEMÆRK

Hvis advarselslampen for risiko for isglatte veje tændes, mens De kører, skal De være særligt opmærksom på vejforholdene, undlade at køre for stærkt, accellerere hurtigt, bremse hårdt op, dreje skarpt osv.

**Kontrollamper**

**Kontrollampe for elektronisk stabilitetskontrol (ESC) (hvis udstyret hermed)**

**Kontrollampen tændes:**

- Når tændingslåsen eller knappen ENGINE START/STOP sættes i positionen ON.
  - Den lyser i cirka 3 sekunder og slukkes derefter.
- Når der er fejl ved ESC-systemet. Hvis det sker, bør systemet efterses af en autoriseret Kia-forhandler.

**Kontrollampen blinker:**

Når ESC er aktivt.

Læs mere i afsnittet Elektronisk stabilitetskontrol (ESC) i kapitel 5.

**Kontrollampe for elektronisk stabilitetskontrol (ESC) OFF (hvis udstyret hermed)**

**Kontrollampen tændes:**

- Når tændingslåsen eller knappen ENGINE START/STOP sættes i positionen ON.
  - Den lyser i cirka 3 sekunder og slukkes derefter.
- Når De deaktiverer ESC-systemet ved at trykke på knappen ESC OFF.

Læs mere i afsnittet Elektronisk stabilitetskontrol (ESC) i kapitel 5.

**Kontrollampen ECO (hvis udstyret hermed)**

**ECO**

**Kontrollampen tændes:**

Når De aktiverer ECO-systemet ved at trykke på knappen ACTIVE ECO.

Læs mere i afsnittet "Active ECO-system" i kapitel 5.

## Bilens funktioner

### **Kontrollampen AUTO STOP (hvis udstyret hermed)**



Kontrollampen tændes, når motoren slukkes af ISG-systemet.

Når motoren starter automatisk med ISG, blinker kontrollampen AUTO STOP på instrumentpanelet i 5 sekunder.

De kan læse mere om ISG-systemet i kapitel 5.

### **BEMÆRK**

Når motoren automatisk startes med ISG-systemet, kan nogle advarsel-lamper (ABS, ESC, ESC OFF, EPS eller advarsel-lampen for parkeringsbremsen) tændes i nogle få sekunder. Det skyldes lav batterispænding. Det betyder ikke, at systemet ikke fungerer korrekt.

### **Kontrollampe for startspærre (uden smart key) (hvis udstyret hermed)**



#### **Kontrollampen tændes:**

- Når bilen registrerer startspærren i Deres nøgle, mens tændingslåsen er i positionen ON.
  - De kan nu starte motoren.
  - Kontrollampen slukkes, når motoren er startet.

#### **Kontrollampen blinker:**

- Når der er fejl ved startspærre-systemet. Hvis det sker, bør systemet efterses af en autoriseret Kia-forhandler.

### **Kontrollampe for startspærre (med smart key) (hvis udstyret hermed)**



#### **Kontrollampen lyser i op til 30 sekunder:**

- Når bilen registrerer, at Deres smart key er i bilen, når knappen ENGINE START/STOP er i positionen ACC eller ON.
  - De kan nu starte motoren.
  - Kontrollampen slukkes, når motoren er startet.

#### **Kontrollampen blinker i nogle få sekunder:**

- Når Deres smart key ikke er i bilen.
  - De kan ikke starte motoren.



**Kontrollampen lyser i 2 sekunder og slukkes derefter:**

- Når bilen ikke kan registrere, at Deres smart key er i bilen, mens knappen ENGINE START/STOP er i positionen ON.

Hvis det sker, bør systemet efterses af en autoriseret Kia-forhandler.

**Kontrollampen blinker:**

- Når batteriet i Deres smart key er ved at være afladt.
  - De kan ikke starte motoren. De kan dog starte bilen, hvis De trykker på knappen ENGINE START/STOP med Deres smart key. Læs mere i afsnittet Start af motoren i kapitel 5.
- Når der er fejl ved startspærre-systemet.

Hvis det sker, bør systemet efterses af en autoriseret Kia-forhandler.

**Kontrollampe for blinklys****Kontrollampen blinker:**

- Når De aktiverer blinklyset.

Hvis noget af det følgende sker, er der fejlfunktion ved blinklyset: Hvis det sker, bør systemet efterses af en autoriseret Kia-forhandler.

- Kontrollampen lyser konstant i stedet for at blinke.
- Kontrollampen blinker hurtigere.
- Kontrollampen lyser slet ikke.

**Kontrollampe for nærlys (hvis udstyret hermed)****Kontrollampen tændes:**

- Når nærlyset er tændt.

**Kontrollampe for fjernlys****Kontrollampen tændes:**

- Når fjernlyset er tændt.
- Når De trækker betjeningsarmen mod Dem for at blinke med fjernlyset.

**Kontrollampe for lys****Kontrollampen tændes:**

- Når baglygterne eller nærlyset er tændt.

## Bilens funktioner

**Kontrollampe for tågeforlygter (hvis udstyret hermed)**



**Kontrollampen tændes:**

- Når tågeforlygterne er tændt.

**Kontrollampe for tågebaglygter (hvis udstyret hermed)**



**Kontrollampen tændes:**

- Når tågebaglygterne er tændt.

**Kontrollampe for forvarme (dieselmotor)**



**Kontrollampen tændes:**

- Når motoren forvarmes med tændingslåsen eller knappen ENGINE START/STOP i positionen ON.
  - Motoren kan startes, når kontrollampen slukkes.
  - Hvor længe kontrollampen er tændt, afhænger af kølevæsketemperaturen, lufttemperaturen og batteriets tilstand.

Hvis kontrollampen blinker eller forbliver tændt, når motoren er varmet op eller under kørslen, kan der være et problem med forvarmesystemet.

Hvis det sker, bør systemet efterses af en autoriseret Kia-forhandler.

### **BEMÆRK - forvarmning**

Hvis motoren ikke starter inden for 10 sekunder efter gennemført forvarmning, skal De dreje tændingsnøglen eller knappen ENGINE START/STOP sættes i positionen LOCK eller OFF i 10 sekunder og derefter til positionen ON for at forvarme motoren igen.

**Kontrollampe for fartpilot (hvis udstyret hermed)****Kontrollampen tændes:**

- Når fartpiloten er slået til.

Læs mere i afsnittet Fartpilot i kapitel 5.

**Kontrollampe for sat fartpilot (hvis udstyret hermed)****SET****Kontrollampen tændes:**

- Når fartpiloten er slået til og indstillet.

Læs mere i afsnittet Fartpilot i kapitel 5.

## Bilens funktioner

### BAKSENSOR (HVIS Udstyret HERMED)

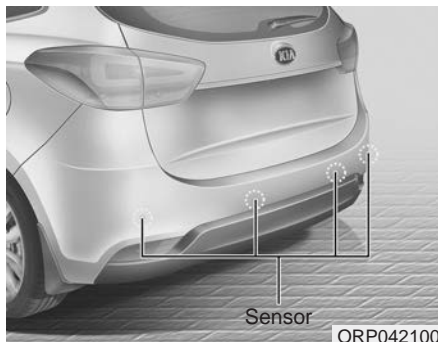

Baksensoren hjælper føreren under bakning ved at aktivere en lydalarm, hvis der registreres en forhindring inden for 120 cm afstand fra bilens bagende. Systemet er kun tænkt som en hjælp og fritager ikke føreren for at udvise stor opmærksomhed under bakning.

Sensorernes effektivitet og rækkevidde er begrænset. Når De bakker, skal De være lige så opmærksom på forhindringer bag bilen, som De ville have været i en bil uden baksensor.

#### **⚠ ADVARSEL**

**Baksensoren er kun et hjælpesystem. Dens funktion kan påvirkes af mange forskellige faktorer (herunder omgivelserne). Det er førerens ansvar at kontrollere området bag bilen, inden der bakes og under bakning.**

### Baksensorens funktion

#### Aktivering

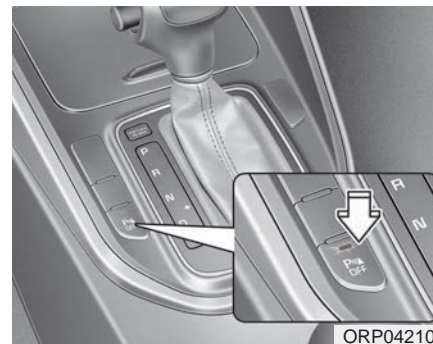

- Systemet er aktivt, når kontrollampen i knappen til baksensoren ikke lyser.

Hvis De ønsker at deaktivere baksensoren, skal De trykke på knappen OFF. (Kontrollampen i knappen tændes). Tryk på knappen igen for at aktivere systemet igen. (Kontrollampen i knappen slukkes).

- Systemet aktiveres, når bilen bakes, og tændingsnøglen er i positionen ON.







Systemet aktiveres muligvis ikke korrekt, hvis bilen kører med over 5 km/t.

- Sensorens rækkevidde, når baksensoren er aktiv, er ca. 120 cm.
- Hvis sensoren registrerer flere end to forhindringer samtidig, registreres den nærmeste først.

### Advarselslyde

- Når en forhindring er mellem 120 og 61 cm fra den bageste kofanger, lyder der en advarselslyd med jævne mellemrum.
- Når en forhindring er mellem 60 og 31 cm fra den bageste kofanger, lyder advarselslyden oftere.
- Når en forhindring er 30 cm eller derunder fra den bageste kofanger, lyder advarselslyden konstant.

### Advarselsindikatorer (hvis udstyret hermed)

Afstand til forhindring	Advarselsindikator	
	Type A	Type B
61-120 cm		
31-60 cm		
Mindre end 30 cm		

\*1 : Indikerer afstanden til registrerede forhindringer for hver sensor (venstre, midt, højre)

Hvis forhindringen er mellem eller tæt på sensorerne, kan indikatorerne vises anderledes.

## Bilens funktioner

### Manglende aktivering af baksensoren

#### Baksensoren fungerer muligvis ikke normalt under følgende omstændigheder:

1. Hvis sensoren er dækket af is. (Sensoren fungerer normalt, når isen smelter).
2. Hvis sensoren er dækket af f.eks. sne, vand eller snavs. (Sensoren fungerer normalt, når det dækkende materiale er fjernet).
3. Hvis De kører på ujævnt underlag, f.eks. grusveje, jordveje, vejbump eller stigninger.
4. Hvis De kører i omgivelser med megen støj, f.eks. bilhorn, motorstøj eller luftbremser på lastbiler. Støj kan påvirke sensorens funktion.
5. Hvis De kører i kraftig regn eller vand på kørebanen.
6. Hvis der er trådløse enheder eller mobiltelefoner inden for sensorens rækkevidde.
7. Hvis De kører med anhænger.

### Sensorens rækkevidde kan mindskes i følgende situationer:

1. Hvis sensoren er delvist dækket af f.eks. sne eller vand. (Sensorens rækkevidde normaliseres, når sensoren er gjort ren).
2. Hvis lufttemperaturen er meget høj eller meget lav.

### Sensoren kan muligvis ikke registrere følgende genstande:

1. Tynde eller smalle genstande, f.eks. reb, kæder eller pæle.
2. Genstande, der absorberer sensorens stråler, f.eks. tøj, andet blødt materiale eller sne.
3. Forhindringer, der er kortere end 1 m og smallere end 14 cm og derfor ikke kan registreres.

### Forholdsregler ved baksensor

- Advarselslydene lyder muligvis ikke i ovennævnte rækkefølge. Dette afhænger af hastigheden og de registrerede objekter.
- Baksensoren fungerer muligvis ikke korrekt, hvis kofangerhøjden eller sensorinstallationen er blevet ændret eller beskadiget. Udstyr eller tilbehør, der ikke er monteret på fabrikken, kan også påvirke sensorens funktion.
- Sensoren registrerer muligvis ikke forhindringer, der er tættere på sensoren end 30 cm, eller den kan angive en forkert afstand til forhindringerne. Vær forsigtig.
- Hvis sensoren er frosset til eller dækket af sne, snavs eller vand, fungerer den muligvis ikke, før det dækkende materiale er fjernet ved hjælp af en blød klud.
- Sensoren må ikke udsættes for stød, ridser eller slag, da det kan medføre skade på sensoren.

**BEMÆRK**

Systemet kan kun registrere forhindringer inden for sensorernes rækkevidde og virkefelt. Det kan ikke registrere forhindringer andre steder, hvor der ikke er monteret sensorer. Desuden registrerer sensorerne muligvis ikke små eller tynde forhindringer, f.eks. pæle, eller forhindringer, der er placeret mellem sensorerne. Hold altid selv øje med forhindringer bag bilen, når De bakker. Husk altid at oplyse eventuelle andre førere af bilen om, hvordan systemet fungerer, og hvilke muligheder og begrænsninger det har.

**⚠ ADVARSEL**

Vær meget opmærksom, når bilen er tæt på forhindringer på vejen, særligt fodgængere og børn. Vær opmærksom på, at sensoren muligvis ikke registrerer alle forhindringer. Afstanden til forhindringerne og disses størrelse eller materiale kan nedsætte sensorens effektivitet. Se altid selv efter, at bilen er fri af alle forhindringer, inden De kører i nogen retning.

**Selvkontrol**

Hvis De skifter til R (bakgear), og hvis et af nedenstående forhold indtræffer, kan der være fejl ved baksensoren.

- Der lyder ingen advarselslyd, eller lyden er periodisk.



(blinker)

-  vises (hvis udstyret hermed).

Hvis det sker, bør systemet efterses af en autoriseret Kia-forhandler.

**⚠ ADVARSEL**

Garantien på bilen dækker ikke ulykker eller skader på bilen eller dens passagerer, der opstår som følge af en fejlfunktion i baksensoren. Kør altid sikkert og forsigtigt.

## Bilens funktioner

### PARKERINGSSENSOR (HVIS UDSYRET HERMED)

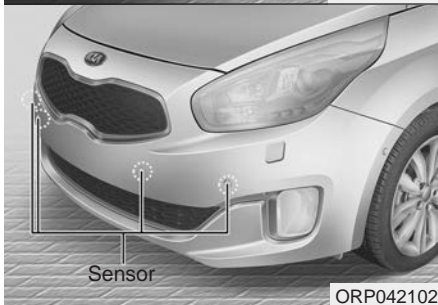
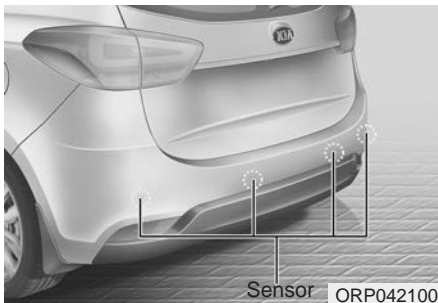

Parkeringssensoren hjælper føreren under parkering af bilen ved at aktivere en lydalarm eller indikere forhindringer i instrumentpanelet, hvis der registreres en forhindring inden for en afstand af 100 cm fra bilens forende eller 120 cm fra bilens bagende.

Systemet er kun tænkt som en hjælp og fritager ikke føreren for at udvise stor opmærksomhed.

Sensorernes effektivitet og rækkevidde er begrænset.

Når De parkerer, skal De være lige så opmærksom på forhindringer foran og bag ved bilen, som De ville have været i en bil uden parkeringssensor.

#### **⚠ ADVARSEL**

**Parkeringssensoren er kun et hjælpesystem. Føreren skal orientere sig foran og bag ved bilen. Parkeringssensorens funktion kan påvirkes af mange eksterne faktorer og af omgivelserne og fritager ikke føreren for ansvaret for kørslen.**



## Parkeringssensorens funktion

### Aktivering

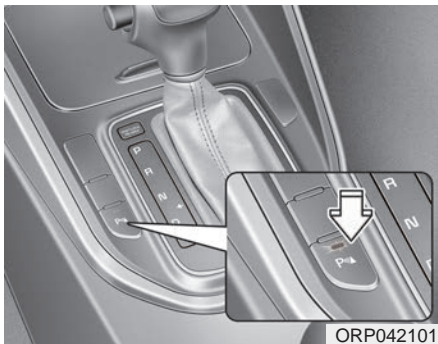

- Systemet aktiveres, hvis der trykkes på knappen til parkeringssensoren, mens tændingslåsen er i positionen ON.

Kontrollampen i knappen til parkeringssensoren tændes automatisk, og systemet aktiveres, når De sætter bilen i bakgear, eller hvis De trykker på knappen SPAS (hvis udstyret hermed). Systemet slås automatisk fra, hvis bilen kører over 40 km/t.

- Hvis bilen kører over 10 km/t, er parkeringssensoren ikke aktiv.
- Registreringsafstanden, når bilen kører forlæns, er cirka 100 cm, hvis bilen kører mindre end 10 km/t.
- Hvis sensoren registrerer flere end to forhindringer samtidig, registreres den nærmeste først.







## BEMÆRK

**Parkeringssensoren fungerer muligvis ikke korrekt, hvis afstanden til forhindringen er mindre end cirka 25 cm, når systemet aktiveres.**

## Bilens funktioner

### Advarselsindikatorer og -lyde

 : med advarselslyd

Afstand til forhindring		Advarselsindikator		Advarselslyd
		Ved forlæns kørsel	Ved baglæns kørsel	
100-61cm	For		-	Advarselslyd med jævne mellemrum.
120-61 cm	Bag	-		Advarselslyd med jævne mellemrum.
60-31 cm	For			Advarselslyd med kortere mellemrum
	Bag	-		Advarselslyd med kortere mellemrum
30cm	For			Advarselslyd konstant
	Bag	-		Advarselslyd konstant

### FORSIGTIG

- **Systemet kan kun registrere forhindringer inden for sensorernes rækkevidde og virkefelt. Det kan ikke registrere forhindringer andre steder, hvor der ikke er monteret sensorer. Desuden registrerer sensorerne muligvis ikke små eller tynde forhindringer, f.eks. pæle, eller forhindringer, der er placeret mellem sensorerne. Hold altid selv øje med forhindringer bag bilen, når De bakker.**
- **Husk altid at oplyse eventuelle andre førere af bilen om, hvordan systemet fungerer, og hvilke muligheder og begrænsninger det har.**

### BEMÆRK

- Den faktiske advarselsindikator og -lyd kan være forskellig fra det viste afhængigt af forhindringerne og sensorernes status.
- Vask ikke bilens sensorer med højtryksrenser.

## Manglende aktivering af parkeringssensoren

### *Parkeringssensoren fungerer muligvis ikke normalt under følgende omstændigheder:*

1. Hvis sensoren er dækket af is. (Den fungerer normalt, når isen smelter).
2. Hvis sensoren er dækket af f.eks. sne, vand eller snavs. (Sensoren fungerer normalt, når det dækkende materiale er fjernet).
3. Hvis sensoren er delvist dækket af f.eks. sne eller vand. (Sensorens rækkevidde normaliseres, når sensoren er gjort ren).
4. Når parkeringssensoren er slået fra.

### *Der kan forekomme fejlfunktion ved parkeringssensoren under følgende omstændigheder:*

1. Hvis De kører på ujævnt underlag, f.eks. grusveje, jordveje, vejbump eller stigninger.
2. Hvis De kører i omgivelser med megen støj, f.eks. bilhorn, motorstøj eller luftbremser på lastbiler. Støj kan påvirke sensorens funktion.
3. Hvis De kører i kraftig regn eller vand på kørebanen.
4. Hvis der er trådløse enheder eller mobiltelefoner inden for sensorens rækkevidde.
5. Hvis sensoren er dækket af sne.

### *Sensorens rækkevidde kan mindskes i følgende situationer:*

1. Hvis lufttemperaturen er meget høj eller meget lav.
2. Forhindringer, der er kortere end 1 m og smallere end 14 cm kan ikke registreres.

### *Sensoren kan muligvis ikke registrere følgende genstande:*

1. Tynde eller smalle genstande, f.eks. reb, kæder eller pæle.
2. Genstande, der absorberer sensorens stråler, f.eks. tøj, andet blødt materiale eller sne.

## Bilens funktioner

### BEMÆRK

1. Advarselslydene lyder muligvis ikke i ovennævnte rækkefølge. Dette afhænger af hastigheden og de registrerede objekter.
2. Parkeringsensoren fungerer muligvis ikke korrekt, hvis kofangerhøjden eller sensorinstallationen er blevet ændret eller beskadiget. Udstyr eller tilbehør, der ikke er monteret på fabrikken, kan også påvirke sensorens funktion.
3. Sensoren registrerer muligvis ikke forhindringer, der er tættere på sensoren end 30 cm, eller den kan angive en forkert afstand til forhindringerne. Vær forsigtig.
4. Hvis sensoren er frosset til eller dækket af sne, snavs eller vand, fungerer den muligvis ikke, før det dækkende materiale er fjernet ved hjælp af en blød klud.
5. Sensoren må ikke udsættes for stød, ridser eller slag, da det kan medføre skade på sensoren.

### BEMÆRK

Systemet kan kun registrere forhindringer inden for sensorernes rækkevidde og virkefelt. Det kan ikke registrere forhindringer andre steder, hvor der ikke er monteret sensorer. Små eller smalle forhindringer eller genstande, som er mellem sensorerne kan muligvis ikke registreres.

Hold altid selv øje med forhindringer foran og bag ved bilen, når De parkerer.

Husk altid at oplyse eventuelle andre førere af bilen om, hvordan systemet fungerer, og hvilke muligheder og begrænsninger det har.

### ⚠ ADVARSEL

Vær meget opmærksom, når bilen er tæt på forhindringer på vejen, særligt fodgængere og børn. Vær opmærksom på, at sensoren muligvis ikke registrerer alle forhindringer. Afstanden til forhindringerne og disses størrelse eller materiale kan nedsætte sensorens effektivitet. Se altid selv efter, at bilen er fri af alle forhindringer, inden De kører i nogen retning.

## Selvdiagnosticering

Hvis De skifter til R (bakgear), og hvis et af nedenstående forhold indtræffer, kan der være fejl ved parkeringssensoren.

- Der lyder ingen advarselslyd, eller lyden er periodisk.



- vises. (hvis udstyret hermed)

Hvis det sker, bør systemet efterses af en autoriseret Kia-forhandler.

### ADVARSEL

**Garantien på bilen dækker ikke ulykker eller skader på bilen eller dens passagerer, der opstår som følge af en fejlfunktion i parkeringssensoren. Kør altid sikkert og forsigtigt.**

## Bilens funktioner

### PARKERINGSASSISTENT (SPAS)

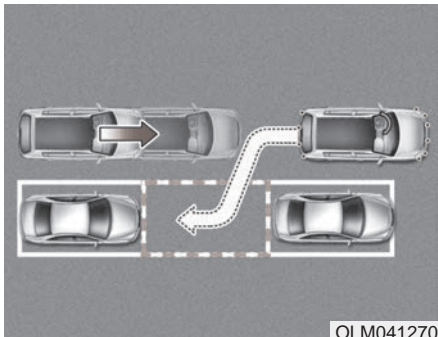

Parkeringsassistenten hjælper føreren af bilen med semiautomatisk at parkere bilen ved hjælp af sensorer, der måler pladsen ved parallellparkering, styrer rattet og giver føreren instruktioner på LCD-displayet.

#### BEMÆRK

- Bilen stopper ikke for fodgængere eller forhindringer på vejen, så føreren skal overvåge hele manøvren.
- Brug kun systemet ved parkering.
- Systemet fungerer ikke, hvis der ikke holder en bil foran den parkeringsbås, De vil parallellparkere i, eller hvis det er en diagonal parkeringsplads.
- Efter parkering ved hjælp af systemet holder bilen muligvis ikke præcis, hvor De havde tænkt Dem, at den skulle holde. Eksempelvis kan afstanden mellem bilen og kantstenen være anderledes end ønsket.
- Slå systemet fra, og parker bilen manuelt, hvis situationen kræver manuel parkering.
- Parkeringssensorens lydsignaler aktiveres samtidigt med parkeringsassistenten.
- Når systemet har søgt efter parkeringspladsen, bliver parkeringsassistenten afbrudt, hvis parkeringssensoren slås fra ved at trykke på knappen til parkeringssensoren.

#### ⚠ ADVARSEL

- Parkeringsassistenten er kun et hjælpesystem. Føreren skal orientere sig foran og bag ved bilen. Parkeringsassistentens funktion kan påvirkes af mange eksterne faktorer og af omgivelserne og fritager ikke føreren for ansvaret for kørslen.
- Systemet fungerer muligvis ikke korrekt, hvis bilens hjul trænger til sporing. Få bilen efterret af en autoriseret Kia-forhandler.
- Hvis der er monteret hjul med en anden størrelse end anbefalet af Kia-forhandleren, fungerer systemet muligvis ikke korrekt. Brug altid samme størrelse hjul og dæk.
- Hvis De har monteret en ramme omkring nummerpladen, kan SPAS-systemet afgive en unormal advarselslyd.

## Aktivering

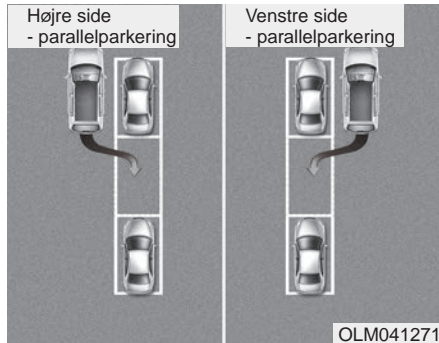

Systemet hjælper med at parkere bilen bag eller mellem 2 parkerede biler. Brug kun systemet, når følgende betingelser er opfyldt:

- Når parkeringspladsen er lige
- Når der skal parallelparkeres
- Når der i forvejen er biler parkeret
- Når der er plads nok til bilen

## Manglende aktivering

Brug aldrig parkeringsassistenten under følgende forhold:

- Når parkeringspladsen er buet
- På stigninger
- Hvis bilen kører med last, der går ud over bilens sider eller ender
- Ved diagonale parkeringspladser
- På parkeringspladser, hvor der er snavs, græs eller barrierer
- I kraftigt regnvej eller i snevej
- Hvis der er en pæl tæt ved parkeringspladsen
- På ujævne veje
- Hvis der er monteret snekæder eller reservehjul på bilen
- Hvis dæktrykket ikke er korrekt
- Hvis bilen kører med anhænger
- På glatte eller ujævne veje
- Hvis der er parkeret store køretøjer såsom busser eller lastbiler
- Hvis sensoren er delvist dækket af f.eks. sne eller vand
- Hvis sensoren er dækket af is
- Hvis der er parkeret motorcykler eller cykler ved parkeringspladsen

- Hvis der er en skraldespand eller andre forhindringer ved parkeringspladsen
- I kraftig blæst
- Hvis der er monteret hjul i andre størrelser end de originale
- Hvis hjulene ikke er sporet korrekt
- Ved haver eller buske
- Hvis der er monteret tilbehør i sensorernes registreringsområde (f.eks. en nummerpladeramme)
- Hvis bilen hælder meget til den ene side
- I stærkt sollys eller meget koldt vejr
- Hvis De kører i omgivelser med megen støj fra f.eks. bilhorn, motorstøj eller luftbremser på lastbiler. Støj kan påvirke sensorernes funktion.

## Bilens funktioner

### ⚠ ADVARSEL

Brug ikke parkeringsassistenten under følgende forhold, da der kan opstå uventede situationer, som kan medføre alvorlige ulykker.

#### 1. Parkering på stigninger



ORP042104

Føreren skal både træde på speederen og bremsepedalen ved parkering på stigninger. Hvis føreren ikke er vant til at bruge både speeder og bremse samtidigt, kan det medføre en ulykke.

(Fortsættes)

(Fortsat)

#### 2. Parkering i sne



ORP042105

Sne kan forstyrre sensorernes funktion, eller systemet kan blive afbrudt, hvis vejen er glat ved parkering. Hvis føreren ikke er vant til at bruge både speeder og bremse samtidigt, kan det medføre en ulykke.

(Fortsættes)

(Fortsat)

#### 3. Parkering på en snæver plads

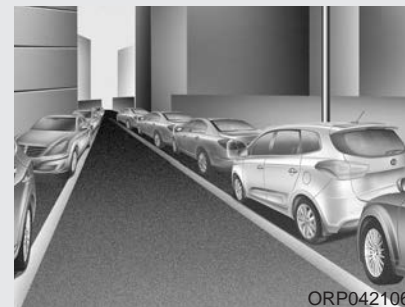

ORP042106

Systemet kan ikke finde en parkeringsplads, hvis pladsen er for snæver. Selv hvis systemet finder en plads, skal De være meget forsigtig.

(Fortsættes)



**(Fortsat)**  
**4. Diagonal parkering**

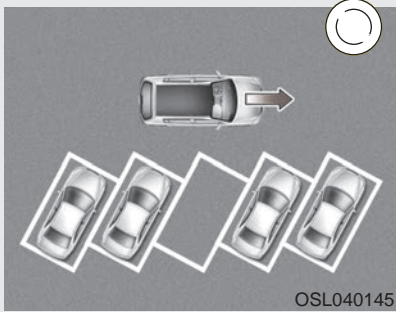

OSL040145

Systemet er beregnet til parallelparkering. Det er ikke beregnet til diagonalparkering. Selv hvis bilen kan være på parkeringspladsen, må De ikke benytte parkeringsassistenten. Systemet vil forsøge parallelparkering.

**(Fortsættes)**

**(Fortsat)**  
**5. Parkering på ujævn vej**



ORP042107

Ved parkering på ujævne veje skal føreren benytte de korrekte pedaler (koblingspedal, speeder eller bremsepedal). Hvis ikke, kan systemet slå fra, hvis bilen skrider, eller der kan ske en ulykke.

**(Fortsættes)**

**(Fortsat)**  
**6. Parkering bag en lastbil**

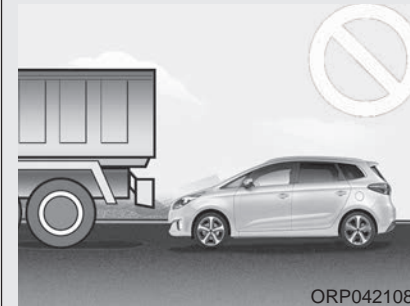

ORP042108

Der kan ske en ulykke, hvis De parkerer bag et køretøj, som er højere end Deres bil. Det kunne eksempelvis være en lastbil eller en bus.

**(Fortsættes)**

## Bilens funktioner

(Fortsat)

### 7. Forhindring på parkeringspladsen

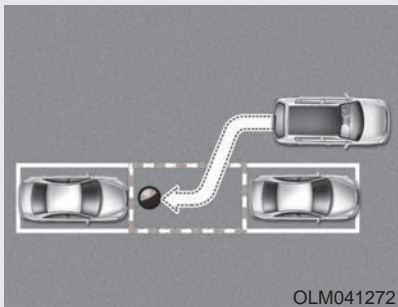

OLM041272

Systemet kan finde en parkeringsplads, selv om der er en forhindring på den. Der kan ske en ulykke, hvis De prøver at parkere bilen med parkeringsassistenten på sådan en parkeringsplads.

Sæt ikke al Deres lid til parkeringsassistenten.

### Sådan fungerer systemet

1. Slå parkeringsassistenten til
2. Vælg parkeringsmode
3. Søg efter en parkeringsplads (kør langsomt fremad)
4. Søgning gennemført (automatisk søgning med sensor)
5. Styring af rattet
  - (1) Skift gear i henhold til instruktionerne på LCD-displayet
  - (2) Kør langsomt, mens De træder på bremsepedalen
6. Parkeringen er udført
7. Flyt eventuelt bilen manuelt til den ønskede position.

### BEMÆRK

- Kontroller før aktivering, at det er muligt at bruge parkeringsassistenten.
- Træd altid på bremsen, medmindre De kører.

### 1. Slå parkeringsassistenten til

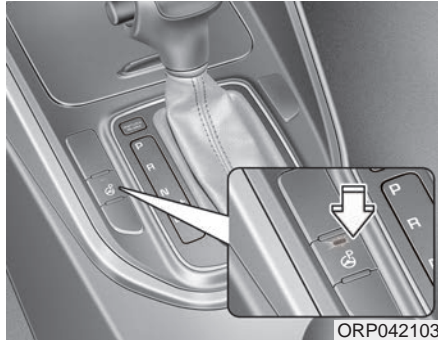

- Tryk på knappen til parkeringsassistenten (kontrollampen i knappen tændes).
- Parkeringsassistenten aktiveres (kontrollampen i knappen lyser).  
Der lyder en advarselslyd, hvis der registreres en forhindring.
- Hold knappen inde i 2 sekunder, hvis De vil slå systemet fra.
- Parkeringsassistenten slås automatisk fra, når bilens motor startes.

### 2. Vælg parkeringsmåde



- Vælg parkeringsmåde ved at trykke på knappen til parkeringsassistenten, mens gearvælgeren er i positionen N eller D, og bremsepedalen er trådt ned.
- Parallelparkering i højre side af vejen vælges som standard, når parkeringsassistenten aktiveres.
- Hvis De vil parallelparkere i venstre side af vejen, skal De trykke en gang mere på knappen til parkeringsassistenten.
- Hvis De trykker på knappen igen, slås systemet fra.

### 3. Søg efter parkeringsplads



- Kør langsomt fremad, mens De holder en afstand på 50-150 cm til de parkerede biler. Sidesensorerne leder efter en parkeringsplads.
- Hvis hastigheden overstiger 30 km/t, vises en meddelelse om, at hastigheden skal sættes ned.
- Hvis hastigheden overstiger 40 km/t, slås systemet fra.

## Bilens funktioner

### BEMÆRK

- Brug blinklyset, hvis der er andre trafikanter til stede.
- Hvis parkeringspladsen er lille, skal De langsomt køre tættere på den.
- Søgningen efter en parkeringsplads gennemføres kun, hvis der er nok plads til, at bilen kan parkeres.

### BEMÆRK

- Ved søgning efter en parkeringsplads finder systemet muligvis ikke en plads, hvis der ikke holder biler på begge sider af den frie plads.
- Systemet fungerer muligvis ikke korrekt under følgende betingelser:
  - (1) Hvis sensorerne er frosset til
  - (2) Hvis sensorerne er snavsede
  - (3) Hvis det sner eller regner kraftigt
  - (4) Hvis der er en pæl eller en genstand nær ved

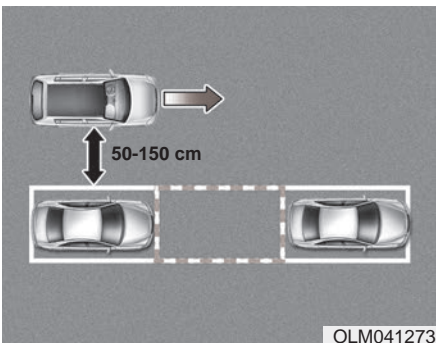

### BEMÆRK

Kør langsomt fremad, mens De holder en afstand på 50-150 cm til de parkerede biler. Hvis De ikke holder denne afstand, kan systemet muligvis ikke søge efter en parkeringsplads.

### ⚠ FORSIGTIG

Når søgning efter en parkeringsplads er gennemført, kan De fortsætte med at bruge systemet, når De har vurderet omgivelserne.



### ⚠ FORSIGTIG

Hvis De bruger parkeringsassistenten, og Auto Hold aktiveres, vises den ovenstående meddelelse. Slå Auto Hold fra. Inden De slår Auto Hold fra ved at træde på speederen, skal De vurdere omgivelserne nøje.

#### 4. Søgning gennemført

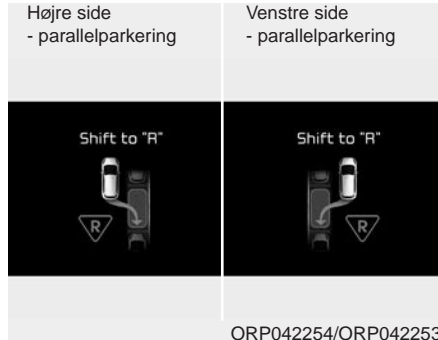

Når De kører fremad for at finde en parkeringsplads, vises "Search complete" (søgning gennemført) på displayet, når der er fundet en plads. Stands bilen, og sæt gearvælgeren i positionen R (bakgear).

#### FORSIGTIG

- **Kør langsomt, mens De træder på bremsepedalen**
- **Hvis parkeringspladsen er for snæver, bliver systemet muligvis slået fra, når rattet styres automatisk. Forsøg ikke at parkere bilen, hvis pladsen er for snæver.**

#### 5. Styring af rattet



- Den ovenstående meddelelse vises, når gearvælgeren er i positionen R. Rattet styres automatisk.
- Styringen afbrydes, hvis De holder rattet fast, mens det styres automatisk.
- Styringen afbrydes, hvis bilens hastighed overstiger 7 km/t.

#### ADVARSEL

**Før aldrig hænderne ind gennem åbningerne i rattet, når det styres automatisk.**

#### FORSIGTIG

- **Kør langsomt, mens De træder på bremsepedalen**
- **Kontroller altid, om der er forhindringer omkring bilen, før De kører.**
- **Hvis bilen ikke bevæger sig, selv om bremsepedalen ikke er trådt ned, skal De vurdere omgivelserne, før De træder på speederen. Kør ikke over 7 km/t.**

## Bilens funktioner

### BEMÆRK

- Hvis De ikke følger instruktionerne, kan De muligvis ikke parkere bilen.  
Hvis parkeringsassistentens advarselslyd lyder konstant (afstanden til en forhindring er under 30 cm), skal De langsomt køre bilen i den modsatte retning af forhindringen, når De har vurderet omgivelserne.
- Vurder altid omgivelserne, inden De kører, hvis parkeringsassistentens advarselslyd lyder konstant (afstanden til en forhindring er under 30 cm).

### Slå systemet fra under parkering

Tryk på knappen til parkeringsassistenten, eller drej rattet mod venstre eller højre.

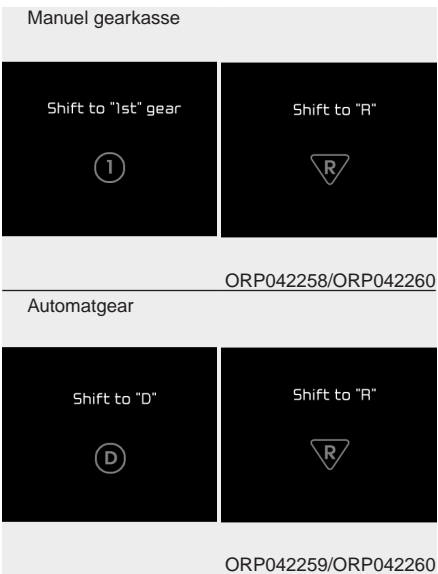

### Gearskifte mens rattet styres automatisk

Når den ovenstående meddelelse vises, og der lyder et bip, skal De skifte gear og køre bilen med bremsepedalen trådt ned.

### ⚠ FORSIGTIG

*Vurder altid omgivelserne, inden De letter foden fra bremsepedalen.*

### ⚠ ADVARSEL

**Pas altid på andre biler og fodgængere, når De parkerer.**

## 6. Parkeringen er udført



Afslut parkeringen i henhold til instruktionerne på LCD-displayet. Brug eventuelt rattet til at placere bilen som ønsket på parkeringspladsen.

### BEMÆRK

Føreren skal træde bremsepedalen ned, mens bilen parkeres.

Systemet kan blive slået fra under følgende forhold:

- Hvis De ikke følger en instruktion om gearskifte og kører cirka 150 cm.
- Hvis advarselslyden fra parkerings-sensorerne for og bag lyder konstant samtidigt og angiver, at der er en forhindring inden for 30 cm fra bilen.
- Hvis der er gået 6 minutter, siden bilen blev styret af parkeringsassistenten.
- Hvis gearvælgeren flyttes til positionen P eller R under søgning efter en parkeringsplads.

## Yderligere instruktioner (meddelelser)



Når parkeringsassistenten er aktiv, kan der blive vist meddelelser på LCD-displayet, uanset hvor langt De er kommet i parkeringsprocessen.

## Bilens funktioner

Meddelelserne afhænger af forholdene. Følg altid instruktionerne, når De parkerer bilen ved hjælp af parkeringsassistenten.

### BEMÆRK

- Under følgende forhold vil systemet blive slået fra. Parker bilen manuelt.
  1. Søg efter parkeringsplads  
Hvis ABS/ESC aktiveres
    - Hvis bilens hastighed overstiger 40 km/t
    - Hvis De trykker på knappen til parkeringsassistenten (parkeringssensoren for og bag fungerer)
    - Hvis De flytter gearvælgeren til positionen R
  2. Styring af rattet  
Hvis ABS/ESC aktiveres
    - Hvis bilens hastighed overstiger 7km/t
    - Hvis De trykker på knappen til parkeringsassistenten (parkeringssensoren for og bag fungerer)
    - Hvis De flytter gearvælgeren til positionen D, inden De kører ind på parkeringspladsen
    - Hvis De holder rattet fast

### Systemfejl

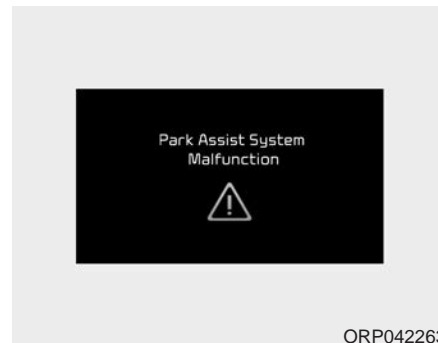

- Hvis der er problemer med systemet, når det aktiveres, vil den ovenstående meddelelse blive vist. Kontrollampen i knappen tændes ikke, og der lyder 3 bip.
- Hvis der kun er et problem med parkeringsassistenten, vil parkeringssensoren fungere efter 2 sekunder. Hvis De bemærker et problem, skal bilen efterses af en autoriseret Kia-forhandler snarest muligt.



## BAKKAMERA (HVIS UDSTYRET HERMED)

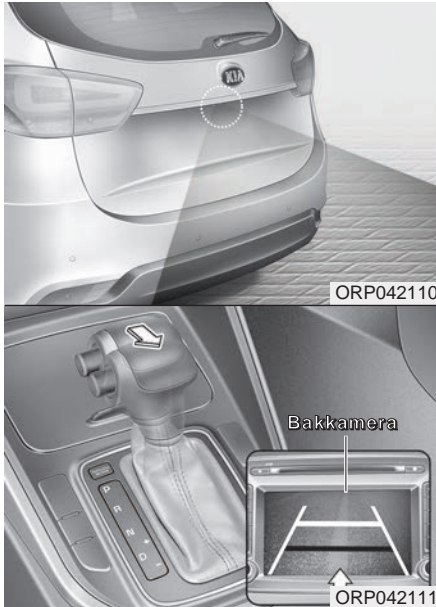

Den aktuelle visning af bakkameraet kan se anderledes ud end på illustrationen.

Bakkameraet tændes, når tændingslåsen er i positionen ON, bilen er sat i bakgear, og baklyset er tændt.

Systemet viser på navigationsskærmen eller lydanlæggets display, hvad der er bag ved bilen, når De bakker.

### **⚠ ADVARSEL**

- Systemet er kun et hjælpesystem. Det er førerens ansvar at kontrollere området bag bilen og orientere sig ved hjælp af sidespejle og bakspejl, inden der bakkes og under bakning. Vær opmærksom på, at kameraet har en blind vinkel.
- Hold altid kameraets linse ren. Hvis linsen ikke er ren, fungerer kameraet muligvis ikke korrekt.

Læs mere i brugsanvisningen til navigationssystemet.

## Bilens funktioner

### HAVARIBLINK

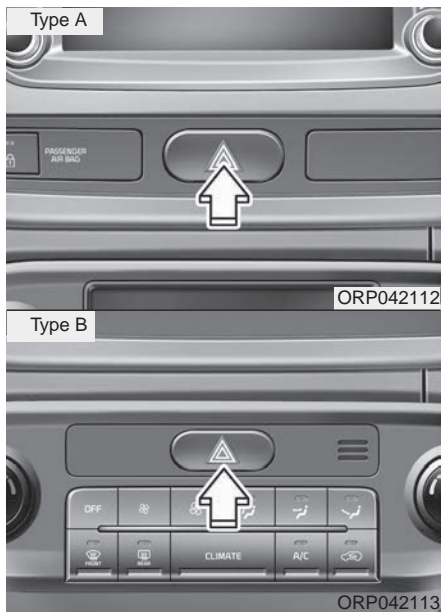

Havariblinket aktiveres ved at trykke på kontakten til havariblinket. Blinklysene i begge sider blinker. Havariblinket fungerer også, selvom nøglen ikke sidder i tændingslåsen.

Tryk på kontakten igen for at deaktivere havariblinket.

Brug havariblinket, hver gang det er nødvendigt at stoppe bilen på et farligt sted. Hvis De er nødt til at foretage et nødstop, skal De altid køre så langt væk fra vejen som muligt.

## LYS OG LYGTER

### Batterisparefunktion

- Formålet med denne funktion er at forhindre, at batteriet bliver afladt. Systemet slukker automatisk parkeringslyset, når føreren tager tændingsnøglen ud (smart key: slukker motoren) og åbner døren i førersiden.
- Med denne funktion slukkes parkeringslyset automatisk, hvis føreren parkerer bilen ved vejsiden om natten.

Hvis lyset fortsat skal være tændt, når tændingsnøglen tages ud, skal De gøre følgende:

- 1) Åbn førerdøren.
- 2) Sluk og tænd for parkeringslyset ved hjælp af lyskontakten på ratstammen.

### Udskudt slukning af forlygter (hvis udstyret hermed)

Forlygterne (og/eller baglygterne) forbliver tændt i cirka 5 minutter efter, at tændingsnøglen er fjernet eller drejet til positionen ACC eller LOCK. Hvis førerens dør åbnes og lukkes, slukkes de dog efter 15 sekunder.

De kan slukke for lygterne ved at trykke 2 gange på låseknappen på senderen (eller på smart key) eller ved at slukke på lyskontakten.

De kan slå udskudt slukning af forlygter til og fra. Læs afsnittet "Brugerindstillinger" i dette kapitel.

### **FORSIGTIG**

*Hvis føreren forlader bilen gennem en anden dør en fordøren i førersiden, aktiveres batterisparefunktionen ikke, og forlygterne slukkes ikke automatisk, hvis udskudt slukning er valgt. Det kan medføre, at batteriet bliver afladt. Husk derfor at slukke for lygterne, før De forlader bilen.*

## Bilens funktioner

### Velkomst-funktion for forlygter (hvis udstyret hermed)

Hvis De trykker på senderens (eller Deres smart keys) oplåsningsknap, og lyskontakten er i positionen ON eller AUTO, og alle døre og bagklappen er lukkede, tændes forlygterne i cirka 15 sekunder.

Hvis lyskontakten er i positionen AUTO, tændes forlygterne kun, hvis det er mørkt udenfor.

Hvis De trykker på dørens, senderens eller Deres smart keys låseknap eller oplåsningsknap igen, slukkes lyset med det samme.

De kan slå velkomst-funktionen for forlygter til og fra. Læs afsnittet "Brugerindstillinger" i dette kapitel.

### Fast kurvelys (hvis udstyret hermed)

Når De kører gennem et skarpt sving, tændes det faste kurvelys automatisk af hensyn til Deres overblik og sikkerhed. Systemet aktiveres automatisk i følgende situationer:

- Når bilen kører under 10 km/t, og rattets vinkel er cirka 80 grader.
- Når bilen kører over 10 km/t, og rattets vinkel er cirka 35 grader.
- Når bilen holder stille.
- Når De kører baglæns, og et af ovenstående forhold er opfyldt, lyser kurvelyset i den modsatte side.

### Lyskontakter

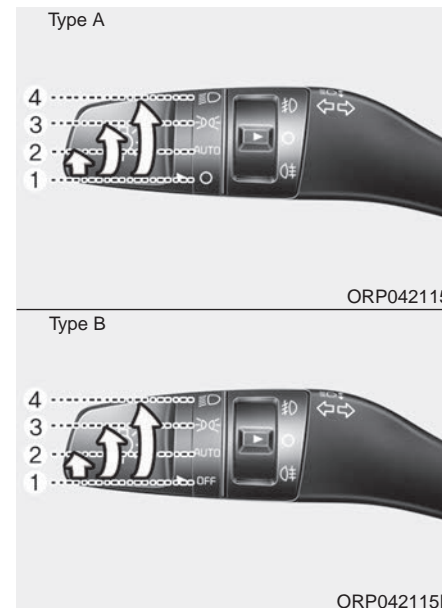

Lyskontakten har to positioner, hovedlys og parkeringslys.

Lyset betjenes ved at dreje knappen på enden af betjeningsarmen til en af følgende positioner:

- (1) Positionen OFF (slukket)
- (2) Automatisk lys (hvis udstyret hermed)
- (3) Parkeringslys
- (4) Hovedlys

### Parkeringslys ( )

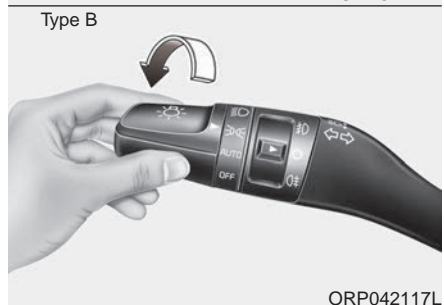

Når lyskontakten er i parkeringslysposition, er baglygter, positionslys, nummerpladelys og instrumentbelysning tændt.

### Hovedlys ( )

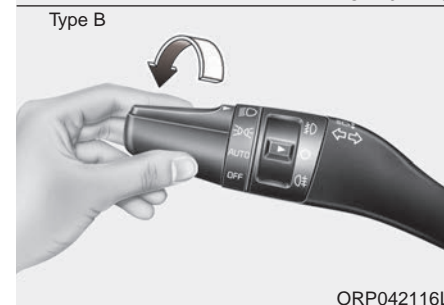

Når lyskontakten er i hovedlysposition, er forlygter, baglygter, positionslys, nummerpladelys og instrumentbelysning tændt.

## Bilens funktioner

### BEMÆRK

Tændingslåsen skal være i positionen ON, før hovedlyset kan bruges.

### Automatisk lys (hvis udstyret hermed)

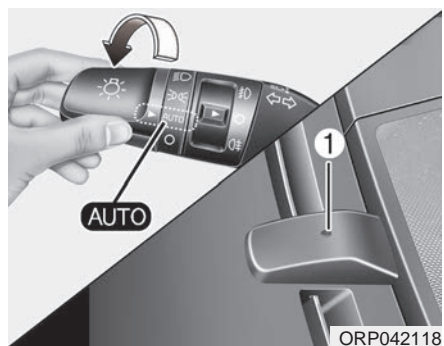

Når lyskontakten er i automatisk lysposition, tændes og slukkes hovedlyset automatisk afhængigt af lyset omkring bilen.

### ⚠ FORSIGTIG

- *Anbring aldrig genstande over sensoren (1) på instrumentpanelet. Herved sikres optimal kontrol af det automatiske lys-system.*
- *Brug aldrig vinduespudsemiddel til rengøring af sensoren. Pudsemidlet kan efterlade en tynd hinde, der kan påvirke sensorens funktion.*
- *Hvis bilen har tonede ruder eller andre typer film på forruden, fungerer det automatiske lys-system muligvis ikke korrekt.*

## Fjernlys



ORP042119

1. Drej lyskontakten til hovedlyspositionen.
2. Skub betjeningsarmen væk fra Dem.

- Kontrollampen for fjernlys tændes, når fjernlyset er tændt.
- Hvis lyset er tændt i lang tid, uden at motoren kører, aflades batteriet.

### **⚠ ADVARSEL**

Brug ikke fjernlyset, når der er andre biler i nærheden. Fjernlyset kan blænde andre.

## Overhalingsblink

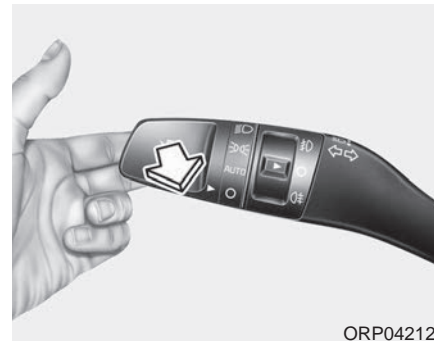

ORP042120

Træk betjeningsarmen mod Dem. Den vender tilbage til udgangspositionen, når De slipper den. Hovedlyset behøver ikke være tændt, for at De kan bruge overhalingsblinket.

## Bilens funktioner

### Blinklys og blink ved vognbaneskift

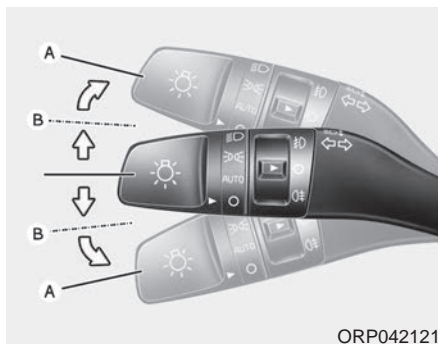

Tændingslåsen skal være i positionen ON, før De kan bruge blinklysene. Bevæg betjeningsarmen op eller ned (A) for at betjene blinklysene. Grønne pile på instrumentpanelet viser, om der blinkes til højre eller venstre.

Blinklyset standser selv, når svinget er foretaget. Hvis blinklyset stadig blinker efter et sving, skal De manuelt sætte betjeningsarmen tilbage i positionen OFF.

Hvis De vil vise, at De skifter bane, kan De flytte betjeningsarmen lidt op eller ned og holde den stille (B). Armen vender tilbage til positionen OFF, når De slipper den.

Hvis et af blinklysene lyser permanent og ikke blinker, eller hvis det blinker unormalt, kan det skyldes, at en blinklyspære er sprunget og skal udskiftes.

### *Komfortblink ved vognbaneskift*

Ved at vippe betjeningsarmen let og slippe den igen, aktiveres blink ved vognbaneskift. Blinklysene i den valgte side blinker 3, 5 eller 7 gange og slukkes automatisk.

De kan ændre antallet af blink ved komfortblink under punktet One touch turn lamp i menuen User setting (brugerindstillinger). Læs afsnittet "Brugerindstillinger" i dette kapitel.

### **BEMÆRK**

**Hvis et blinklys blinker unormalt hurtigt eller langsomt, kan pæren være sprunget, eller der kan være en dårlig elektrisk forbindelse i kredsløbet.**



## Tågeforlygter (hvis udstyret hermed)



Tågelygter giver forbedret sigtbarhed og er med til at forebygge ulykker, når sigtbarheden er dårlig på grund af tåge, regn, sne etc.

1. Tænd parkeringslyset.
2. Drej lyskontakten (1) mod symbolet for tågeforlygter.
3. Sluk for tågeforlygterne ved at dreje lyskontakten mod symbolet for tågeforlygter igen, eller ved at slukke for parkeringslyset.

### **FORSIGTIG**

*Tågelygter bruger store mængder strøm, når de er tændt. Brug kun tågelygterne, når sigtbarheden er dårlig.*

## Tågebaglygter



De kan tænde for tågebaglygterne på en af følgende måder:

- Tænd for hovedlyset, og drej lyskontakten (1) mod symbolet for tågebaglygter.
- Tænd parkeringslyset, drej lyskontakten mod symbolet for tågeforlygter (hvis udstyret hermed), og drej den derefter mod symbolet for tågebaglygter.

## Bilens funktioner

De kan slukke for tågebaglygterne på en af følgende måder:

- Sluk for hovedlyset.
- Drej lyskontakten mod symbolet for tågebaglygter igen.
- Hvis parkeringslyset er tændt, vil tågebaglygterne blive slukket samtidigt, hvis De slukker for tågeforlygterne.

### Kørellys (hvis udstyret hermed)

Kørellys gør det nemmere for andre trafikanter at få øje på bilen om dagen. Kørellys kan være nyttigt i mange situationer, særligt lige efter solopgang og lige før solnedgang.

Kørelyset slukker, når:

1. Der tændes for nærlyset eller tågeforlygterne.
2. Motoren slukkes.

### Højderegulering af forlygter (hvis udstyret hermed)

#### Manuel type

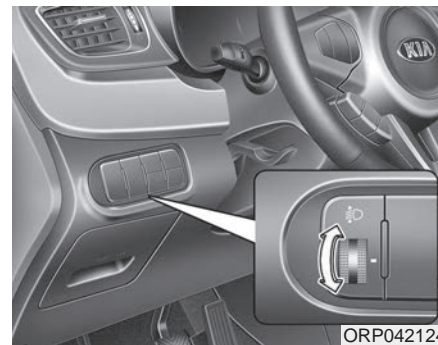

Drej kontakten til højderegulering af forlygter for at justere forlygternes niveau efter antallet af passagerer i bilen og lasten bagagerummet.

Jo højere tallet på kontakten er, jo lavere lyser forlygterne. Sørg altid for, at forlygterne er justeret korrekt, for at undgå at blænde andre trafikanter.

Nedenstående tabel indeholder eksempler på korrekt indstilling af kontakten. Hvis bilen er lastet anderledes end anført nedenfor, skal De justere forlygterne, så deres højde svarer til en af betingelserne i denne tabel.

Belastning	Kontaktposition
Kun fører	0
Fører + forsædepassager	0
Fører + forsædepassager + pass. på 3. sæderække*	1
<b>Fører + fuldt passagertal</b>	1
<b>Fører + fuldt passagertal + maksimal bagagelast</b>	3
<b>Fører + maks. bagagelast</b>	3

\*: Hvis udstyret hermed

### **Automatisk type**

Forlygternes niveau justeres automatisk efter vægten af passagererne i bilen og lasten i bagagerummet.

Lyskeglen bliver optimal under de aktuelle forhold.

### **⚠ ADVARSEL**

**Hvis det ikke fungerer korrekt, selv om bilens bagende er presset nedad på grund af lasten, eller hvis lyskeglen ikke står korrekt, bør bilen efterses hos en autoriseret Kia-forhandler.**

**Forsøg ikke selv at efterse eller reparere systemet.**

## Bilens funktioner

### VINDUESVISKERE/-VASKERE

#### Forrudevisker og -vasker

Type A

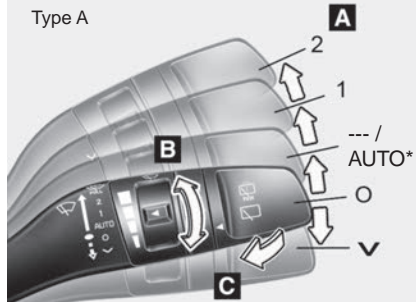

#### Bagrudevisker og -vasker

Type A'

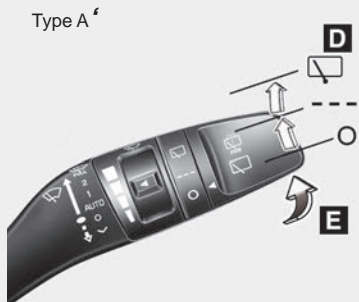

Type B

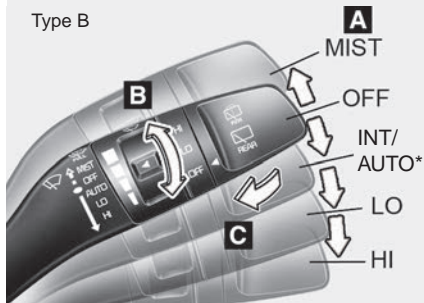

Type B'

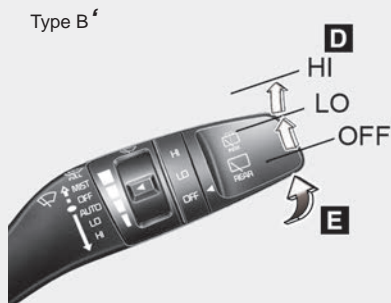

ORP042125/ORP042125L/ORP042126/ORP042126L

#### A: Vinduesviskerhastighed (for)

- MIST / ✓ Enkelt viskerslag
- OFF / O Fra
- INT / --- Interval
- AUTO\* Automatisk
- LO / 1 Lav viskerhastighed
- HI / 2 Høj viskerhastighed

#### B : Variabelt interval

#### C: Vask og korte viskerslag (for)

#### D: Bagrudevisker og -vasker

- HI / ✓ Høj viskerhastighed
- LO / --- Lav viskerhastighed
- OFF / O Fra

#### E: Vask og korte viskerslag (bag)

\* Hvis udstyret hermed

### **AUTO (automatisk styring) (hvis udstyret hermed)**

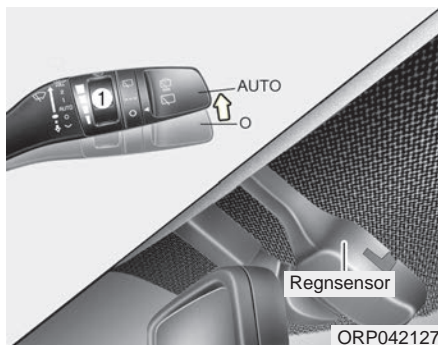

Regnsensoren øverst på forruden registrerer mængden af nedbør og aktiverer viskerne med passende intervaller. Jo mere det regner, jo oftere eller hurtigere kører viskerne. Når regnen holder op, stopper viskerne også.

Hastigheden kan varieres ved at dreje på hastighedskontrolringen (1).

Hvis viskerne indstilles til AUTO, mens tændingslåsen er i positionen ON, foretages der et enkelt viskerslag som selvtest af systemet. Sæt viskerarmen i positionen OFF (slukket), når viskerne ikke skal bruges.

### **⚠ FORSIGTIG**

*Når tændingslåsen er i positionen ON, og vinduesviskeren er indstillet til AUTO, skal De vær særligt påpasselig i følgende situationer, da De ellers kan komme til skade med hænderne eller kroppen:*

- *Berør ikke forruden øverst i nærheden af regnsensoren.*
- *Tør ikke forrudens øverste del af med en fugtig eller våd klud.*
- *Tryk ikke på forruden.*

### **⚠ FORSIGTIG**

*Når De vasker bilen, skal De stille viskerkontakten i positionen OFF (slukket), så viskerne ikke pludselig kører automatisk.*

*Hvis viskerne går i gang automatisk, når bilen bliver vasket, kan viskersystemet blive beskadiget.*

*Fjern ikke sensordækslet, som sidder øverst indvendigt på forruden. Det kan beskadige systemet og dækkes ikke af garantien.*

*Når De starter bilen om vinteren, skal vindueviskerkontakten være i positionen OFF (slukket), da viskerbladene beskadiges. Fjern altid sne og is fra for- og bagrude, inden De bruger vinduesviskerne.*

## Bilens funktioner

### Vinduesviskere

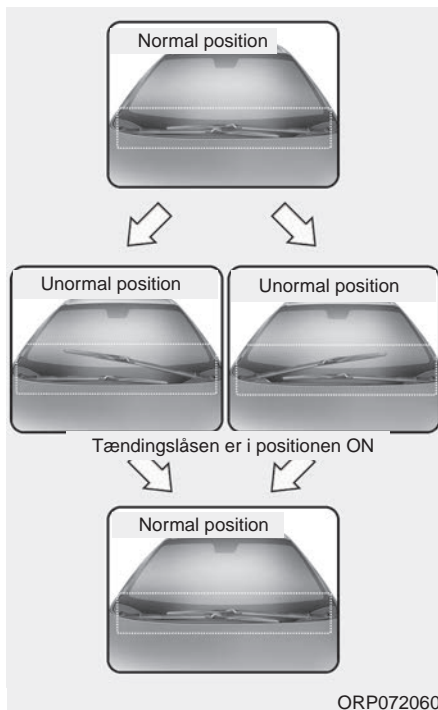

Hvis vinduesviskerne ikke er i udgangspositionen, skal De dreje tændingslåsen til positionen ON. Vinduesviskerne returnerer til udgangspositionen.

Vinduesviskerne kan stoppe uden for udgangspositionen på følgende måder:

- Vinduesviskerne kan blive skubbet ud af udgangspositionen i en vaskehal. (Tændingslåsen er i positionen OFF).
- Vinduesviskerne kan være blevet flyttet med hænderne.
- Vinduesviskeren i passagersiden er oven på vinduesviskeren i førersiden. (Normal position: Vinduesviskeren i førersiden er oven på vinduesviskeren i passagersiden).

Hvis der opstår et problem med viskermotoren, stopper en sikkerhedsfunktion viskerarmene under kørslen, eller mens tændingslåsen er i positionen ON. Sikkerhedsfunktionen følger dette mønster:

- Høj eller 2 (5 minutter) → lav eller 1 (5 minutter) → INT eller — (5 minutter) → OFF eller O (stop)

### BEMÆRK

**Hvis problemet fortsætter, bør systemet efterses af en autoriseret Kia-forhandler.**

Hvis De kører gennem en lang tunnel på en regnvejrsdag, kan systemet reducere viskerhastigheden for at beskytte viskermotoren og viskerbladene. Den normale funktion genoptages, når De er kommet igennem tunnelen.

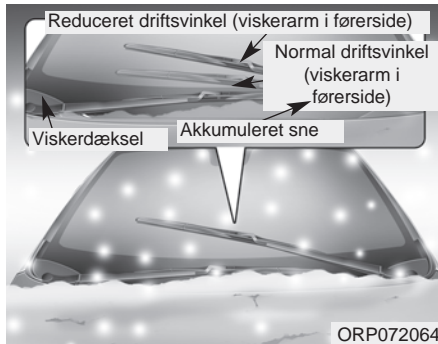

ORP072064

Hvis bevægelsen af viskerarmen i passagersiden begrænses af sne ved viskerarmens dæksel, reduceres driftsvinklen for viskerarmen i førersiden for at undgå, at de to viskerarme kolliderer.

## Forrudevasker

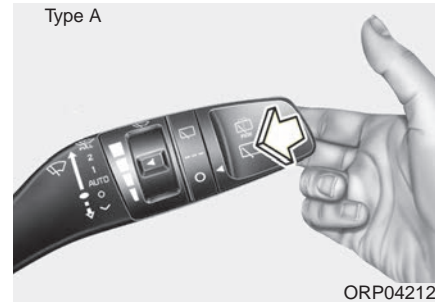

ORP042128

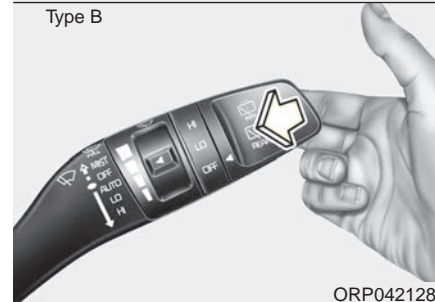

ORP042128L

Træk betjeningsarmen (i positionen 0/OFF) forsigtigt tilbage mod Dem selv for at sprøjte sprinklervæske på forruden og køre 1 til 3 gange med viskerne.

Brug denne funktion, når forruden er snavset.

Visker-/vaskefunktionen fortsætter, indtil De slipper betjeningsarmen.

Hvis forrudevaskeren ikke fungerer, skal De kontrollere sprinklervæsketanden. Hvis der ikke er tilstrækkeligt meget sprinklervæske, skal De fylde sprinklervæske i sprinklervæskebeholderen.

Påfyldningsstudsene sidder i den forreste del af motorrummet i passagersiden.

### **⚠ FORSIGTIG**

*For at undgå skader på vaskerpumpen må De ikke bruge vaskeren, når sprinklervæskebeholderen er tom.*

### **⚠ ADVARSEL**

**Brug ikke forrudevaskeren i frostvejr uden først at have opvarmet forruden med afisefunktionen. Sprinklervæsken kan fryse til is på forruden og forhindre udsynet.**

## Bilens funktioner

### ⚠ FORSIGTIG

- *For at undgå skader på vinduesviskerne eller forruden må vinduesviskerne ikke bruges, når ruden er tør.*
- *For at undgå skader på viskerbladene må der ikke bruges benzin, petroleum, fortynder eller andre opløsningsmidler på eller nær dem.*
- *For at undgå skader på viskerarmene eller andre komponenter må De ikke forsøge at bevæge viskerne manuelt.*

### Forlygtevasker (hvis udstyret hermed)



Hvis bilen er udstyret med forlygtevasker, aktiveres forlygtevaskeren samtidigt med forrudevaskeren. Forlygtevaskeren aktiveres kun, hvis lyskontakten står i første eller anden position, og tændingslåsen eller knappen ENGINE START/STOP er i positionen ON.

Der sprøjtes sprinklervæske på forlygterne.

### BEMÆRK

- Efterse regelmæssigt forlygtevaskerne for at sikre, at sprinklervæsken sprøjtes korrekt på forlygteglassene.
- Forlygtevaskeren kan aktiveres igen, når der er gået 15 minutter.



## Kontakt til bagrudevisker og -vasker

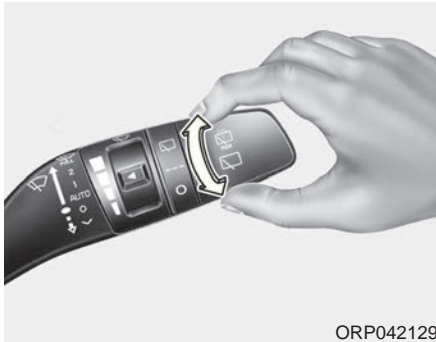

ORP042129

Kontakten til bagrudevisker og -vasker er monteret i enden af betjeningsarmen til vinduesviskerne/-vaskeren. Drej kontakten til den ønskede position for at aktivere bagrudeviskeren/-vaskeren.

- HI /  Høj viskerhastighed
- LO / --- Lav viskerhastighed
- O / OFF Vinduesviskeren kører ikke

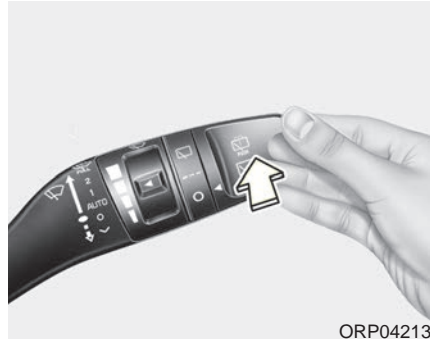

ORP042130

Skub betjeningsarmen forsigtigt væk fra Dem selv for at sprøjte sprøjte-væske på bagruden og køre 1 til 3 gange med viskeren. Visker-/vaskefunktionen fortsætter, indtil De slipper betjeningsarmen.

## Bilens funktioner

### INTERIØRLYS

#### ⚠ FORSIGTIG

*Lad ikke kabinelyset være tændt i længere tid, når motoren ikke kører.*

*Det kan aflade batteriet.*

#### ⚠ ADVARSEL

Tænd ikke kabinelyset, når De kører i mørke. Kabinelyset kan forstyrre Deres nattesyn, hvilket kan medføre en ulykke.

#### Interiørlys, automatisk slukning

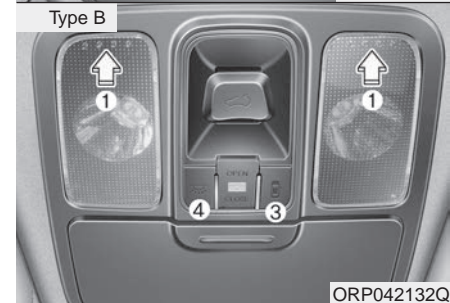
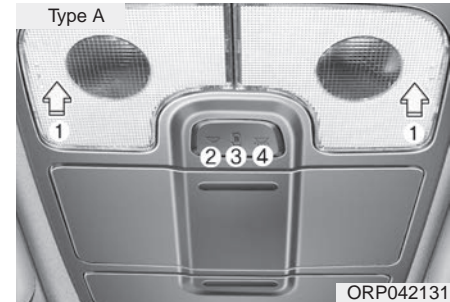

- Når alle døre er lukket, og De låser bilen med senderen eller Deres smart key, slukkes alle indvendige lamper efter nogle få sekunder.
- Hvis De ikke betjener noget i bilen, efter at De har slukket motoren, slukkes lamperne efter 20 minutter.

#### Kortlampe



Tryk på lampeglasset (1) for at tænde og slukke kortlampen.

- ☪ (2): Lamperne er slukket, selv om en dør åbnes.

-  (3):
  - Kortlampen tændes, når en dør åbnes. Hvis De lukker døren, slukkes lampen efter cirka 30 sekunder.
  - Kortlampen tændes i cirka 30 sekunder, når dørene låses op med senderen eller Deres smart key, uden at dørene åbnes.
  - Kortlampen lyser i cirka 20 minutter, hvis en dør åbnes, og tændingslåsen er i positionen ACC eller LOCK/OFF.
  - Kortlampen lyser konstant, hvis døren åbnes, og tændingslåsen er i positionen ON.
  - Kortlampen slukkes med det samme, hvis tændingslåsen drejes til positionen ON, eller hvis alle døre låses.
-  (4): Kortlampen er tændt hele tiden.

### BEMÆRK

Når kortlampen tændes ved at trykke på glasset (1), slukkes lampen ikke, selv om kontakten (2) sættes i positionen OFF.

### Kabinelys

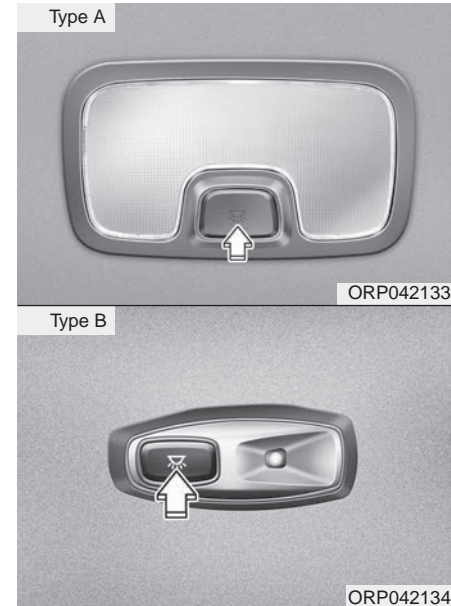

Tryk på knappen for at tænde og slukke lampen.



Hvis kortlampen tændes ved kortlampekontakten, tændes kabinelyset.

## Bilens funktioner

### Lampe i make-up-spejl (hvis udstyret hermed)



Tryk på knappen for at tænde og slukke lampen.

-  : Lampen tændes, hvis De trykker på denne knap.
-  : Lampen slukkes, hvis De trykker på denne knap.



### FORSIGTIG

#### - Lampe i make-up-spejl

*Sørg for at slukke for lampen i make-up-spejlet, når den ikke er i brug. Hvis solskærmen vippes op, uden at lampen er slukket, kan lampen dræne batteriet eller beskadige solskærmen.*

### Lampe i bagagerum

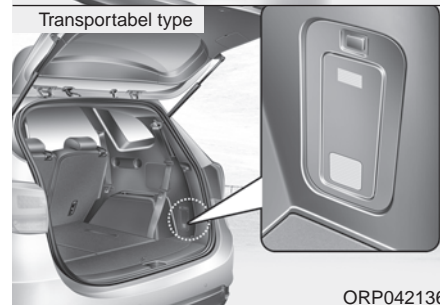
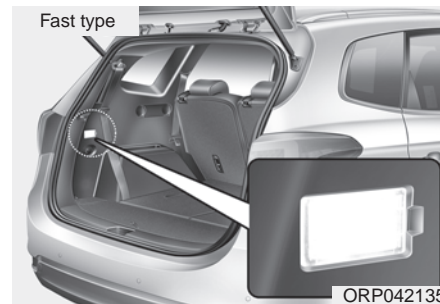

Bagagerumslampen tændes, når bagklappen åbnes.

## Handskerumslys

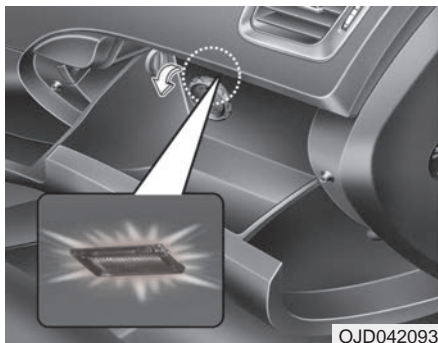

Lyset i handskerummet tændes, når handskerummet åbnes.

## Bilens funktioner

### VELKOMSTSYSTEM (HVIS UDSTYRET HERMED)

#### Velkomst med forlygter

Når lyskontakten indstillet til hovedlys eller automatisk lys, og alle døre (og bagklappen) er lukket og låst, tændes hovedlyset, parkeringslyset og baglygterne 15 sekunder i følgende tilfælde:

- Uden smart key-system
  - Hvis De trykker på dørens eller senderens oplåsningsknap.
- Med smart key-system
  - Hvis De trykker på Deres smart keys oplåsningsknap.

Hvis De trykker på senderens eller Deres smart keys låseknap, slukkes lyset med det samme.

#### Interiørlys

Når knappen til interiørlyset er i positionen DOOR (døre), og alle døre (og bagklappen) er lukket og låst, tændes kabinelyset i 30 sekunder i følgende tilfælde:

- Uden smart key-system
  - Hvis De trykker på dørens eller senderens oplåsningsknap.
- Med smart key-system
  - Hvis De trykker på Deres smart keys oplåsningsknap.
  - Hvis De trykker på knappen udvendigt på dørhåndtaget.

Hvis De på dette tidspunkt trykker på dørens låseknap, slukkes lyset med det samme.

#### Punktlys (hvis udstyret hermed)

Når alle døre er lukkede og låst, tændes punktlyset i 15 sekunder i følgende tilfælde:

- Uden smart key-system
  - Hvis De trykker på dørens eller senderens oplåsningsknap.
- Med smart key-system
  - Hvis De trykker på Deres smart keys oplåsningsknap.
  - Hvis De trykker på knappen udvendigt på dørhåndtaget.
  - Hvis De nærmer Dem bilen, mens De har Deres smart key på Dem.

Hvis De på dette tidspunkt trykker på dørens låseknap, slukkes lyset med det samme.

## ELBAGRUDE

### ⚠ FORSIGTIG

*For at undgå skader på varme-trådene, der sidder på indersiden af bagruden, må De aldrig bruge skarpe genstande eller rensmidler, der indeholder slibestoffer, til rengøring af bagruden.*

### BEMÆRK

Hvis De vil afise og afdugge forruden, skal De læse afsnittet Afisning og afdugning af ruder i dette kapitel.

### Elbagrude



Elbagruden opvarmes for at fjerne frost, dug eller tynd is fra indersiden og ydersiden af bagruden, mens motoren er i gang.

- Elbagruden aktiveres ved at trykke på kontakten, som sidder i midterkonsollen. Kontrollampen i kontakten til elbagruden tændes, når elbagruden er tændt.
- Tryk på kontakten til elbagruden igen for at deaktivere elbagruden.

### BEMÆRK

- Hvis der er et tykt lag sne på bagruden, skal De børste det af, før De tænder elbagruden.
- Elbagruden deaktiveres automatisk efter cirka 20 minutter, eller når tændingen afbrydes.

## Bilens funktioner

---

### ***Opvarmning af sidespejl (hvis udstyret hermed)***

Hvis bilen er udstyret med opvarmning af sidespejle, aktiveres opvarmningen, når De tænder elbagruden.

### ***Elovarmede vinduesviskere (hvis udstyret hermed)***

Hvis bilen er udstyret med opvarmning af de forreste vinduesviskere, aktiveres opvarmningen, når De tænder elbagruden.



**MANUELT KLIMAANLÆG (HVIS UDS TYRET HERMED)**

1. Blæserhastighedsknap
2. Airconditionknap
3. Knap til elbagrude

4. Funktionsvælgerknap
5. Luftindtagsknap
6. Temperaturstyringsknap
7. Knap til afisning af forrude

ORP042140

## Bilens funktioner

### Opvarmning og aircondition

1. Start motoren.
2. Sæt luftstyringsknappen i den ønskede position.

Til forbedring af varme- og køleeffektiviteten;

- Opvarmning: 

- Afkøling: 

3. Sæt temperaturstyringsknappen i den ønskede position.
4. Sæt luftindtagsknappen i positionen til frisk luft udefra.
5. Vælg den ønskede hastighed på blæserhastighedsknappen.
6. Tænd airconditionssystemet (hvis udstyret hermed), hvis De ønsker aircondition. (hvis udstyret hermed)

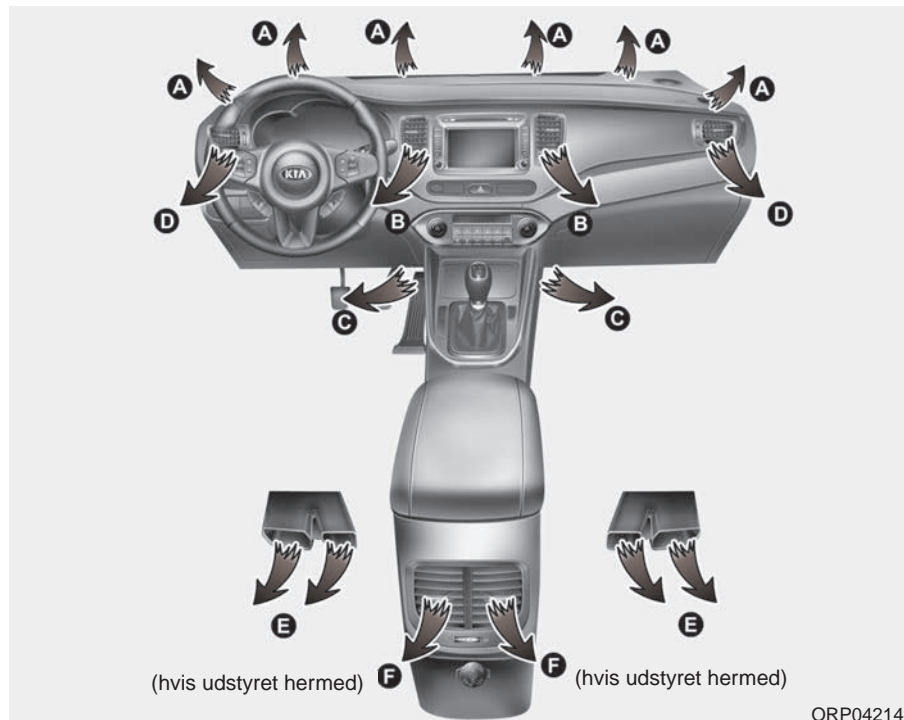

**Valg af funktion**

ORP042142

Luftstyringsknappen styrer luftstrømmen gennem ventilationsanlægget.

Luften kan sendes til gulvet, dyserne i instrumentpanelet eller forruden. Der bruges tre symboler til at vise indstillingerne ansigtsposition, gulvposition og afisning.

**Ansigtsposition (B, D, F\*)**

Luftstrømmen er rettet direkte mod overkroppen og ansigtet. Hver enkelt ventilationsdyse kan desuden drejes for at styre retningen af den luft, der kommer ud.

**Gulvposition (A, C, D, E)**

Det meste af luftstrømmen dirigeres til gulvet, mens en lille del af luften sendes til forruden og sideruderne, så de afdugges.

\* Hvis udstyret hermed

**Afisning (A, D)**

Det meste af luftstrømmen dirigeres til forruden.

De kan også vælge 2 eller 3 indstillinger samtidigt.

- Ansigtsposition ( ) + gulvposition ( )
- Ansigtsposition ( ) + afisning ( )
- Gulvposition ( ) + afisning ( )
- Ansigtsposition ( ) + gulvposition ( ) + afisning ( )

## Bilens funktioner

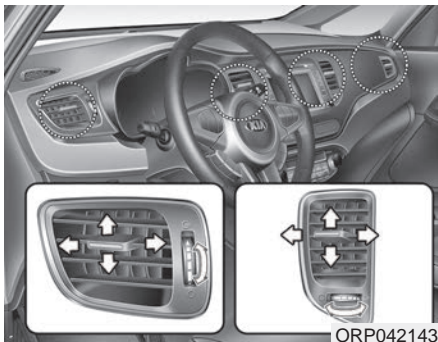

### Luftdyser i instrumentpanel

Alle luftdyser kan åbnes og lukkes uafhængigt af hinanden ved hjælp af fingerhjulet eller grebene.

Luftstrømmens retning fra dyserne kan justeres ved hjælp af knappen som vist på illustrationen.

### Temperaturstyring



Temperaturstyringsknappen gør det muligt at styre temperaturen af luftstrømmen fra klima anlægget.

Sådan ændres temperaturen:

- Drej knappen til højre for at øge temperaturen.
- Drej knappen til venstre for at reducere temperaturen.

### Luftindtagsknap



Luftindtagsstyringen bruges til at styre, om luften skal komme udefra eller recirkuleres.

Tryk på knappen for at ændre styrepositionen for luftindtaget.

### Position til recirkuleret luft



Når positionen til recirkuleret luft er valgt, sendes luften i kabinen gennem klimaanlægget og bliver opvarmet eller nedkølet alt efter, hvilken funktion der er valgt.

### Position til frisk luft udefra



Når positionen til frisk luft udefra er valgt, kommer der luft ind i bilen udefra. Luften opvarmes eller nedkøles alt efter, hvilken funktion der er valgt.

## BEMÆRK

Længere tids opvarmning, mens luften recirkuleres (uden brug af aircondition), medfører, at der dannes fugt på indersiden af forrude og sideruder, og at luften i kabinen bliver dårlig.

Længere tids brug af airconditionssystemet i positionen til recirkulation af luft medfører desuden, at luften i kabinen bliver meget tør.

## ⚠ ADVARSEL

- Længere tids brug af recirkuleret luft i klimaanlægget kan medføre, at luftfugtigheden i kabinen øges, hvilket kan få ruderne til at dugge og hindre udsynet.
- Sov aldrig i bilen, mens aircondition- eller varmesystemet er aktivt. Det kan føre til alvorlig personskade eller død, fordi iltniveauet og/eller kropstemperaturen falder.
- Længere tids brug af recirkuleret luft i klimaanlægget kan forårsage dødsoghed eller søvnighed med efterfølgende tab af herredømmet over bilen. Sæt så vidt muligt luftindtagsknappen i positionen til frisk luft udefra under kørslen.

## Bilens funktioner

### Blæserhastighedsstyring



ORP042147

Tændingslåsen skal være i positionen ON, før blæseren kan bruges.

Blæserhastighedsknappen gør det muligt at styre blæserhastigheden for luftstrømmen fra ventilationsanlægget. Blæserhastigheden øges ved at dreje knappen til højre og sænkes ved at dreje den til venstre.

### Sådan slukkes blæseren



ORP042267

Drej blæserhastighedsknappen til positionen 0 for at slukke for blæseren.

### Airconditionsystem (hvis udstyret hermed)



ORP042146



Tryk på knappen A/C for at aktivere airconditionsystemet (kontrollampen tændes). Tryk på knappen igen for at deaktivere airconditionsystemet.

## Systembetjening

### Ventilation

1. Sæt luftstyringsknappen i positionen .
2. Sæt luftindtagsknappen i positionen til frisk luft udefra.
3. Sæt temperaturstyringsknappen i den ønskede position.
4. Vælg den ønskede hastighed på blæserhastighedsknappen.

### Opvarmning

1. Sæt luftstyringsknappen i positionen .
  2. Sæt luftindtagsknappen i positionen til frisk luft udefra.
  3. Sæt temperaturstyringsknappen i den ønskede position.
  4. Vælg den ønskede hastighed på blæserhastighedsknappen.
  5. Hvis der ønskes opvarmning med affugtning, skal airconditionssystemet aktiveres.
- Hvis forruden dugger, skal luftstyringsknappen sættes i positionen .

### Gode råd om betjening

- Hvis De vil forhindre, at der trænger støv eller ubehagelig lugt ind i kabinen via ventilationssystemet, kan De midlertidigt sætte luftindtagsknappen i positionen til recirkuleret luft. Husk at sætte knappen tilbage i positionen til frisk luft udefra, når problemet er forsvundet, så der er frisk luft i kabinen. Dette er med til at holde føreren opmærksom og øger komfortniveauet.
- Luften til klimaanlægget kommer ind i bilen via grillen lige foran forruden. Sørg for, at den ikke er blokeret af blade, sne, is eller andet.
- For at undgå, at forruden dugger indvendigt, skal De sætte luftindtagsknappen i positionen til frisk luft udefra, indstille blæserhastigheden til den ønskede indstilling, tænde airconditionssystemet og justere temperaturen til den ønskede indstilling.

### Airconditionssystem (hvis udstyret hermed)

Alle airconditionssystemer fra Kia er påfyldt et miljøvenligt kølemiddel\*.

1. Start motoren. Tryk på knappen til airconditionssystemet.
2. Sæt luftstyringsknappen i positionen .
3. Sæt luftindtagsknappen i positionen til frisk luft udefra eller til recirkuleret luft.
4. Justér blæserhastighedsknappen og temperaturstyringsknappen, så der opnås den størst mulige komfort.

\* Deres bil er påfyldt R-134a eller R-1234yf afhængigt af de gældende regler i Deres land på produktionstidspunktet. På mærkaten indvendigt på motorhjælmen kan De finde oplysninger om det kølemiddel, der er påfyldt Deres bil. I kapitel 8 kan De se, hvor mærkaten med kølemiddelspecifikationen er anbragt.

## Bilens funktioner

### FORSIGTIG

- *Af hensyn til sikkerheden må airconditionssystemet må kun serviceres af veluddannede og certificerede mekanikere.*
- *Kølemidlet skal håndteres på et sted med tilstrækkelig udluftning.*
- *Fordamperenheden må aldrig erstattes med en tilsvarende enhed fra en brugt eller skrottet bil, og nye MAC-fordampere skal være godkendt (og mærket) iht. SAE-standarden J2842.*

### BEMÆRK

- Når airconditionssystemet er aktivt, skal De overvåge temperaturmåleren nøje ved kørsel op ad bakke eller i tæt trafik ved høje udenørstemperaturer. Brug af airconditionssystemet kan overophede motoren. Fortsæt med at bruge blæseren, men sluk for airconditionssystemet, hvis temperaturmåleren viser, at motoren er overophedet.
- Hvis De åbner ruderne i fugtigt vejr, kan airconditionssystemet danne små vanddråber inde i bilen. For mange vanddråber kan medføre skader på det elektriske udstyr, og airconditionssystemet bør derfor kun bruges, når ruderne er lukket.

### Gode råd om betjening af airconditionssystemet

- Hvis bilen har været parkeret i direkte sollys i varmt vejr, bør De åbne ruderne et kort stykke tid for at lade den varme luft komme ud.
- Aktivering af airconditionssystemet kan hjælpe med at reducere fugt på indersiden af vinduerne og sænke luftfugtigheden i kabinen i tilfælde af regn eller høj luftfugtighed.
- Når airconditionssystemet er aktivt, kan motorhastigheden ændres, når kompressoren i airconditionssystemet startes. Dette er normalt, når systemet er aktivt.
- Airconditionssystemet bør aktiveres nogle minutter hver måned for at sikre, at det fungerer optimalt.



- Når airconditionssystemet er aktivt, kan der dryppe vand eller endda dannes vandpytter på jorden under passagersiden af bilen. Dette er normalt, når systemet er aktivt.
- Hvis airconditionssystemet er aktivt, og luftindtagsknappen er i positionen til recirkuleret luft, opnås der maksimal køling, men længere tids drift i denne tilstand kan få luften i kabinen til at blive dårlig.
- Under kølingen kan De nogle gange se en tåget luftstrøm som følge af den hurtige nedkøling og det fugtige luftindtag. Dette er normalt, når systemet er aktivt.

### Luftfilter i klimaanlæg

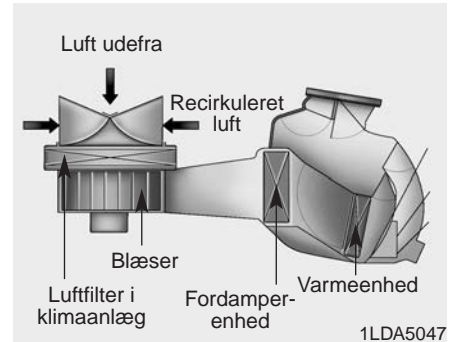

Luftfilteret i klimaanlægget er monteret bag handskerummet og fjerner støv og andre forurenende stoffer, der trænger ind i bilen udefra via varme- og airconditionssystemet. Filteret akkumulerer støv og andre forurenende stoffer med tiden, hvilket kan mindske luftstrømmen fra dyserne og medføre fugtdannelse på indersiden af forruden, selv når positionen til frisk luft udefra er valgt. Hvis det sker, skal luftfilteret i klimaanlægget udskiftes hos en autoriseret Kia-forhandler.

### BEMÆRK

- Elementet bør udskiftes i henhold til afsnittet om serviceprogramintervaller.  
Hvis bilen bruges under unormale kørselsforhold, f.eks. på dårlige eller støvede veje, skal filteret efterses og udskiftes oftere.
- Hvis luftgennemstrømningen pludselig mindses, skal systemet efterses af en autoriseret Kia-forhandler.

## Bilens funktioner

### Kontrol af kølemiddel og kompressormøremiddel i airconditionssystemet

Når kølemiddelstanden er lav, forringes airconditionssystemets ydeevne. Hvis standen er for høj, forringes ydeevnen også.

Hvis systemet ikke fungerer normalt, bør De derfor få det efterset hos en autoriseret Kia-forhandler.

#### ADVARSEL - Biler påfyldt R-134a\*

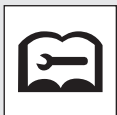

Da kølemidlet er under højt tryk, må airconditionssystemet kun serviceres af veluddannede og certificerede mekanikere. Det er vigtigt, at der bruges den korrekte type og mængde olie og kølemiddel.

Ellers kan der opstå skader på bilen eller personskade.

#### ADVARSEL - Biler påfyldt R-1234yf\*



Da kølemidlet er brændbart og under højt tryk, må airconditionssystemet kun serviceres af veluddannede og certificerede mekanikere. Det er vigtigt, at der bruges den korrekte type og mængde olie og kølemiddel.

Ellers kan der opstå skader på bilen eller personskade.

### BEMÆRK - Kølemiddel til airconditionssystem

Det er normalt, at en smule kølemiddel undslipper fra airconditionssystemet hvert år. Genopfyldning af kølemiddel er ikke omfattet af fabrikantens garanti.

Kølemiddel til airconditionssystemet er dækket i de første 24 måneder fra datoen for første ibrugtagning uanset kilometerstand. Efter de 24 måneder dækkes udgifter til kølemiddel kun, når der påfyldes kølemiddel som led i en reparation under garantien.

\* Deres bil er påfyldt R-134a eller R-1234yf afhængigt af de gældende regler i Deres land på produktions-tidspunktet. På mærkaten indvendigt på motorhjelm kan De finde oplysninger om det kølemiddel, der er påfyldt Deres bil. I kapitel 8 kan De se, hvor mærkaten med kølemiddelspecifikationen er anbragt.

## AUTOMATISK KLIMAANLÆG (HVIS Udstyret HERMED)

Type A



1. Temperaturstyringsknap til føreren
2. Knappen AUTO (automatisk kontrol)
3. Blæserhastighedsknap (højere hastighed)
4. Blæserhastighedsknap (lavere hastighed)
5. Klimaanelæggets display
6. Airconditionknap
7. Luftindtagsknap
8. Temperaturstyringsknap til forsædepassageren
9. Knappen DUAL til 2-zonet indstilling
10. Knappen OFF
11. Knap til afisning af forrude
12. Funktionsvælgerknap
13. Knap til elbagrude
14. Knap til visning af oplysninger om klimaanelægget på LCD-displayet

Type B



ORP042148/ORP042149

## Bilens funktioner

### Automatisk opvarmning og air-condition

Det automatiske klimaanlæg betjenes ved ganske enkelt at indstille den ønskede temperatur.



ORP042155

Det fuldautomatiske temperaturstyringssystem (FATC) styrer automatisk opvarmnings- og nedkølingssystemet på følgende måde:

1. Tryk på knappen AUTO.

Indstillinger, blæserhastigheder, luftindtag og airconditioning styres automatisk ud fra den valgte temperaturindstilling.

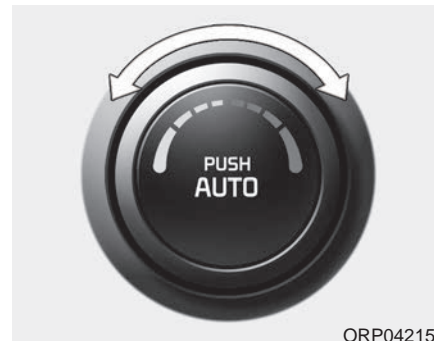

ORP042150

2. Drej på temperaturindstillingsknappen for at indstille den ønskede temperatur.

**BEMÆRK**

- Den automatiske drift deaktiveres ved at trykke eller dreje på en vilkårlig knap eller trykke på en af disse:
  - Funktionsvælgerknap
  - Airconditionknap
  - Afisningsknap til forrude
  - Blæserhastighedsknap
 Den valgte funktion styres da manuelt, mens alle andre funktioner fungerer automatisk.
- For at gøre det nemt og effektivt kan De blot trykke på knappen AUTO og indstille temperaturen til 22 °C.

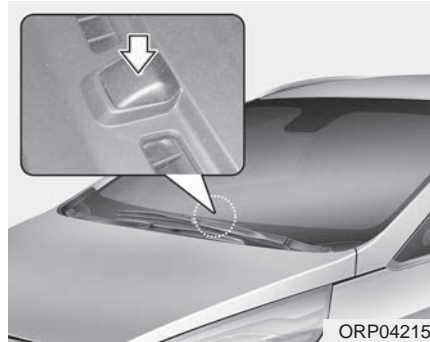
**BEMÆRK**



Hvis De anbringer genstande over sensoren på instrumentpanelet, kan det forstyrre klimaanlægget.

**Manuel opvarmning og aircondition**

Opvarmnings- og nedkølingssystemet kan kontrolleres manuelt ved at trykke eller dreje på andre knapper end knappen AUTO. I dette tilfælde fungerer systemet sekventielt efter den rækkefølge, knapperne er valgt i.

1. Start motoren.
2. Sæt luftstyringsknappen i den ønskede position.

Til forbedring af varme- og køleeffektiviteten;

- Opvarmning: 
- Afkøling: 

## Bilens funktioner

3. Sæt temperaturstyringsknappen i den ønskede position.
4. Sæt luftindtagsknappen i positionen til frisk luft udefra.
5. Vælg den ønskede hastighed på blæserhastighedsknappen.
6. Tænd airconditionssystemet (hvis udstyret hermed), hvis De ønsker aircondition.

Tryk på knappen AUTO for at skifte til fuldautomatisk kontrol af systemet.

### Valg af funktion

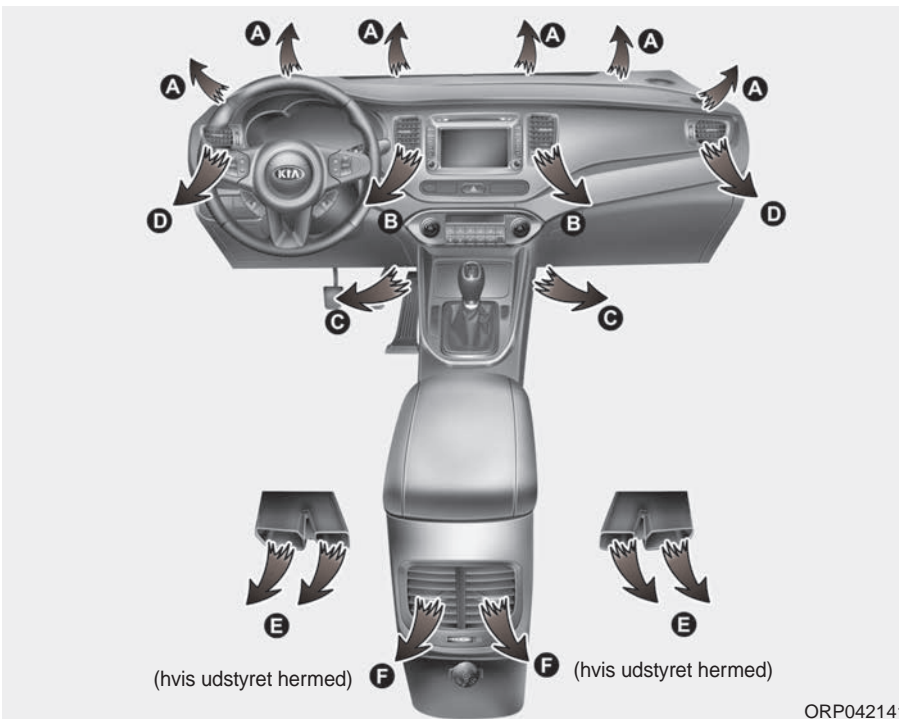

ORP042141

Funktionsvælgerknappen styrer luftstrømmen gennem ventilationsanlægget. Hvis De trykker en gang på knappen, slås indstillingen til, og hvis De trykker på den igen, slås indstillingen fra.

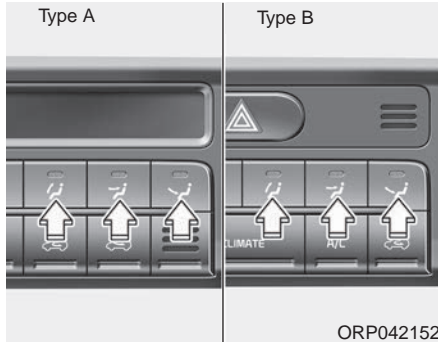

 **Ansigtsposition (B, D, F\*)**

Luftstrømmen er rettet direkte mod overkroppen og ansigtet. Hver enkelt ventilationsdyse kan desuden drejes for at styre retningen af den luft, der kommer ud.









 **Gulvposition (A, C, D, E)**

Det meste af luftstrømmen dirigeres til gulvet.

 **Afising (A, D)**

Det meste af luftstrømmen dirigeres til forruden.

De kan også vælge 2 eller 3 indstillinger samtidig.

- Ansigtsposition (  ) + gulvposition (  )
- Ansigtsposition (  ) + afising (  )
- Gulvposition (  ) + afising (  )
- Ansigtsposition (  ) + gulvposition (  ) + afising (  )

\* Hvis udstyret hermed

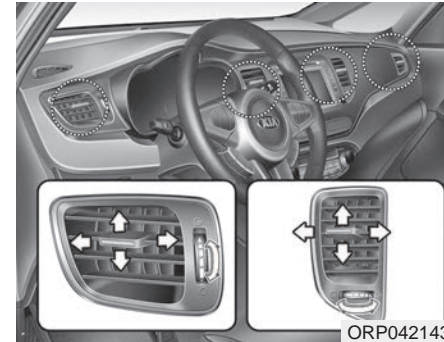

**Luftdyser i instrumentpanel**

Alle luftdyser kan åbnes og lukkes uafhængigt af hinanden ved hjælp af fingerhjulet eller grebene.

Luftstrømmens retning fra dyserne kan justeres ved hjælp af knappen som vist på illustrationen.

## Bilens funktioner

### Temperaturstyring



Hvis knappen drejes helt til højre, stiger temperaturen til maksimum (HI).

Hvis knappen drejes helt til venstre, falder temperaturen til minimum (LO).

Når knappen drejes, stiger eller falder temperaturen med 0,5° C. Ved den laveste temperaturindstilling kører air-conditionanlægget konstant.

Brug temperaturstyringsknappen til venstre for at indstille temperaturen i førersiden. Brug temperaturstyringsknappen til højre for at indstille temperaturen i passagersiden.

### BEMÆRK

Ved indstilling af temperaturen i både AUTO og MANUEL drift, vil den faktiske temperatur i kabinen kunne afvige fra den valgte.

Dette er normalt og ikke et udtryk for defekter i systemet.

Vælg altid den temperatur, der giver Dem størst komfort.



### Individuel indstilling af temperaturen i fører- og passagerside

1. Tryk på knappen DUAL for at indstille temperaturen individuelt for fører- og passagersiden. Hvis temperaturstyringsknappen i passagersiden indstilles, skifter anlægget automatisk til DUAL-funktionen.
2. Brug temperaturstyringsknappen til venstre for at indstille temperaturen i førersiden. Brug temperaturstyringsknappen til højre for at indstille temperaturen i passagersiden.



### Ens indstilling af temperaturen i fører- og passagerside

1. Tryk på knappen DUAL igen for at slå funktionen fra. Temperaturen i passagersiden vil herefter være den samme som i førersiden.
2. Brug temperaturstyringsknappen i førersiden. Temperaturen i fører- og passagersiden indstilles herefter ens.

### Temperaturkonvertering

De kan skifte mellem celsius og fahrenheit på følgende måde:

Hold knappen OFF nede, og hold knappen AUTO inde i 3 sekunder eller mere.

Displayet skifter fra celsius til fahrenheit eller omvendt.

### BEMÆRK

- Hvis batteriet har været afladt eller frakoblet, indstilles måleenheden automatisk til celsius.
- Hvis batteriet har været helt afladt eller afbrudt, nulstilles systemet, og temperaturen indstilles til 22 °C, som er systemets standardindstilling.

### Luftindtagsstyring



Bruges til at styre, om luften skal komme udefra eller recirkuleres.

Tryk på knappen for at ændre styrepositionen for luftindtaget.

## Bilens funktioner

### Position til recirkuleret luft

Type A/B



Når positionen til recirkuleret luft er valgt, sendes luften i kabinen gennem klimaenlægget og bliver opvarmet eller nedkølet alt efter, hvilken funktion der er valgt.

### Position til frisk luft udefra

Type A



Når positionen til frisk luft udefra er valgt, kommer der luft ind i bilen udefra. Luften opvarmes eller nedkøles alt efter, hvilken funktion der er valgt.

Type B



## BEMÆRK

Længere tids opvarmning, mens luften recirkuleres (uden brug af aircondition), medfører, at der dannes fugt på indersiden af forrude og sideruder, og at luften i kabinen bliver dårlig.

Længere tids brug af airconditionssystemet i positionen til recirkulation af luft medfører desuden, at luften i kabinen bliver meget tør.

## ⚠ ADVARSEL

- Længere tids brug af recirkuleret luft i klimaenlægget kan medføre, at luftfugtigheden i kabinen øges, hvilket kan få ruderne til at dugge og hindre udsynet.
- Sov aldrig i bilen, mens aircondition- eller varmesystemet er aktivt. Det kan føre til alvorlig personskade eller død, fordi iltniveauet og/eller kropstemperaturen falder.
- Længere tids brug af recirkuleret luft i klimaenlægget kan forårsage dødsoghed eller søvnighed med efterfølgende tab af herredømmet over bilen. Sæt så vidt muligt luftindtagsknappen i positionen til frisk luft udefra under kørslen.

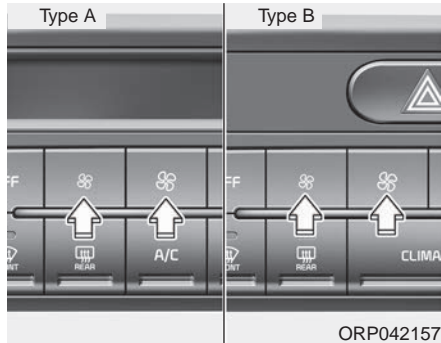
**Blæserhastighedsstyring**

ORP042157

Den ønskede blæserhastighed kan indstilles ved at dreje på blæserhastighedsknappen.

Blæserhastigheden øges ved at trykke på den øverste knap (☼) og sænkes ved at trykke på den nederste knap (☼).

Blæseren slukkes, hvis De trykker på knappen OFF.

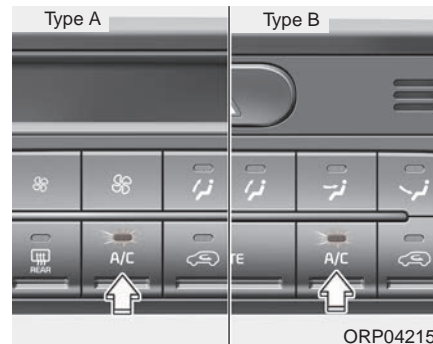
**Airconditionsystem  
(hvis udstyret hermed)**

ORP042158

Tryk på knappen A/C for at aktivere airconditionsystemet (kontrollampen tændes).

Tryk på knappen igen for at deaktivere airconditionsystemet.

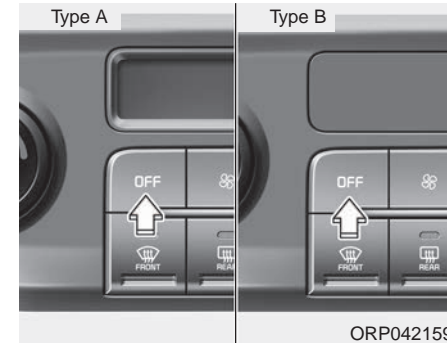
**Deaktiveret tilstand**

ORP042159

Tryk på knappen OFF for at deaktivere varme- og ventilationsanlægget. Luftstyringsknappen og luftindtagsknappen kan dog stadig betjenes, så længe tændingslåsen er i positionen ON.

## Bilens funktioner

### Visning af oplysninger for klimaanlæg på LCD-displayet (type B)





Tryk på knappen CLIMATE for at få vist oplysninger om klimaanlægget på LCD-displayet.

### Systembetjening

#### Ventilation

1. Sæt luftstyringsknappen i positionen .
2. Sæt luftindtagsknappen i positionen til frisk luft udefra.
3. Sæt temperaturstyringsknappen i den ønskede position.
4. Vælg den ønskede hastighed på blæserhastighedsknappen.

#### Opvarmning

1. Sæt luftstyringsknappen i positionen .
  2. Sæt luftindtagsknappen i positionen til frisk luft udefra.
  3. Sæt temperaturstyringsknappen i den ønskede position.
  4. Vælg den ønskede hastighed på blæserhastighedsknappen.
  5. Hvis der ønskes opvarmning med affugtning, skal airconditionssystemet aktiveres.
- Hvis forruden dugger, skal luftstyringsknappen sættes i positionen  eller .

#### Gode råd om betjening

- Hvis De vil forhindre, at der trænger støv eller ubehagelig lugt ind i kabinen via ventilationssystemet, kan De midlertidigt sætte luftindtagsknappen i positionen til recirkuleret luft. Husk at sætte knappen tilbage i positionen til frisk luft udefra, når problemet er forsvundet, så der er frisk luft i kabinen. Dette er med til at holde føreren opmærksom og øger komfortniveauet.
- Luften til klimaanlægget kommer ind i bilen via grillen lige foran forruden. Sørg for, at den ikke er blokeret af blade, sne, is eller andet.
- For at undgå, at forruden dugger indvendigt, skal De sætte luftindtagsknappen i positionen til frisk luft udefra, indstille blæserhastigheden til den ønskede indstilling, tænde airconditionssystemet og justere temperaturen til den ønskede indstilling.

### **Airconditionssystem (hvis udstyret hermed)**

Alle airconditionssystemer fra Kia er påfyldt et miljøvenligt kølemiddel\*.

1. Start motoren. Tryk på knappen til airconditionssystemet.
2. Sæt luftstyringsknappen i positionen .
3. Sæt luftindtagsknappen i positionen til frisk luft udefra eller til recirkuleret luft.
4. Justér blæserhastighedsknappen og temperaturstyringsknappen, så der opnås den størst mulige komfort.

\* Deres bil er påfyldt R-134a eller R-1234yf afhængigt af de gældende regler i Deres land på produktions-tidspunktet. På mærkaten indvendigt på motorhjelm kan De finde oplysninger om det kølemiddel, der er påfyldt Deres bil. I kapitel 8 kan De se, hvor mærkaten med kølemiddelspecifikationen er anbragt.

### **FORSIGTIG**

- **Af hensyn til sikkerheden må airconditionssystemet må kun serviceres af veluddannede og certificerede mekanikere.**
- **Kølemidlet skal håndteres på et sted med tilstrækkelig udluftning.**
- **Fordamperenheden må aldrig erstattes med en tilsvarende enhed fra en brugt eller skrottet bil, og nye MAC-fordampere skal være godkendt (og mærket) iht. SAE-standard J2842.**

### **BEMÆRK**

- Når airconditionssystemet er aktivt, skal De overvåge temperaturmåleren nøje ved kørsel op ad bakke eller i tæt trafik ved høje udendørstemperaturer. Brug af airconditionssystemet kan overophede motoren. Fortsæt med at bruge blæseren, men sluk for airconditionssystemet, hvis temperaturmåleren viser, at motoren er overophedet.
- Hvis De åbner ruderne i fugtigt vejr, kan airconditionssystemet danne små vanddråber inde i bilen. For mange vanddråber kan medføre skader på det elektriske udstyr, og airconditionssystemet bør derfor kun bruges, når ruderne er lukket.

## Bilens funktioner

### Gode råd om betjening af airconditionssystemet

- Hvis bilen har været parkeret i direkte sollys i varmt vejr, bør De åbne ruderne et kort stykke tid for at lade den varme luft komme ud.
- Aktivering af airconditionssystemet kan hjælpe med at reducere fugt på indersiden af vinduerne og sænke luftfugtigheden i kabinen i tilfælde af regn eller høj luftfugtighed.
- Når airconditionssystemet er aktivt, kan motorhastigheden ændres, når kompressoren i airconditionssystemet startes. Dette er normalt, når systemet er aktivt.
- Airconditionssystemet bør aktiveres nogle minutter hver måned for at sikre, at det fungerer optimalt.
- Når airconditionssystemet er aktivt, kan der dryppe vand eller endda dannes vandpytter på jorden under passagersiden af bilen. Dette er normalt, når systemet er aktivt.
- Hvis airconditionssystemet er aktivt, og luftindtagsknappen er i positionen til recirkuleret luft, opnås der maksimal køling, men længere tids drift i denne tilstand kan få luften i kabinen til at blive dårlig.
- Under kølingen kan De nogle gange se en tåget luftstrøm som følge af den hurtige nedkøling og det fugtige luftindtag. Dette er normalt, når systemet er aktivt.

### Luftfilter i klimaanlæg

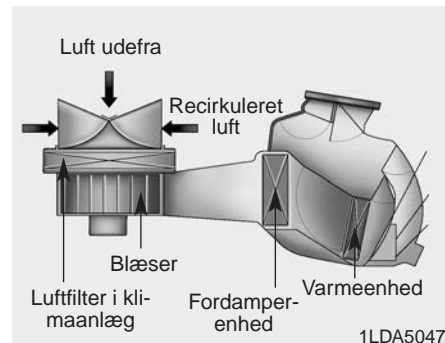

Luffilteret i klimaanlægget er monteret bag handskerummet og fjerner støv og andre forurenende stoffer, der trænger ind i bilen udefra via varme- og airconditionssystemet. Filteret akkumulerer støv og andre forurenende stoffer med tiden, hvilket kan mindske luftstrømmen fra dyserne og medføre fugtdannelse på indersiden af forruden, selv når positionen til frisk luft udefra er valgt. Hvis det sker, skal luftfilteret i klimaanlægget udskiftes hos en autoriseret Kia-forhandler.

**BEMÆRK**

- Elementet bør udskiftes i henhold til afsnittet om serviceprogramintervaller.  
Hvis bilen bruges under unormale kørselsforhold, f.eks. på dårlige eller støvede veje, skal filteret efterses og udskiftes oftere.
- Hvis luftgennemstrømningen pludselig mindskes, skal systemet efterses af en autoriseret Kia-forhandler.

**Kontrol af kølemiddel og kompressormøremiddel i airconditionssystemet**

Når kølemiddelstanden er lav, forringes airconditionssystemets ydeevne. Hvis standen er for høj, forringes ydeevnen også.

Hvis systemet ikke fungerer normalt, bør De derfor få det efterset hos en autoriseret Kia-forhandler.

**⚠ ADVARSEL - Biler påfyldt R-134a\***

Da kølemidlet er under højt tryk, må airconditionssystemet kun serviceres af veluddannede og certificerede mekanikere. Det er vigtigt, at der bruges den korrekte type og mængde olie og kølemiddel.

Ellers kan der opstå skader på bilen eller personskade.

**⚠ ADVARSEL - Biler påfyldt R-1234yf\***

Da kølemidlet er brændbart og under højt tryk, må airconditionssystemet kun serviceres af veluddannede og certificerede mekanikere. Det er vigtigt, at der bruges den korrekte type og mængde olie og kølemiddel.



Ellers kan der opstå skader på bilen eller personskade.

\* Deres bil er påfyldt R-134a eller R-1234yf afhængigt af de gældende regler i Deres land på produktions-tidspunktet. På mærkaten indvendigt på motorhjelm kan De finde oplysninger om det kølemiddel, der er påfyldt Deres bil. I kapitel 8 kan De se, hvor mærkaten med kølemiddelspecifikationen er anbragt.

## Bilens funktioner

### AFISNING OG AFDUGNING AF RUDER

#### **⚠ ADVARSEL - Opvarmning af forrude**

Brug ikke positionen  under køling i meget fugtigt vejr. Temperaturforskellen mellem luften uden for kabinen og forruden kan medføre, at der dannes dug på ydersiden af forruden, så udsynet forhindres. Hvis det sker, skal luftstyringsknappen sættes i positionen , og blæserhastighedsknappen skal indstilles til den laveste hastighed.

- Maksimal afisning opnås ved at dreje temperaturstyringsknappen helt til højre (maksimal varme) og indstille blæserhastighedsknappen til maksimum.
- Hvis der ønskes varm luft til gulvet under afisning eller afdugning, skal De vælge gulvposition med afisning.

- Før De kører, skal al sne og is være fjernet fra forruden, bagruden, sidespejlene og samtlige sideruder.
- Fjern al sne og is fra motorhjelm og luftindtaget i kølergrillen for at forbedre opvarmnings- og afisningssystemets effektivitet og for at mindske risikoen for dugdannelse på indersiden af forruden.



#### BEMÆRK

Det er normalt, at højre og venstre side af forruden ikke afdugges/afises i samme hastighed.

### Manuelt klimaanlæg

*Sådan afdugges indersiden af forruden*





1. Drej blæserhastighedsknappen til den ønskede position.
2. Vælg den ønskede temperatur.
3. Tryk på knappen .
4. Frisk luft udefra vælges automatisk. Hvis positionen  vælges, slås aircondition automatisk til (hvis udstyret hermed).

Hvis positionen til frisk luft udefra og/eller aircondition ikke vælges automatisk, skal De justere de tilsvarende knapper.

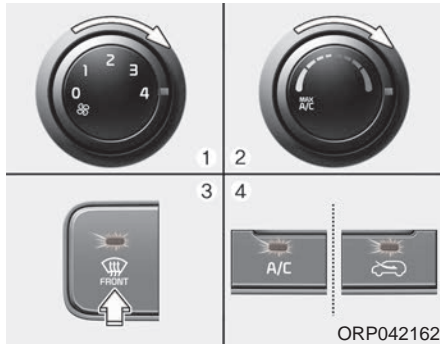

### Sådan afises ydersiden af forruden





1. Drej blæserhastighedsknappen til den højeste position.
2. Drej temperaturstyringsknappen helt til højre (maksimal varme).
3. Tryk på knappen .
4. Frisk luft udefra og aircondition-funktionen vælges automatisk.

### Automatisk klima anlæg

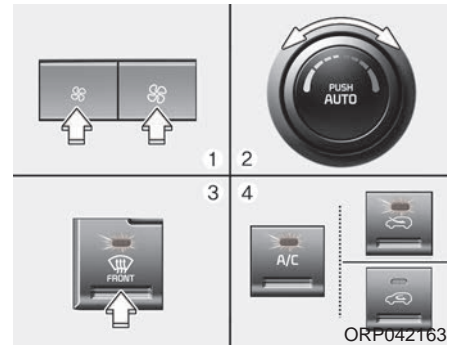
#### Sådan afdugges indersiden af forruden





1. Drej blæserhastighedsknappen til den ønskede position.
2. Vælg den ønskede temperatur.
3. Tryk på knappen .
4. Airconditionsystemet aktiveres i henhold til den registrerede omgivelsetemperatur, og positionen til frisk luft udefra vælges automatisk.

Hvis aircondition ikke vælges automatisk, skal De slå det til manuelt. Hvis De vælger positionen , øges blæserhastigheden, hvis De har valgt en lav blæserhastighed.

## Bilens funktioner

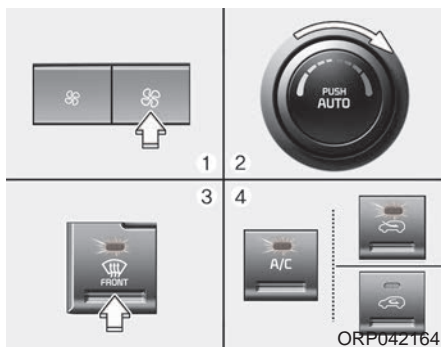
### Sådan afises ydersiden af forruden



1. Drej blæserhastighedsknappen til den højeste position.
2. Drej temperaturstyringsknappen helt til højre (maksimal varme).
3. Tryk på knappen .
4. Airconditionsystemet aktiveres i henhold til den registrerede omgivelsestemperatur, og positionen til frisk luft udefra vælges automatisk.

### Automatisk afdugning (kun ved automatisk klima anlæg, hvis udstyret hermed)

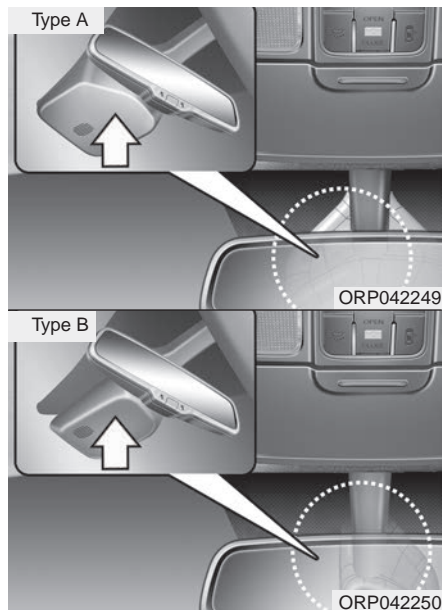

Automatisk afdugning reducerer risikoen for, at forruden bliver dugget til indvendigt ved automatisk at registrere fugtigheden på forrudens inderside.

Automatisk afdugning er slået til, når klima anlægget er tændt.

### BEMÆRK

Automatisk afdugning fungerer muligvis ikke korrekt, hvis temperaturen udenfor er under  $-15^{\circ}\text{C}$ .



Kontrollampen tændes, når det automatiske afdugningssystem går i gang, fordi det registrerer fugt på indersiden af forruden.

Hvis fugtigheden i bilen stiger, ændres klimaanlæggets indstillinger som følger:

- Trin 1: Aircondition aktiveres
- Trin 2: Der blæses luft mod forruden
- Trin 3: Der vælges luft udefra
- Trin 4: Luftstrømmen mod forruden øges

Hvis bilen er udstyret med automatisk afdugningssystem, aktiveret det automatisk, hvis betingelserne for det opfyldes. De kan dog slå systemet fra ved at trykke 4 gange på afisningsknappen til forruden inden for 2 sekunder, mens De holder knappen AUTO inde. Kontrollampen blinker 3 gange for at gøre Dem opmærksom på, at systemet er slået fra.

Gentag proceduren for at slå systemet til igen.

Hvis batteriet har været afladt eller frakoblet, vælges automatisk afdugning som standard.

## BEMÆRK

Hvis aircondition forsøges slået fra manuelt, mens automatisk afdugning er slået til, blinker kontrollampen for automatisk afdugning 3 gang for at gøre Dem opmærksom på, at aircondition ikke kan slås fra.

## ⚠ FORSIGTIG

*Fjern ikke sensordækslet, som sidder øverst indvendigt på forruden i førersiden. Det kan beskadige systemet og dækkes ikke af garantien.*

## Bilens funktioner

### LUFTRENSER (HVIS UDSITYRET HERMED)



Når tændingslåsen drejes til positionen ON, slås luftrensningfunktionen automatisk til.

Luftrensningfunktionen slukker automatisk, når tændingslåsen drejes til positionen OFF.

## OPBEVARINGSRUM

### ⚠ FORSIGTIG

- *Undgå tyveri - efterlad aldrig værdigenstande i opbevaringsrummene.*
- *Hold altid lågene til opbevaringsrummene lukket under kørslen. Anbring ikke så mange genstande i et opbevaringsrum, at låget ikke kan lukkes ordentligt.*

### ⚠ ADVARSEL - Brændbare materialer

Opbevar ikke lightere, gasflasker eller andre brændbare eller eksplosive materialer i bilen. Disse genstande kan bryde i brand og/eller eksplodere, hvis temperaturen i bilen er meget høj i længere tid.

### Midterkonsolboks

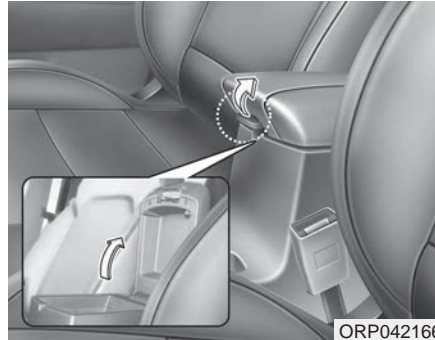

ORP042166

Åbn midterkonsolboksen ved at trykke knappen ind og løfte låget.

### Handskerum

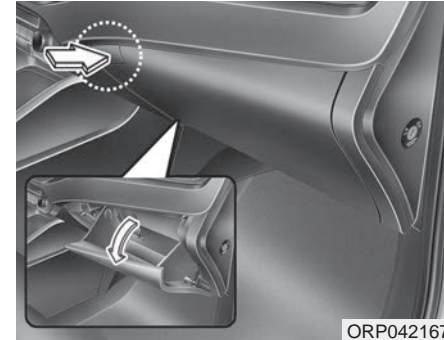

ORP042167

Handskerummet åbnes ved at trykke på knappen. Rummet åbnes automatisk. Luk handskerummet efter brug.

## Bilens funktioner

### **⚠ ADVARSEL**

For at mindske risikoen for personskade i tilfælde af en ulykke eller pludselig opbremsning skal handskerummet altid holdes lukket under kørslen.

### **⚠ FORSIGTIG**

*Opbevar ikke fødevarer i handskerummet i længere tid.*

### **Kølerum (hvis udstyret hermed)**

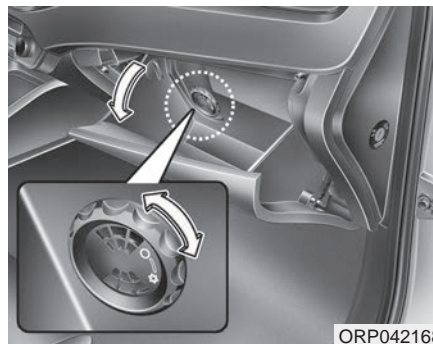

De kan holde flasker og dåser med drikkevarer og andre ting kolde i handskerummet.

1. Aktivér airconditionssystemet. Temperaturen i kølerummet afhænger af airconditionindstillingen.
2. Drej knappen til åben position.
3. Når De ikke bruger kølerummet, skal De dreje knappen til lukket position.

### **BEMÆRK**

Hvis ventilationsåbningen blokeres, kan kølerummets effektivitet blive reduceret.

### **⚠ ADVARSEL**

Anbring ikke fordærlige fødevarer i kølerummet, da temperaturen ikke konstant kan holdes på et niveau, hvor fødevarerne holdes friske.

## Solbrilleholder (hvis udstyret hermed)

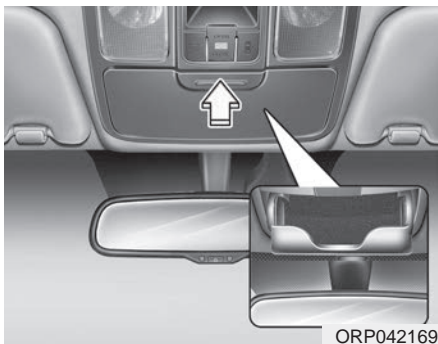

Tryk på dækslet til solbrilleholderen, så den langsomt åbner sig. Anbring solbrillerne i holderen med glasset udad. Tryk solbrilleholderen på plads.

## ⚠ ADVARSEL

- Brug ikke solbrilleholderen til opbevaring af andet end solbriller. Andre genstande kan blive slynget ud af holderen i tilfælde af en pludselig opbremsning eller et sammenstød og forårsage personskade på bilens passagerer.
- Åbn ikke solbrilleholderen under kørslen. Bilens bakspejl kan blive blokeret af en åben solbrilleholder.
- Sæt ikke solbriller i solbrilleholderen med magt. Det kan ødelægge glassene eller gøre solbrillerne skæve. Det kan medføre personskade, hvis De prøver at åbne solbrilleholderen, og solbrillerne sidder fast i den.

## Bagagebakke

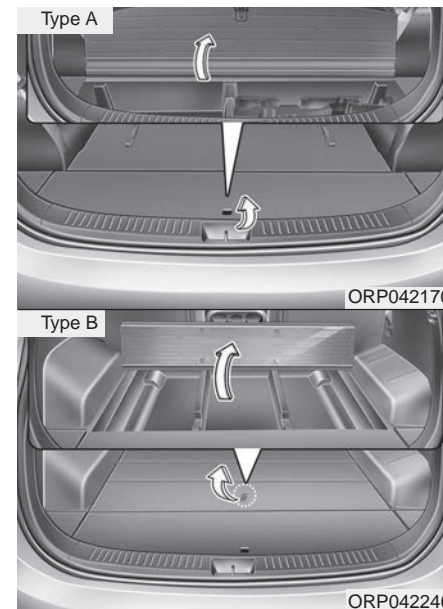

De kan opbevare f.eks. førstehjælpskasse, advarselstrekant, værktøj og lignende i bagagerumsbakken, så det er let at komme til.

- Tag fat i håndtaget øverst på låget, og løft det.

## Bilens funktioner

### Gulvbakke (hvis udstyret hermed)

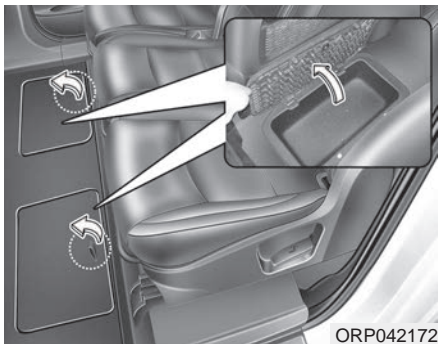

Gulvbakken kan bruges til opbevaring af mindre genstande. Tag fat i håndtaget øverst på låget, og løft det.



## BEKVEMMELIGHEDER I KABINEN

### Cigaretttænder (hvis udstyret hermed)

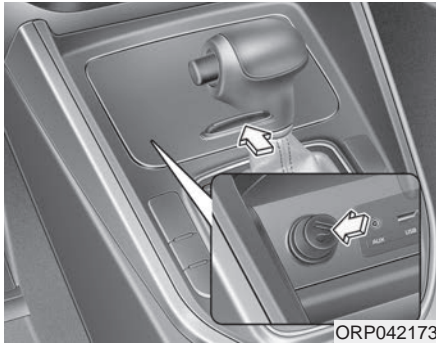

ORP042173

Cigaretttænderen fungerer, når tændingslåsen er i positionen ACC eller ON.

Sådan bruges cigaretttænderen:

Tryk cigaretttænderen helt ind.

Den springer automatisk ud, når den er klar til brug.

De bør kun bruge reservedele fra en autoriseret Kia-forhandler.

### ⚠ ADVARSEL

- Hold ikke cigaretttænderen inde, når den allerede er varm, da det medfører overophedning.
- Hvis cigaretttænderen ikke springer ud efter 30 sekunder, skal De selv tage den ud for at forhindre overophedning.

### ⚠ FORSIGTIG

**Brug af andet elektrisk tilbehør (f.eks. barbermaskiner, håndtøvsugere og kaffemaskiner) kan medføre skader på udtaget eller det elektriske system.**

### Åskebæger (hvis udstyret hermed)

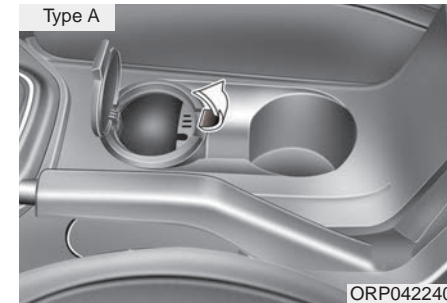

ORP042240

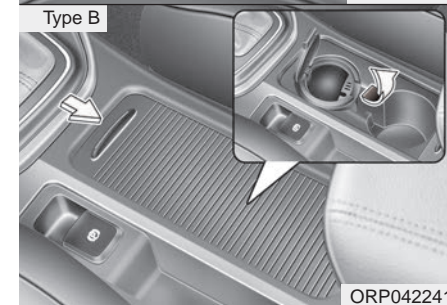

ORP042241

Åbn låget til askebægeret, når det skal bruges.

Træk askebægeret ud for at tømme eller rengøre det.

## Bilens funktioner

### **⚠ ADVARSEL - Brug af askebægre**

- Brug ikke bilens askebægre til opbevaring af affald.
- Hvis De anbringer tændte cigaretter eller tændstikker i et askebæger sammen med andre brændbare materialer, kan det forårsage en brand.

### **⚠ FORSIGTIG**

*Hvis De har spildt væske, må De ikke forsøge at tørre kopholderen ved høje temperaturer. Det kan beskadige kromdelene på kopholderen.*

## Kopholder

### **⚠ ADVARSEL - Varme drikke**

- Anbring aldrig kopper med varme drikke uden låg i kopholderen, mens bilen er i bevægelse. De kan blive skoldet, hvis den varme væske skvulper over. Hvis føreren bliver skoldet, kan det medføre, at vedkommende mister herredømmet over bilen.
- For at mindske risikoen for personskade i tilfælde af pludselige opbremsninger eller sammenstød bør De ikke køre med åbne flasker, glas eller dåser i kopholderen.

### **⚠ ADVARSEL**

Sørg for, at dåser og flasker ikke udsættes for direkte sollys. Hvis de opvarmes for meget, kan de eksplodere.

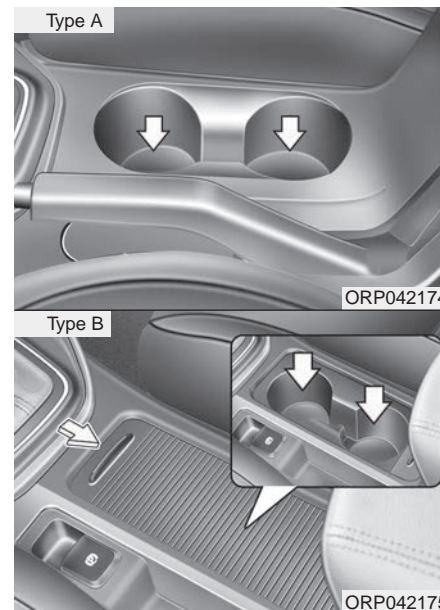

Der kan anbringes kopper eller små sodavandsdåser i kopholderne.

Type B  
Åbn låget til kopholderen, når den skal bruges.

## Bag

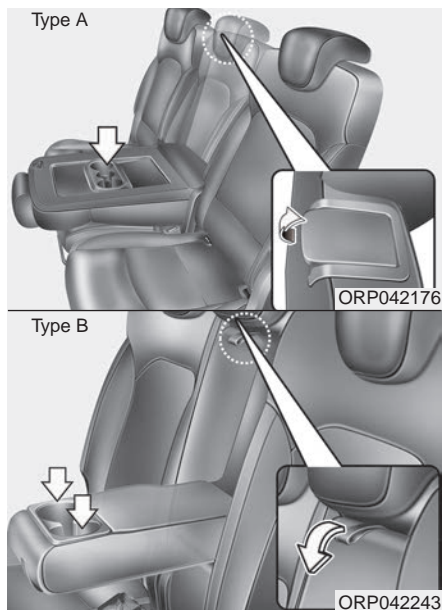

Fold midtersædet eller armlænet ned for at bruge kopholderen.

## Flaskeholder

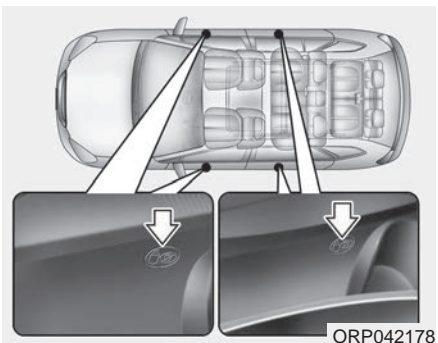

De kan anbringe flasker i holderen.

## Sædeopvarmning (hvis udstyret hermed)





Sædeopvarmningen opvarmer forsæderne i koldt vejr. Sæt tændingslåsen i positionen ON, og tryk på en af knapperne for at opvarme sæderne.

## Bilens funktioner

Sørg for, at knapperne er i slukket position i mildt vejr, og når der ikke er brug for funktionen.

- For hvert tryk på knappen ændres temperaturen i sædet som følger:

- Forsæde

Slukket → Høj( ) → Middelt( ) → Lav( )



- Bagsæde

Slukket → Høj( ) → Lav( )



- Hvis De holder knappen inde i mindst 1,5 sekund, mens sædevarmen er tændt, slukkes sædevarmen.
- Sædevarmen slås automatisk fra, når bilens motor startes.

### BEMÆRK

Når sædeopvarmningen er tændt, slås varmesystemet i sædet automatisk til eller fra afhængigt af sædetemperaturen.



### FORSIGTIG - Skade på sæde

- *Brug ikke organiske opløsningsmidler, f.eks. fortynder, benzin og sprit, ved rengøring af sæderne, da det kan skade overfladen på opvarmnings-systemet eller sæderne.*
- *For at forhindre overophedning af sædeopvarmningen må De ikke anbringe tæpper, puder eller sædebetræk på sædet, mens sædeopvarmningen er aktiv.*
- *Anbring ikke tunge eller skarpe genstande på sæderne. Det kan medføre skade på sædeopvarmningen.*
- *Pas på ikke at spilde vand eller andre væsker på sæderne. Hvis De spilder væske på sæderne, skal de tørres af med et tørt håndklæde. Sædet skal tørre helt, inden sædevarmen bruges.*

### **⚠ ADVARSEL – Forbrænding pga. sædeopvarmning**

Passagererne skal være meget forsigtige med at bruge sædeopvarmningen pga. risikoen for overophedning og forbrændinger. Passagererne skal være i stand til at føle, hvis sædet bliver for varmt, og til at slå varmen fra. Sædeopvarmningen kan selv ved lave temperaturer give forbrændinger ved brug i længere tid ad gangen.

Føreren skal især være opmærksom på følgende typer passagerer:

1. Spædbørn, børn, ældre, handicappede og ambulante patienter
2. Personer med følsom hud, eller som let bliver forbrændt
3. Meget trætte personer
4. Personer under indflydelse af alkohol
5. Personer under indflydelse af medicin, der forårsager døsigthed eller søvnighed (sovepiller, forlølsesmedicin etc.)

### **Ventilation i sæde (hvis udstyret hermed)**

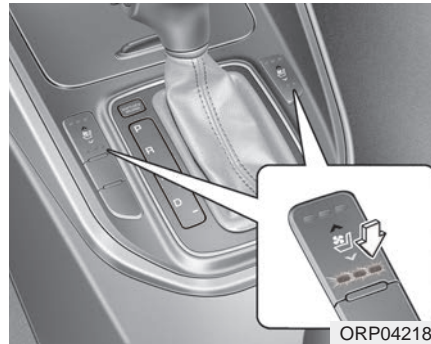

Der kan blæses luft gennem små ventilationshuller i førersædets hynde og ryglæn for at køle i varmt vejr. Tryk på knappen, når motoren er startet, for at slå sædeventilationen til.

Sørg for, at ventilationen er slået fra, hvis den ikke skal bruges.

- Ved hvert tryk på knappen ændres luftstrømmen som følger:

Slukket → Høj (☀☀☀☀) → Middel (☀☀☀) → Lav (☀)



- Hvis De holder knappen inde i mindst 1,5 sekund, mens sædeventilationen er tændt, slukkes sædeventilationen.
- Når sædeventilationen tændes, virker sædet køligere efter cirka 5 minutter.
- Da sædeventilationen benytter luften i bilen, afhænger køleeffekten af lufttemperaturen. De kan øge køleeffekten ved at slå airconditionssystemet til samtidigt.
- Sædeventilationen slås automatisk fra, når bilens motor startes.

## Bilens funktioner

### ⚠ FORSIGTIG - Skade på sæde

- *Brug ikke organiske opløsningsmidler, f.eks. fortynder, benzin og sprit, ved rengøring af sæderne, Det kan beskadige sædeventilationen.*
- *Anbring ikke tunge eller skarpe genstande på sæderne. Det kan beskadige sædeventilationen.*
- *Pas på ikke at spilde vand eller andre væsker på sæderne. Hvis De spilder væske på sæderne, skal de tørres af med et tørt håndklæde. Sædet skal tørre helt, inden sædeventilationen bruges.*

### Solskærm

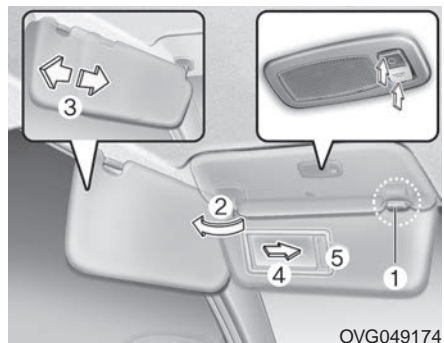

OVG049174

Solskærmen bruges til at skærme for direkte lys gennem forruden eller sideruderne.

Solskærmen vippes ned ved brug.

Hvis solskærmen skal bruges til sideruden, skal den vippes ned, frigøres fra holderen (1) og svinges til siden. (2)

Vip solskærmsudvidelsen frem eller tilbage (3). (hvis udstyret hermed)

For at bruge makeupspejlet skal De vippe solskærmen ned og åbne lågen over spejlet (4).

Tænd om nødvendigt for makeupspejlet (hvis udstyret hermed).

Billetholderen (5) kan bruges til p-billetter og lignende.

### BEMÆRK

Luk lågen over makeupspejlet korrekt, og vip solskærmen til udgangspositionen efter brug.

### ⚠ FORSIGTIG - Lampe i make-up-spejl (hvis udstyret hermed)

*Sørg for at slukke for lampen i make-up-spejlet, når den ikke er i brug. Hvis solskærmen vippes op, uden at lampen er slukket, kan lampen dræne batteriet eller beskadige solskærmen.*

### ⚠ ADVARSEL

**Når De bruger solskærmen, må den af hensyn til sikkerheden ikke reducere Deres udsyn.**

Læs mere om lyset i make-up-spejlet i afsnittet Interiørlys i dette kapitel.



## Bord på ryglæn (hvis udstyret hermed)



Bordene er monteres bag på forsæderne. Passagererne på 2. sæderække kan vippe bordene op til vandret position.

### ⚠ ADVARSEL

Bordene må ikke bruges, når bilen kører. Bordene er kun beregnet til brug, når bilen er parkeret.

### ⚠ FORSIGTIG

- *Fold bordet ned, inden De nedfælder 2. sæderække.*
- *Læg ikke tunge genstande på bordene, da de så kan tage skade. Bordene tåler en belastning på op til 3,5 kg.*

## Strømuttag

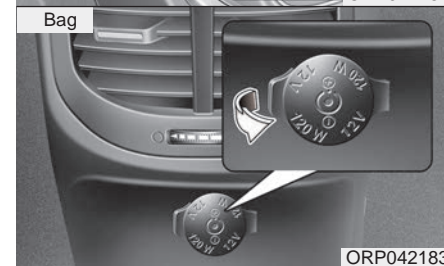

## Bilens funktioner

Strømdudtaget er designet til at levere strøm til mobiltelefoner eller andet udstyr, der er beregnet til brug med det elektriske system i biler. Udstyret bør trække mindre end 10 ampere, når motoren kører.

### FORSIGTIG

- *Brug kun strømdudtaget, når motoren kører, og tag stikket til tilbehøret ud efter brug. Brug af tilbehøret i længere tid, når motoren er slukket, kan medføre afladning af batteriet.*
- *Brug kun elektrisk udstyr med et strømforbrug på mindre end 12 V og 10 A.*
- *Indstil airconditionanlægget eller varmesystemet til laveste driftsniveau, når strømdudtaget er i brug.*

(Fortsættes)

### (Fortsat)

- *Luk dækslet, når strømdudtaget ikke er i brug.*
- *Visse elektroniske apparater kan forårsage elektronisk interferens, hvis de sættes i bilens strømdudtag. Disse apparater kan forårsage kraftig støj i bilradioen og funktionssvigt i andre elektroniske systemer eller enheder, der bruges i bilen.*

### ADVARSEL

Stik ikke fingre eller fremmedlegemer (kuglepenne o.lign.) ind i strømdudtaget, og rør det ikke med våde fingre. De kan få elektrisk stød, eller det kan medføre brand.

## Aux-, USB- og iPod-stik

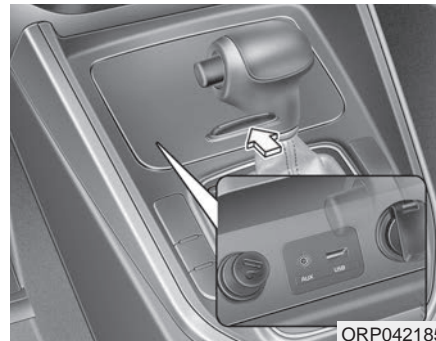

ORP042185

De kan bruge et Aux-stik til at tilslutte eksterne lydkilder og et USB-stik til at tilslutte USB-enheder. De kan tilslutte en iPod via iPod-stikket.

### BEMÆRK

Når De bruger en bærbar lydkilde sluttet til strømdudtaget, kan der forekomme støj under afspilning. Hvis det sker, skal De bruge strømkilden fra den bærbare lydenhed.

iPod® er et registreret varemærke tilhørende Apple, Inc.



## Tøjkrog



### ⚠ FORSIGTIG

- *Hæng ikke tunge beklædningsgenstande på kroge, da det kan beskadige den.*
- *Pas på, når De åbner og lukker dørene. Tøjet kan komme i klemme i døråbningen.*

## Krog(e) til gulvmåtte (hvis udstyret hermed)

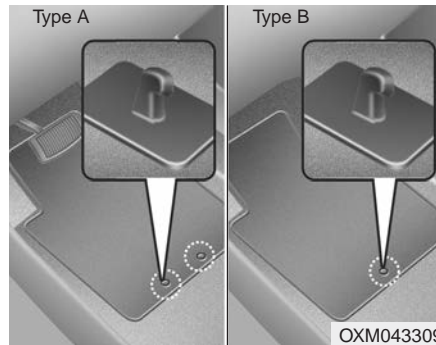

Hvis De har lagt gulvmåtter i fodbrøndene forrest, skal De sørge for at hægte dem korrekt på gulvmåttekroge i bilen. Det forhindrer måtterne i at glide fremad.

### ⚠ ADVARSEL

Hvis De lægger måtter i bilen, SKAL De være opmærksom på følgende:

- Sørg for, at måtterne er gjort forsvarligt fast til bilens gulvmåttekroge, før De kører i bilen.
- Brug IKKE måtter, som ikke kan fastgøres forsvarligt til bilens gulvmåtteankre.
- Læg ikke flere måtter oven på hinanden (f.eks. gummimåtter oven på stofmåtter). Der må kun lægges én måtte ved hver plads.

**VIGTIGT** - Deres bil er udstyret med en gulvmåttekrog, som skal holde gulvmåtten på plads. For at undgå risiko for, at gulvmåtten hindrer brugen af pedalerne, bør De kun ilægge originale Kia-måtter, som er fremstillet til præcis Deres bilmodel.

## Bilens funktioner

### Bagagenet (holder) (hvis udstyret hermed)

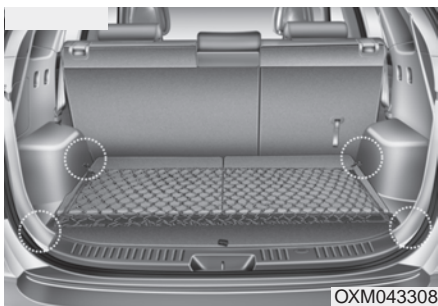

OXM043308



OXM049217

De kan forhindre, at genstande ligger løst i bagagerummet, ved at fastgøre bagagenettet til de fire holdere i bagagerummet. Rådfør Dem eventuelt med en autoriseret Kia-forhandler.

### FORSIGTIG

*For at undgå skader på bil og bagage bør De være forsigtig, når De fragter skrøbelige eller store genstande i bagagerummet.*

### ADVARSEL

Undgå øjenskader - stræk ALDRIG nettet for meget. Hold ALTID ansigt og krop uden for nettets rækkevidde. Brug ALDRIG bagagenettet, når remmene viser tydelige tegn på slid eller skader.

### Rullegardin til bagagerum (hvis udstyret hermed)



ORP042191

Brug rullegardinet til bagagerummet for at skjule de ting, De har i bagagerummet.

### Sådan bruges rullegardinet



ORP042192

1. Træk rullegardinet mod bilens bagende ved hjælp af håndtaget (1).
2. Hægt rullegardinet fast i holderne (2).

### BEMÆRK

Træk altid rullegardinet i håndtaget i midten.

### Når rullegardinen ikke skal bruges:

1. Træk gullegardinen mod bilens bagende, og frigør det fra holderne.
2. Rullegardinet rulles automatisk ind.

### BEMÆRK

Rullegardinet rulles muligvis ikke helt ind, hvis det ikke var rullet helt ud. Træk det helt ud, og lad det rulle ind.

### Sådan afmonteres rullegardinet



ORP042196

1. Tryk knappen indad.
2. Tag rullegardinet af.
3. Åbn bagagebakken, og læg rullegardinet i den.

## Bilens funktioner

### Udtagning af rullegardin fra bagagebakken

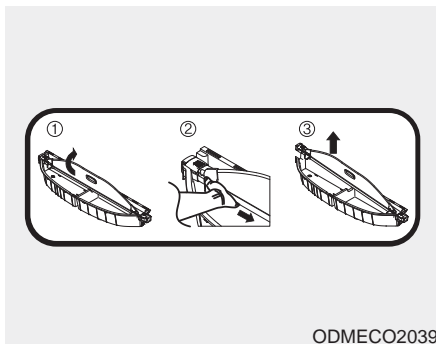

1. Træk pladen op.
2. Tryk knappen indad.
3. Tag rullegardinet op af bagagebakken.

### ⚠ ADVARSEL

- Anbring ikke genstande på rullegardinet. Sådanne genstande kan blive slynget rundt i bilen og potentielt skade passagererne under et uheld eller i tilfælde af en hård opbremsning.
- Det er ikke tilladt at transportere personer i bagagerummet. Det er kun beregnet til bagage.
- Sørg for, at bilen altid er i balance, og anbring vægten så langt fremme i bilen som muligt.

### ⚠ FORSIGTIG

*Anbring ikke bagage oven på rullegardinet til bagagerummet, når dette er i brug, da det vil kunne beskadige eller deformere rullegardinet.*

### Håndlygte (hvis udstyret hermed)



1. Bagagerumslampen kan om nødvendigt tages ud og bruges som håndlygte.
2. Tryk på knappen (1).
3. Træk lygten ud.
4. Tænd for lygten på kontakten (2).

Hvis håndlygten ikke kan tændes, skal den lades op. Sæt håndlygten på plads, og lad den lade op. Opladningen begynder, når tændingslåsen eller knappen ENGINE START/STOP er i positionen ON, eller hvis motoren kører.

 **FORSIGTIG**

- 1. Tag batterierne ud, hvis håndlygten ikke skal bruges i en længere periode.**
- 2. Brug kun de angivne batterier.**
- 3. De kan bruge almindelige batterier, men så må håndlygten ikke sættes til opladning! Det kan skade bilen.**
- 4. Udsæt ikke håndlygten for vand, væsker eller fugt. Det kan få batterierne til at lække.**
- 5. Kontroller, at batteriernes poler vender korrekt.**

*Hvis polerne ikke vender korrekt, kan batterierne ikke oplades.*

*(Fortsættes)*

*(Fortsat)*

- 6. Bland ikke forskellige typer genopladelige batterier.  
De bliver muligvis ikke opladet korrekt.**
- 7. Anbring ikke håndlygten eller batterierne nær ild eller varmekilder. Det kan få batterierne til at lække.**
- 8. Undgå at kortslutte håndlygtens terminaler.  
Det kan få batterierne til at lække eller beskadige håndlygten.**
- 9. Hvis håndlygten ikke kan tændes efter opladning, skal de genopladelige batterier udskiftes.**

## Bilens funktioner

### Udskiftning af batteri

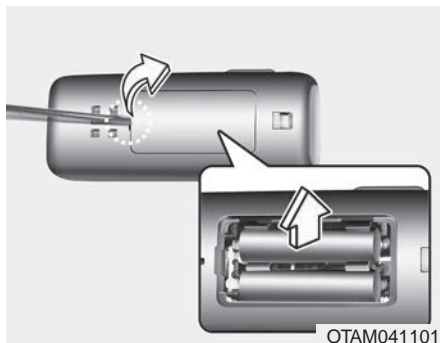

Benyt følgende fremgangsmåde, når det skal udskiftes.

1. Sæt et tyndt redskab i spalten, og åbn forsigtigt batteridækslet.
2. Udskift batterierne med nye genopladelige AAA-batterier. Sørg for at vende batterierne korrekt.
3. Luk omhyggeligt batteridækslet.

### Sidegardin (hvis udstyret hermed)

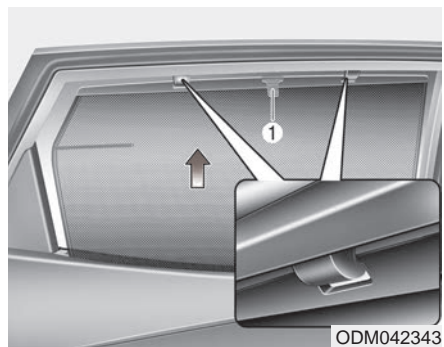

Sådan bruges sidegardinet:

1. Løft sidegardinet i krogen (1).
2. Hægt sidegardinet fast i begge sider.

### BEMÆRK

Pas på, når De håndterer sidegardinet. Hvis De mister grebet om sidegardinet, kan det slå imod døren, når det automatisk rulles ind.

## UDVENDIGT UDSTYR

### Tagræling

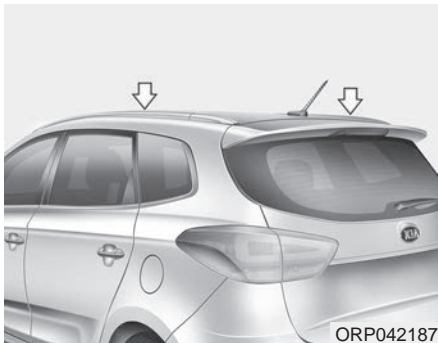

Hvis bilen er forsynet med tagræling, kan De anbringe gods oven på bilen.

Tværgående skinner og monteringsdele til at fastgøre tagrælingen på bilen kan købes hos en autoriseret Kia-forhandler.

### BEMÆRK

- De tværgående skinner (hvis udstyret hermed) skal anbringes i de korrekte positioner, før De lægger bagage på tagrælingen.
- Hvis bilen er forsynet med soltag, skal De være opmærksom på ikke at placere godset på tagrælingen, så brugen af soltaget derved hæmmes.
- Hvis De ikke kører med bagage på tagrælingen, kan det være nødvendigt at ændre de tværgående skinner position for at undgå vindstøj.

### ⚠ FORSIGTIG

- *Når De transporterer gods på tagrælingen, skal De stuve godset på en sådan måde, at det ikke beskadiger bilens tag.*
- *Ved transport af store genstande på tagrælingen skal De være opmærksom på, at de ikke rager ud over taget i længden eller bredden.*
- *Hvis De bruger tagbagagebærer eller bagageboks, må De ikke bruge soltaget (hvis udstyret hermed).*

## Bilens funktioner

### **⚠ ADVARSEL**

- Følgende specifikationer angiver, hvor meget vægt der maks. må transporteres på tagrælingen. Fordel vægten så jævnt som muligt på tagrælingens tværgående skinner (hvis udst. hermed), og fastgør bagagen ordentligt.

Tag-  
ræling

100 kg  
Jævnt fordelt

Hvis det gods eller den bagage, De anbringer på tagrælingen, overstiger den specificerede maksimale vægt, kan bilen blive beskadiget.

- Bilens tyngdepunkt flyttes opad, når der anbringes genstande på tagrælingen. Undgå pludselige starter, opbremsninger, skarpe sving, bratte manøvrer og høje hastigheder, som kan medføre, at De mister herredømmet over bilen, eller at bilen ruller rundt og medfører en trafikulykke.

(Fortsættes)

### (Fortsat)

- Kørsel altid langsomt, og drej forsigtigt, når De transporterer genstande på tagrælingen. Kraftige vindstød fra passerende biler eller af naturlige årsager kan medføre et pludseligt opadgående tryk på genstandene på tagrælingen. Dette gælder især, når der transporteres store, flade genstande såsom træplader eller madrasser. Dette kan forårsage, at genstandene falder af tagrælingen og beskadiger bilen eller omgivelserne.
- For at undgå beskadigelse og tab af gods under kørslen skal De både før og under kørslen kontrollere, at genstandene på tagrælingen er fastgjort forsvarligt.



## LYDANLÆG

### BEMÆRK

Hvis De eftermonterer HID-forlygter, kan det medføre fejlfunktion på bilens lydanlæg og elektronik.

### Antenne

#### Tagantenne

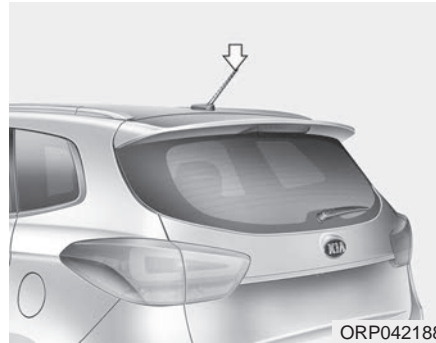

Bilen bruger tagantennen til at modtage både AM- og FM-signaler. Antennen kan skrues af. For at skrue antennen af, skal De skrue den mod uret. For at skrue antennen på, skal De skrue den med uret.

### FORSIGTIG

- Før De kører bilen ind i en vaskehal eller ind på et sted med lav loftshøjde, skal De afmontere antennen ved at skrue den mod uret. Ellers kan antennen blive beskadiget.
- Når antennen monteres igen, er det vigtigt, at den strammes helt og peger opad for at sikre ordentlig radiomodtagelse. De kan dog afmontere antennen ved parkering af bilen, eller hvis De anbringer bagage på bilens tagræling.
- Hvis De kører med bagage på bilens tagræling, må De ikke anbringe bagagen så tæt på antennen, at radiomodtagelsen forstyrres.

## Bilens funktioner

### Fjernbetjening (hvis udstyret hermed)

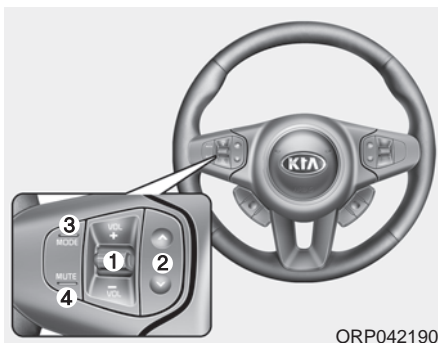

ORP042190

Fjernbetjeningsknapperne på rattet er monteret for at øge trafikikkerheden.

#### **⚠ FORSIGTIG**

**Tryk ikke på flere knapper på rattet samtidigt.**

#### ***VOL (+ / -) (1)***

- Tryk knappen opad for at øge lydstyrken.
- Tryk knappen nedad for at mindske lydstyrken.

#### ***SEEK ( ^ / ∨ ) (2)***

Knappen SEEK/PRESET har forskellig funktion alt efter lydanlæggets aktuelle indstilling. Knappen skal holdes inde i mindst 0,8 sekund for at vælge følgende funktioner.

#### **Ved afspilning af radio:**

Automatisk frekvenssøgning.

#### **Ved afspilning af cd:**

Spole frem/spole tilbage.

Hvis knappen SEEK trykkes ned i mindre end 0,8 sekunder, har den følgende funktion afhængigt af den lydkilde, der afspilles.

#### **Ved afspilning af radio:**

Skifter mellem de programmerede radiostationer.

#### **Ved afspilning af cd:**

Næste spor/forrige spor.

På de følgende sider finder De uddybende information om lydanlæggets knapper.

#### ***MODE (3)***

Tryk på knappen MODE for at vælge mellem radio, cd, ekstern lydkilde eller lyd fra USB-enhed.

#### ***MUTE (4)***

- Tryk på knappen MUTE for at slå lyden fra.
- Tryk på knappen MUTE igen for at slå lyden til.

## Sådan fungerer bilradioer

### FM-modtagelse

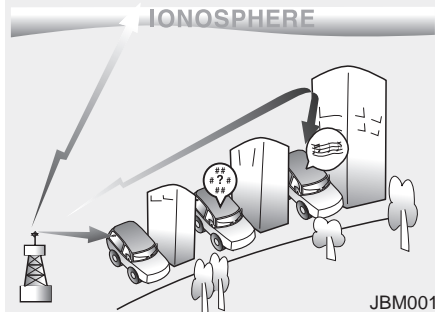

AM- og FM-radiosignaler udsendes fra sendemaster forskellige steder og opfanges af bilens radioantenne. Signalet modtages herefter af radioen og sendes til højttalerne i bilen.

Når bilen modtager et kraftigt radiosignal, sørger radioens avancerede systemer for, at lyden gengives i den bedst mulige kvalitet, men i visse tilfælde er det signal, bilen modtager, ikke kraftigt eller klart.

Dette kan skyldes forskellige faktorer, f.eks. afstanden til radiosenderen, andre stærke radiosendere i nærheden eller bygninger, broer eller andre store forhindringer i området.

### AM-modtagelse (mellem-/langbølge)

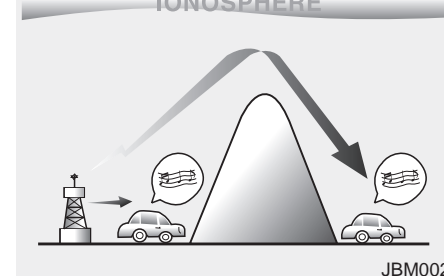

AM-signaler kan modtages på større afstand end FM-signaler. Dette skyldes, at AM-radiobølger udsendes ved lave frekvenser. De lange, lavfrekvente radiobølger følger jordens krumning i stedet for at blive sendt direkte ud i atmosfæren. Desuden kan de forbi gå forhindringer og dermed give bedre dækning.

## Bilens funktioner

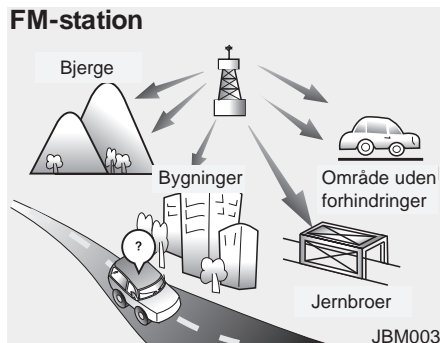

FM-signaler udsendes ved høje frekvenser og bøjer sig ikke for at følge jordens overflade. FM-signaler bliver derfor hurtigt svagere, når man kommer længere væk fra senderen. FM-signaler påvirkes desuden let af bygninger, bjerge og andre forhindringer. Det kan resultere i en lyd kvalitet, der kan få Dem til at tro, at der er noget galt med radioen. Følgende fænomener er helt normale og skyldes ikke problemer med radioen:

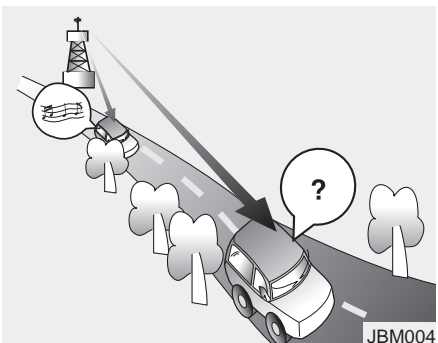

- **Svagere signal** - Når bilen kører længere væk fra senderen, bliver signalet og dermed lyden svagere. Hvis der sker, anbefaler vi, at De finder en anden sender, der går tydeligere igennem.
- **Flutter/støj** - Svage FM-signaler eller store forhindringer mellem senderen og bilradioen kan forstyrre signalet, hvilket kan forårsage støj eller flutter (hurtige afvigelser i lyden). Det er muligt at mindske disse effekter ved at skru ned for diskanten, indtil forstyrrelserne hører op.

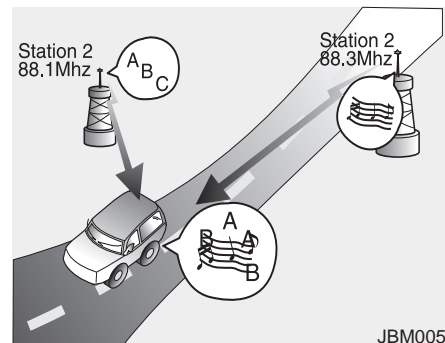

- **Stationskift** - Når et FM-signal bliver svagere, kan radioen begynde at modtage og afspille et kraftigere signal på en nærliggende frekvens. Dette skyldes, at radioen er designet til at fastholde det tydeligste signal. Sker dette, skal De vælge en anden sender med et kraftigere signal.
- **Flervejsmodtagelse** - Når der modtages radiosignaler fra flere retninger, kan det resultere i forvrængning eller flutter. Dette kan skyldes, at radioen modtager et direkte og et reflekteret signal fra den samme sender eller signaler fra to forskellige sendere på nærliggende frekvenser. Hvis dette sker, skal De vælge en anden sender, indtil forstyrrelsen forsvinder.

**Brug af mobiltelefon eller tovejsradio**

Hvis De bruger en mobiltelefon i bilen, kan det resultere i støj fra lydanlægget. Det betyder ikke, at der er noget galt med lydanlægget. Hvis dette sker, skal De flytte mobiltelefonen så langt væk fra lydanlægget som muligt.

**⚠ FORSIGTIG**

**Hvis De skal bruge kommunikationsudstyr, f.eks. en mobiltelefon eller en tovejsradio, i bilen, skal der monteres en separat antenne til formålet. Hvis De bruger en mobiltelefon eller en tovejsradio med den indbyggede antenne, kan det påvirke bilens elektriske system og forringe sikkerheden under kørslen.**

**⚠ ADVARSEL**

**Brug ikke mobiltelefoner under optankning af bilen, Stands bilen på et sikkert sted, inden De bruger mobiltelefonen.**

**Håndtering af cd'er**

- Hvis temperaturen i bilens kabine er for høj, skal De åbne vinduerne og lufte ud, før De bruger lydanlægget.
- Det er forbudt at kopiere og bruge MP3-/WMA-sange uden tilladelse fra rettighedshaverne. Brug kun cd'er, som er fremstillet lovligt.
- Udsæt ikke cd'erne for flygtige væsker som f.eks. benzen og fortynder, eller rensmidler og magnetsprays, som er beregnet til vinylplader.
- Hold kun cd'er på yderkanten eller i centerhullet, så de ikke bliver beskadiget.
- Rengør cd'ens overflade med en blød klud før afspilning (tør den af fra midten ud mod kanten).
- Rids ikke cd'ens overflade, og undlad at sætte mærkater eller tape på den.
- Sæt ikke andet end cd'er i lydanlægget, og sæt kun én cd i ad gangen.
- Opbevar cd'er i deres etuier, når de ikke afspilles, så de ikke bliver ridsede eller snavsede.

## Bilens funktioner

- Nogle CD-R/CD-RW-diske fungerer muligvis ikke korrekt. Det afhænger blandt andet af produktions- og brændingsmetoderne. Hvis De bruger cd'er, som ikke fungerer korrekt, kan det medføre fejl på bilens lydanlæg.

### **BEMÆRK** - Afspilning af ikke-kompatible kopibeskyttede cd'er

Det kan forekomme, at lydanlægget ikke kan afspille kopibeskyttede cd'er, som ikke opfylder de internationale standarder for lyd-cd'er (Red Book). Vær opmærksom på, at eventuelle problemer med afspilningen af kopibeskyttede cd'er kan skyldes cd'erne og ikke selve lydanlægget.

### **Bemærk:**

#### **Afspilningsrækkefølge for sange (mapper):**

1. **Afspilningsrækkefølge for sange:**  
① til ⑭ i rækkefølge.
2. **Afspilningsrækkefølge for mapper:**  
Mapper uden sange vises ikke.

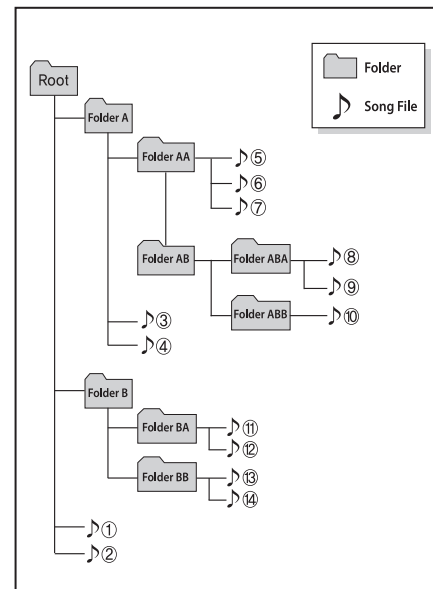
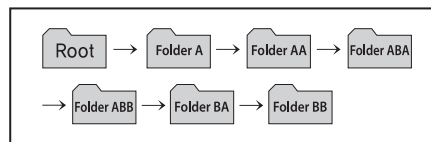

**⚠ ADVARSEL**

- Se ikke længe på skærmen, mens De kører. Hvis De ser længe på skærmen, kan det medføre uheld.
- Undlad at adskille, samle eller modificere lydanlægget. Det kan medføre uheld, brand eller elektrisk stød.
- Hvis De bruger telefonen under kørslen, kan det fjerne Deres fokus fra trafikken og øge risikoen for uheld. Brug først telefonfunktionerne, når De har parkeret bilen.
- Undgå at spille vand eller andre væsker på eller indsætte fremmedlegemer i enheden. Det kan medføre røgudvikling, brand eller fejlfunktion.

(Fortsættes)

**(Fortsat)**

- Hvis skærmen er blank, eller hvis lyden mangler, kan det være symptom på fejlfunktion ved lydanlægget. Undlad at bruge det. Fortsat brug under disse forhold kan medføre uheld (brand, elektrisk stød) eller fejlfunktion.
- Undgå at berøre antennen i tordenvejr, da det kan medføre elektrisk stød ved lynnedslag.
- Undlad at standse eller parkere på steder, hvor det ikke er tilladt, for at bruge apparatet. Det kan medføre trafikuheld.
- Brug systemet, mens bilens motor er startet. Længerevarende brug, mens bilens motor er slukket, kan medføre afladning af batteriet.

**⚠ FORSIGTIG**

- *Det kan medføre uheld at bruge anlægget under kørslen på grund af manglende opmærksomhed på omgivelserne. Parker bilen, før De bruger anlægget.*
- *Når De kører i bilen, skal lyd-anlæggets lydstyrke være så lav, at De kan høre lyde udefra. Det kan medføre uheld at køre med så høj lydstyrke, at De ikke kan høre udefrakommende lyde.*
- *Vær opmærksom på lydstyrkeindstillingen, når De tænder for anlægget. Et pludseligt højt lydniveau fra lydanlægget kan medføre høretab. (Indstil lydstyrken til et passende niveau, før De tænder for lydanlægget.)*

(Fortsættes)

## Bilens funktioner

### **(Fortsat)**

- **Hvis De vil ændre lydanlæggets placering i bilen, skal De rådføre Dem med Deres Kia-forhandler. Det kræver teknisk ekspertise at afmontere og montere lydanlægget.**
- **Start motoren, inden De bruger lydanlægget. Brug ikke lydanlægget i længere tid, uden at motoren kører, da det kan medføre afladning af batteriet.**
- **Undgå at udsætte lydanlægget for hårde slag eller stød. Belastning af skærmens forside kan forårsage skade på displayet eller touch-skærmen.**

**(Fortsættes)**

### **(Fortsat)**

- **Ved rengøring af lydanlægget skal De slukke for det og tørre det af med en tør og blød klud. Brug aldrig skrappe eller slibende rengøringsmidler eller -artikler eller opløsningsmidler (sprit, benzin, fortynder), da det kan beskadige lydanlæggets panel og forårsage misfarvning.**
- **Anbring ikke drikkevarer tæt på lydanlægget. Der kan opstå fejlfunktion, hvis der trænger væske ind i lydanlægget.**
- **Kontakt Deres Kia-forhandler i tilfælde af fejlfunktion.**
- **Der kan forekomme støj, hvis lydanlægget anbringes i nærheden af et elektromagnetisk felt.**



### **BEMÆRK - Ved brug af USB-enheder**

- Eksterne USB-enheder må ikke tilsluttes, inden bilens motor startes. Tilslut først USB-enheden, når motoren er startet.
- Hvis De starter bilen, mens en USB-enhed er tilsluttet, kan USB-enheden blive beskadiget. (USB-drev er meget følsomme over for strømudsving.)
- Hvis bilens motor startes eller slukkes, mens en ekstern USB-enhed er tilsluttet, vil USB-enheden muligvis ikke fungere korrekt.
- Der kan muligvis ikke afspilles uoriginale MP3- eller WMA-sange.
  - 1) Der kan kun afspilles MP3-sange med en kompressionsrate på mellem 8 og 320 Kbps.
  - 2) Der kan kun afspilles WMA-sange med en kompressionsrate på mellem 8 og 320 Kbps.
- Pas på statisk elektricitet, når De tilslutter eller afbryder en ekstern USB-enhed.
- Kodede MP3-afspillere understøttes ikke.

(Fortsættes)

(Fortsat)

- Eksterne USB-enheder kan i visse tilfælde ikke genkendes, for eksempel hvis:
- USB-enhedens formaterede byte/sector-indstilling ikke er 512 eller 2048 byte.
- Brug kun en USB-enhed, som er formateret til FAT 12/16/32.
- USB-enheden ikke har USB I/F (Implementers Forum)-autentificering.
- USB-enheden er i kontakt med mennesker eller genstande.
- USB-enheden er blevet tilsluttet og afbrudt gentagne gange på kort tid (dette kan beskadige enheden).
- Der opstod unormale lyde i forbindelse med, at De tilsluttede eller afbrød USB-enheden.

(Fortsættes)

(Fortsat)

- Hvis USB-enheden afbrydes under afspilning, kan det medføre beskadigelse af eller fejlfunktion ved USB-enheden. Tilslut derfor kun USB-enheden, når motoren er slukket, og lydanlægget ikke er indstillet til USB-afspilning. (F.eks. afspilning af radio eller cd)
- Alt efter USB-enhedens type, kapacitet og filtyper kan det tage kortere eller længere tid at genkende enheden.
- Brug ikke USB-enheden til andre formål end at afspille musikfiler.
- Afspilning af video fra USB-enheden understøttes ikke.
- Brug af USB-tilbehør som f.eks. oplader eller lignende via USB I/F (Implementers Forum) kan reducere systemets ydelse eller medføre fejl.

(Fortsættes)

## Bilens funktioner

### (Fortsat)

- Hvis De bruger andre enheder som f.eks. et separat USB-hub, er det ikke sikkert, at bilens lydanlæg kan genkende USB-enheden. Slut USB-enheden direkte til multimediestykket i bilen.
- Hvis USB-enheden er partitioneret i logiske drev, bliver kun filerne i partitionen med den højeste prioritet læst af bilens lydanlæg.
- Enheder som f.eks. MP3-afspillere, mobiltelefoner og digitalkameraer, som ikke har USB I/F (Implementers Forum)-autentificering, kan muligvis ikke registreres.
- Opladning via USB understøttes muligvis ikke af visse mobile enheder.
- USB-harddiske og andre USB-enheder, som kan tage skade og ikke fungerer korrekt, hvis de udsættes for vibration ved f.eks. kørsel, understøttes ikke. (i-sticks)
- USB-enheder, som ikke følger standarden (f.eks. USB-enheder med metalkabinet) registreres muligvis ikke.

(Fortsættes)

### (Fortsat)

- USB-flashhukommelser (som f.eks. CF, SD, microSD osv.) eller eksterne harddiske kan muligvis ikke registreres.
- Musikfiler beskyttet med DRM (Digital Rights Management) kan ikke afspilles.
- Dataene på USB-enheden kan gå tabt ved tilslutning til lydanlægget. Sørg altid for at lave back-up af vigtige data på en separat enhed.
- Brug ikke mobiltelefon-tilbehør og USB-enheder, som sidder i nøgleringe, da USB-stikket i bilen kan tage skade. Brug kun USB-enheder med den viste type stik.



**BEMÆRK - Ved brug af iPod®**

- Nogle iPod-modeller understøtter muligvis ikke kommunikationsprotokollen, hvorved sangene ikke kan afspilles.

Understøttede iPod-modeller:

- iPhone 3GS/4
- iPod Touch 1.-4. generation
- iPod Nano 1.-6. generation
- iPod Classic
- Afspilnings- eller søgerækkefølgen kan afvige mellem iPod'en og lydanlægget.
- Hvis iPod'en ikke fungerer korrekt, skal De nulstille den. (Nulstilling: Se i manualen til Deres iPod).
- En iPod fungerer muligvis ikke korrekt, hvis batteriet er ved at være afladt.

(Fortsættes)

(Fortsat)

- Visse iPod-enheder som f.eks. iPhone kan tilsluttes trådløst via *Bluetooth*®. Enheden skal understøtte *audio-Bluetooth*® (eksempelvis tilslutning af *Bluetooth*-hovedtelefoner. Enheden kan afspille gennem, men ikke styres fra lydanlægget.
- Hvis De vil bruge iPod-funktionerne med lydanlægget, skal De bruge det kabel, som fulgte med Deres iPod.
- Der kan forekomme uregelmæssig afspilning eller fejlfunktion afhængigt af Deres iPods/iPhones specifikationer.
- Hvis Deres iPhone er forbundet både via *Bluetooth*® og USB, afspilles der muligvis ikke korrekt fra den. Vælg enten Dock eller *Bluetooth*® på Deres iPhone for at ændre lydudgangen (lydkilde).

(Fortsættes)

(Fortsat)

- Sæt stikket helt ind i bilens multimediestik, når De tilslutter Deres iPod med det særlige iPod-kabel. Hvis stikket ikke sættes helt i, kan det forstyrre kommunikationen mellem lydanlægget og iPod'en.
- Visse lydindstillinger på bilens lydanlæg og på iPod'en overlapper hinanden og kan påvirke eller reducere den samlede lyd kvalitet.
- Slå iPod'ens equalizerfunktion fra, hvis De indstiller de tilsvarende parametre på bilens lydanlæg, eller slå lydanlæggets equalizerfunktion fra, hvis De indstiller de tilsvarende parametre på Deres iPod.
- Når iPod'en ikke bruges sammen med lydanlægget, skal kablet tages ud af iPod'en. Ellers kan Deres iPod forblive i tilsluttet tilstand og derfor ikke fungere korrekt.

## Bilens funktioner

### CD-afspiller (for RDS-model): AM100A4EE, AM110A4EE



Der vises ikke noget  Bluetooth logo, hvis *Bluetooth*<sup>®</sup>-funktionen ikke understøttes.

CD-afspiller: AM100A4GG, AM110A4GG, AM100A4GN, AM110A4GN, AM100A4GE, AM110A4GE, AM100A4GL, AM110A4GL



Der vises ikke noget  Bluetooth logo, hvis *Bluetooth*<sup>®</sup>-funktionen ikke understøttes.

## Bilens funktioner

### KNAPPER OG FUNKTIONER

Display og indstillinger kan variere afhængigt af den valgte lydkilde.

#### Lydanlæg (for RDS-model)



(1) **EJECT**

Skubber cd'en ud.

(2) **RADIO**

Skifter mellem FM- og AM-radio.

For hvert tryk på knappen skiftes mellem FM1 FM2 FMA AM AMA.

(3) **MEDIA**

Skifter mellem afspilning fra cd, USB (iPod), AUX (ekstern lydkilde), My Music og BT Audio.

For hvert tryk på knappen skifter lyd-kilden som følger: CD, USB (iPod), AUX, My Music, BT Audio.

(4) **PHONE**

(kun model med *Bluetooth*®)

Giver adgang til telefonskærmbilledet

Hvis der ikke er tilsluttet en telefon, vises forbindelsesskærmen.

(5) **PWR/VOL**

● Power: Tænder og slukker ved tryk på knappen.

● Volume: Drej knappen mod venstre/højre for at indstille lydstyrken.

(6) **SEEK TRACK**

Ved afspilning af radio: Søger automatisk efter radiostationer.

Ved afspilning fra cd, USB, iPod og My Music:

- Tryk på knappen i under 0,8 sekund: Går til den næste eller forrige sang.

- Hold knappen inde i mindst 0,8 sekund: Spoler hurtigt frem eller tilbage i den aktuelle sang.

(7) **1 ~ 6 (Preset)**

Ved afspilning af radio: Gemmer og modtager radiostationer.

Ved afspilning fra cd, USB, iPod og My Music:

- **1 RPT** : Gentaget afspilning

- **2 RDM** : Vilkarlig afspilning

Ved pop-up-skærmene for Radio, Media, Setup og Menu vælges direkte i menuernes numre.



(8)

For hvert tryk på knappen (under 0,8 sekund) slås displayet fra til fra Lydanlægget afspiller som hidtil, men displayet er slået fra. Hvis displayet er slået fra, kan De slå det til igen ved at trykke på en vilkårlig knap.

(9) **TA/SCAN**

Ved afspilning af radio:

- Tryk på knappen i under 0,8 sekund: TA til/fra
- Hold knappen inde i mindst 0,8 sekund: Afspiller alle radiostationer i 5 sekunder hver.

Ved afspilning fra medier

- Hold knappen inde i mindst 0,8 sekund: Afspiller 10 sekunder af hver sang.

Tryk på knappen igen for at fortsætte med at afspille den aktuelle sang.

(10) **SETUP CLOCK**

Tryk på knappen i under 0,8 sekund: Går til indstilling af Display, Sound (lyd), Clock (ur), Phone (telefon) og System.

Hold knappen inde i mindst 0,8 sekund: Går til indstilling af klokkeslættet.

(11) **MENU**

Viser menuerne for den aktuelle tilstand.

iPod List: Går til den overordnede kategori

(12)

Ved afspilning af radio: Drej knappen mod venstre/højre for at ændre frekvensen.

Ved afspilning fra cd, USB, iPod og My Music: Drej knappen mod venstre/højre for at søge efter sange.

Når den ønskede sang vises, skal De trykke på knappen for at afspille den.

Flyt markøren, og vælg i menuerne.

(13) **PTY FOLDER**

FM: Søg ud fra programtype (ved RDS). Ved afspilning fra MP3-cd og USB: Søg mappe

## Bilens funktioner



### (14) **FM**

Skifter til FM-radio.

For hvert tryk på knappen skifter lyd-kilden som følger: FM1 FM2  
FMA.

### (15) **AM**

Skifter til AM-radio.

For hvert tryk på knappen skifter lyd-kilden som følger: AM AMA.



## Lydanlæg



(1) **EJECT**

Skubber cd'en ud.

(2) **RADIO**

Skifter mellem FM- og AM-radio.

For hvert tryk på knappen skifter lyd-kilden som følger: FM1 FM2 AM.

(3) **MEDIA**

Skifter mellem afspilning fra cd, USB (iPod), AUX (ekstern lydkilde), My Music og BT Audio.

For hvert tryk på knappen skifter lyd-kilden som følger: CD, USB (iPod) AUX, My Music, BT Audio.

(4) **PHONE**

(kun model med *Bluetooth*<sup>®</sup>)

Giver adgang til telefonskærm-billedet

Hvis der ikke er tilsluttet en telefon, vises forbindelsesskærmen.

(5) **PWR/VOL**

☉ Power: Tænder og slukker ved tryk på knappen.

☉ Volume: Drej knappen mod venstre/højre for at indstille lydstyrken.

(6) **SEEK TRACK**

Ved afspilning af radio: Søger automatisk efter radiostationer.

Ved afspilning fra cd, USB, iPod og My Music:

- Tryk på knappen i under 0,8 sekund: Går til den næste eller forrige sang.

- Hold knappen inde i mindst 0,8 sekund: Spoler hurtigt frem eller tilbage i den aktuelle sang.

(7) **1** ~ **6** (Preset)

Ved afspilning af radio: Gemmer og modtager radiostationer.

Ved afspilning fra cd, USB, iPod og My Music:

- **1 RPT** : Gentaget afspilning

- **2 RDM** : Vilkarlig afspilning

Ved pop-up-skærmene for Radio, Media, Setup og Menu vælges direkte i menuernes numre.

## Bilens funktioner



### (8) **DISP** ( )

For hvert tryk på knappen (under 0,8 sekund) slås displayet fra til fra Lydanlægget afspiller som hidtil, men displayet er slået fra. Hvis displayet er slået fra, kan De slå det til igen ved at trykke på en vilkårlig knap.

### (9) **SCAN**

Ved afspilning af radio:  
Afspiller alle radiostationer i 5 sekunder hver.

Ved afspilning fra medier  
Afspiller 10 sekunder af hver sang.

### (10) **SETUP CLOCK**

Tryk på knappen i under 0,8 sekund: Går til indstilling af Display, Sound (lyd), Clock (ur), Phone (telefon) og System.

Hold knappen inde i mindst 0,8 sekund: Går til indstilling af klokkeslættet.

### (11) **MENU**

Viser menuerne for den aktuelle tilstand.

iPod List: Går til den overordnede kategori

### (12) **TUNE**

Ved afspilning af radio: Drej knappen mod venstre/højre for at ændre frekvensen.

Ved afspilning fra cd, USB, iPod og My Music: Drej knappen mod venstre/højre for at søge efter sange.

Når den ønskede sang vises, skal De trykke på knappen for at afspille den.

Flyt markøren, og vælg i menuerne.

### (13) **FOLDER**

Ved afspilning fra MP3-cd og USB: Søg mappe:



(14) **FM**

Skifter til FM-radio.

For hvert tryk på knappen skifter lyd-kilden som følger: FM1 FM2.

(15) **AM**



Skifter til AM-radio.

## Bilens funktioner

### SETUP (for RDS-model)

#### AM100A4EE, AM110A4EE

#### Displayindstillinger

Tryk på knappen **SETUP**, og vælg punktet **Display** ved hjælp af knapperne **TUNE**  eller **1 RPT**. Vælg menuen ved hjælp af knappen **TUNE** .

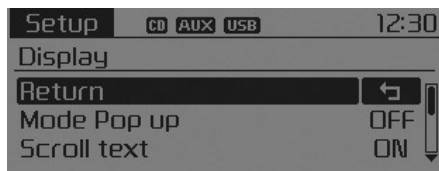

#### Mode Pop Up

Under punktet **Mode Pop Up** kan De skifte til **ON**.

- De kan ændre indstillingen ved hjælp af knapperne **RADIO** og **MEDIA**.

#### Scroll text

Under punktet **Text Scroll** kan De skifte mellem **ON** / **OFF**.



- **ON**: Teksten ruller hele tiden.
- **OFF**: Teksten ruller kun én gang.

#### Song Info

Ved afspilning af en MP3-sang kan De vælge, om displayet skal vise "Mappe/sang" eller "Album/Kunstner/Sang".





#### Lydindstillinger

Tryk på knappen **SETUP**, og vælg punktet **Sound** ved hjælp af knapperne **TUNE**  eller **2 RDM**. Vælg menuen ved hjælp af knappen **TUNE** .



## Audio Settings

I denne menu kan De indstille værdierne for bas, mellemtone, diskant samt fader og balance.

Vælg punktet Audio Settings (lydindstillinger) ved hjælp af knappen . Drej knappen TUNE  mod venstre/højre for at indstille.

- Bass, Middle, Treble (bas, mellemtone, diskant): Indstiller lydens klang.
- Fader, Balance: Indstiller det lyd-mæssige centrum.
- Default: Gendanner fabriksindstillingerne.

Return: Mens De indstiller værdierne, kan De gå tilbage til den overliggende menu ved at trykke på knappen TUNE  igen.

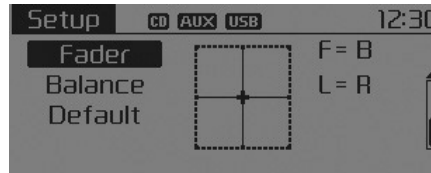
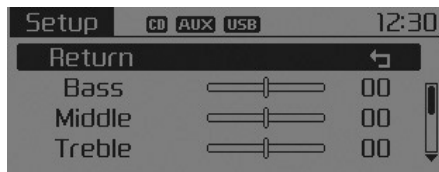

## Speed Dependent Volume Control

Hvis funktionen er slået til, justeres lydstyrken automatisk i forhold til bilens hastighed.

Vælg punktet Speed Dependent Vol. De kan vælge mellem de 4 niveauer Off/Low/Mid/High (fra/lav/mellem/høj) ved hjælp af knappen TUNE .



## Volume Dialogue

Indstiller lydstyrken for stemmegenkendelse.

Vælg punktet Volume Dialogue. Indstil lydstyrken ved hjælp af knappen TUNE .



## Bilens funktioner

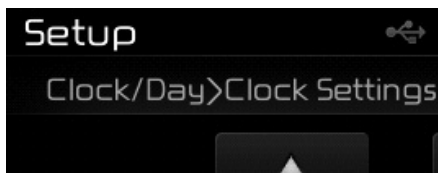
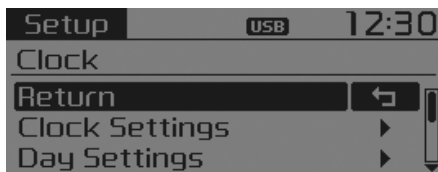

### INDSTILLING AF KLOKESLÆT

Tryk på knappen **SETUP CLOCK**, og vælg punktet Clock ved hjælp af knapperne TUNE  eller **3**. Vælg menuen ved hjælp af knappen TUNE .



#### Clock Settings

Dette punkt bruges til indstilling af klokkeslættet.



Vælg punktet Clock Settings. Indstil klokkeslættet ved hjælp af knappen TUNE . Tryk på knappen TUNE .



Indstil timetallet, og tryk på knappen TUNE  for at indstille minut-tallet.

#### Day Settings

Dette punkt bruges til indstilling af datoen i formatet DD/MM/ÅÅÅÅ.

Vælg punktet Day Settings. Indstil datoen ved hjælp af knappen TUNE . Tryk på knappen TUNE .

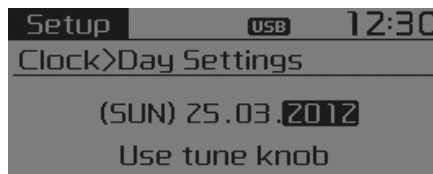

Indstil det fremhævede tal, og tryk på knappen TUNE for at gå videre til det næste tal. (Indstilles i rækkefølgen år/måned/dag).

#### Time Format

Dette punkt bruges til at skifte mellem 12- og 24-timers visning af klokkeslættet på lydanlægget.

Vælg punktet Time Format. Skift mellem 12Hr/24Hr ved hjælp af knappen TUNE .

#### Clock Disp. (Pwr Off)

Vælg punktet Clock Disp. (Pwr Off). Skift mellem ON / OFF ved hjælp af knappen TUNE .

- ON: Klokkeslæt/dato på displayet slået til.
- OFF: Slået fra.

#### Automatic RDS Time

Dette punkt bruges til at vælge, om klokkeslættet automatisk skal synkronisere med RDS-tiden.

Vælg punktet Automatic RDS Time. Skift mellem ON / OFF ved hjælp af knappen TUNE .

- ON: Automatisk indstilling slået til.
- OFF: Slået fra.

## Telefonopsætning (kun modeller med Bluetooth®)

Tryk på knappen **SETUP**. Vælg punktet Phone.

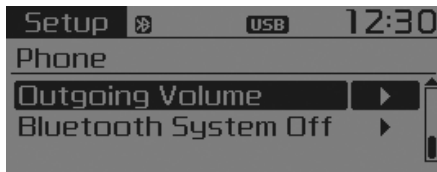
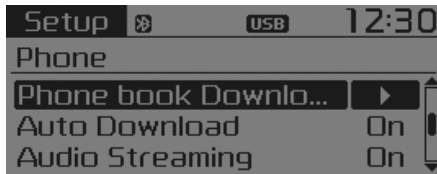
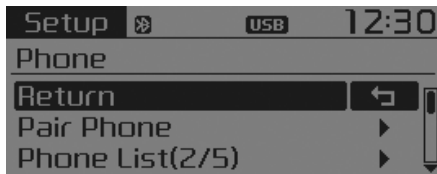

## Pair phone

### ⚠ FORSIGTIG

*Hvis De vil parre lydanlægget med en Bluetooth®-telefon, skal godkendelses- og forbindelsesprocessen først gennemføres. Derfor må De ikke parre lydanlæg og mobiltelefon, mens De kører i bilen. Parkér bilen, og par lydanlæg og mobiltelefon.*

Vælg punktet Pair Phone. Indstil ved hjælp af knappen TUNE .

Søg efter Deres mobiltelefons enhedsnavn, og tilslut den.

Indtast adgangskoden som vist på displayet. (Adgangskode: 0000)

Enhedsnavnet og adgangskoden vises på displayet i op til 3 minutter. Hvis parringen ikke er gennemført inden for 3 minutter, annulleres parringen automatisk.

Når parringen er gennemført, vises det på displayet.

På visse mobiltelefoner oprettes forbindelsen automatisk efter parring med lydanlægget.

Det er muligt at parre lydanlægget med op til 5 mobiltelefoner med Bluetooth®.

## Bilens funktioner

### Phone List

Navnene på op til 5 parrede mobiltelefoner vises.

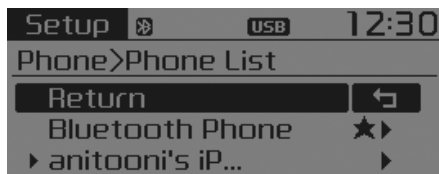

Symbolet ► vises foran den telefon, som aktuelt er forbundet.

Vælg det ønskede navn, og indstil telefonen.

#### • Forbinde en telefon

Vælg punktet Phone List. Vælg den ønskede mobiltelefon ved hjælp af knappen TUNE ●. Vælg punktet Connect Phone (forbind telefon).



Vælg en mobiltelefon, som ikke er forbundet.

Forbind mobiltelefonen.

Når forbindelsen er oprettet, vises det på displayet.

Hvis der allerede er en telefon forbundet, skal De afbryde forbindelsen og vælge den anden telefon, som skal forbindes.

#### • Afbryde en forbundet telefon

Vælg punktet Phone List. Vælg den ønskede mobiltelefon ved hjælp af knappen TUNE ●. Vælg punktet Disconnect Phone (afbryd telefon).

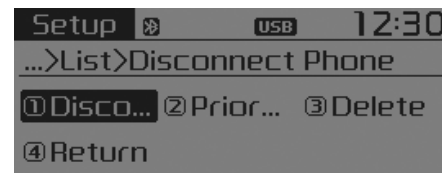

Vælg den telefon, som er forbundet med lydanlægget.

Afbryd mobiltelefonen.

Når forbindelsen er afbrudt, vises det på displayet.



- Ændre forbindelsesrækkefølge (prioritet)

Dette punkt bruges til at ændre rækkefølgen (prioriteten), når der automatisk oprettes forbindelse til parrede mobiltelefoner.

Vælg punktet Phone List. Vælg punktet Priority ved hjælp af knappen TUNE . Vælg punktet No. 1 Priority Mobile Phone (den mobiltelefon, som skal have førsteprioritet).

Vælg Priority.

Vælg den telefon på listen, som skal have førsteprioritet.

Den ændrede forbindelsesrækkefølge vises på displayet.

Når den nye forbindelsesrækkefølge er valgt, opretter lydanlægget forbindelse til den telefon, som nu har førsteprioritet.

- Hvis der ikke kan oprettes forbindelse til den mobiltelefon, der har førsteprioritet: Lydanlægget forsøger i stedet at oprette forbindelse til den telefon, det sidst var forbundet med.

- Hvis der ikke kan oprettes forbindelse til den senest forbundne telefon: Lydanlægget forsøger at oprette forbindelse til de øvrige telefoner i den angivne rækkefølge.
- Den telefon, som lydanlægget opretter forbindelse til, ændres automatisk til førsteprioritet.

- Slet

Vælg punktet Phone List. Vælg den ønskede mobiltelefon ved hjælp af knappen TUNE . Vælg punktet Delete (slet telefon).

Vælg den ønskede telefon.

Slet den valgte mobiltelefon.

### **FORSIGTIG**

- **Hvis De sletter en mobiltelefon, sletter De samtidigt alle kontaktpersoner i lydanlægget for denne mobiltelefon.**
- **For at gøre Bluetooth®-kommunikationen så stabil som mulig, bør De slette mobiltelefonen fra lydanlægget og lydanlægget fra mobiltelefonen.**

Når mobiltelefonen er slettet, vises det på displayet.

Hvis De prøver at slette den telefon, som aktuelt er forbundet til lydanlægget, bliver den først afbrudt.

### **FORSIGTIG**

- **Overførselsfunktionen understøttes ikke nødvendigvis af alle mobiltelefoner.**
- **Hvis der foretages en anden handling, mens kontaktpersonerne overføres, annulleres overførslen. Kontaktpersoner, som allerede er overført, bliver gemt.**
- **Hvis De vil overføre nye kontaktpersoner, skal De først slette den gamle overførsel.**

### **Download kontaktpersoner**

Dette punkt bruges til at overføre Deres kontaktpersoner og opkaldshistorik til lydanlægget.

Vælg Phone Book Download (overfør kontaktpersoner) ved hjælp af knappen TUNE .

## Bilens funktioner

### Auto Download

Når lydanlægget opretter forbindelse til en telefon, er det muligt automatisk at overføre nye kontaktpersoner og opkaldshistorik.

Vælg punktet Auto Download (overfør automatisk). Vælg ON / OFF ved hjælp af knappen TUNE .

### Audio Streaming

Sange, som er gemt på Deres *Bluetooth*<sup>®</sup>-telefon, kan afspilles via lydanlægget.

Vælg punktet Audio Streaming (streaming af musik). Skift mellem ON / OFF ved hjælp af knappen TUNE .





### FORSIGTIG

***Streaming af musik med Bluetooth<sup>®</sup> understøttes ikke nødvendigvis af alle mobiltelefoner.***

### Udgående lydstyrke

Dette punkt bruges til at indstille den lydstyrke, som Deres stemme overføres med til modtageren, når De foretager et håndfrit opkald ved hjælp af *Bluetooth*<sup>®</sup>.

Vælg punktet Outgoing Volume (udgående lydstyrke). Indstil lydstyrken ved hjælp af knappen TUNE .

De kan også ændre lydstyrken under et opkald ved hjælp af knappen .

### Slå *Bluetooth*<sup>®</sup> fra

Dette punkt bruges til at slå *Bluetooth*<sup>®</sup>-systemet fra, hvis De ikke ønsker at bruge det.

Vælg punktet Bluetooth System Off. Indstil ved hjælp af knappen TUNE .

Hvis der allerede er en telefon forbundet, skal De afbryde forbindelsen til den og slå *Bluetooth*<sup>®</sup>-systemet fra.

### Bruge **Bluetooth®**-systemet

Hvis **Bluetooth®**-systemet er slået fra, og De ønsker at bruge det, skal De følge nedenstående procedure:

- Slå **Bluetooth®** til med knappen PHONE.

Tryk på knappen PHONE. Vælg punktet Screen Guidance.

Displayet viser skærbilledet, hvor De kan benytte **Bluetooth®**-funktionerne og blive vejledt.

- Slå **Bluetooth®** til med knappen SETUP.

Tryk på knappen SETUP. Vælg punktet Phone eller tryk på knappen

En meddelelse spørger, om De vil slå **Bluetooth®** til.

Vælg  YES for at slå **Bluetooth®** til og blive vejledt.

Hvis **Bluetooth®** slås til, forsøger systemet automatisk at forbinde til den senest forbundne **Bluetooth®**-mobiltelefon.

### **FORSIGTIG**

- **Bluetooth®-forbindelsen kan af og til blive afbrudt for nogle mobiltelefoner. Følg nedenstående anvisninger for at prøve igen.**

- 1) **Slå **Bluetooth®**-funktionen i mobiltelefonen fra og til, og prøv at oprette forbindelse igen.**
- 2) **Sluk mobiltelefonen, tænd den, og prøv at oprette forbindelse igen.**
- 3) **Tag batteriet ud af mobiltelefonen. Genstart den, og prøv at oprette forbindelse igen.**
- 4) **Sluk og tænd lydantægget, og prøv at oprette forbindelse igen.**
- 5) **Slet alle parrede enheder i mobiltelefonen og lydantægget, og par dem igen.**

## Bilens funktioner

### Systemindstillinger

Tryk på knappen SETUP. Vælg punktet System.

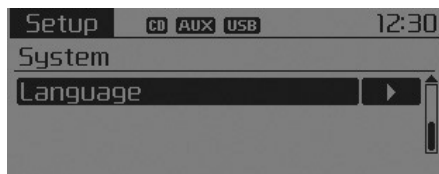

### Memory Information (hvis udstyret hermed)

Viser den brugte hukommelse og den samlede systemhukommelse.

Vælg Memory Information OK.

Den brugte hukommelse vises til venstre på displayet, og den samlede systemhukommelse vises til højre på displayet.



### VRS Mode

Dette punkt bruges til at skifte mellem normal- og eksperttilstand ved stemmegenkendelse.

Vælg punktet VRS Mode ved hjælp af knappen TUNE .

- Normal: Denne indstilling er for begyndere og giver detaljerede instrukser ved brug af stemmegenkendelse.
- Expert: Denne indstilling er for øvede og giver færre instrukser ved brug af stemmegenkendelse. (Ved indstillingen Expert kan instrukser høres ved hjælp af kommandoerne Help eller Menu).

Kan variere afhængigt af modellen.

## Language

Denne menu bruges til at vælge sprog til display og stemmegenkendelse.

Vælg punktet Language (sprog). Indstil ved hjælp af knappen TUNE .



Systemet genstarter, når De har ændret sprog.

Understøttede sprog ud fra region

- Deutsch, English(UK), Français, Italiano, Español, Nederlands, Svenska, Dansk, Русский, Polski

## SETUP

**AM100A4GG, AM110A4GG**  
**AM100A4GN, AM110A4GN**  
**AM100A4GE, AM110A4GE**  
**AM100A4GL, AM110A4GL**

## Displayindstillinger

Tryk på knappen SETUP, og vælg punktet Display ved hjælp af knapperne TUNE  eller **1 RPT**. Vælg menuen ved hjælp af knappen TUNE .

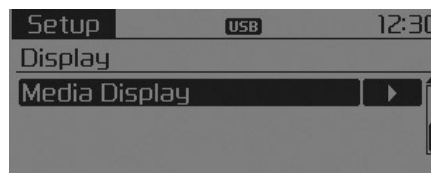
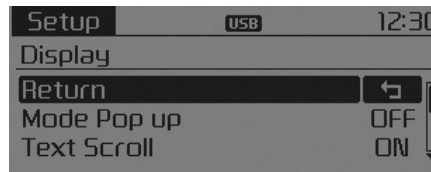

## Mode Pop Up

Under punktet Mode Pop Up kan De skifte til ON.

- De kan ændre indstillingen ved hjælp af knapperne RADIO og MEDIA.

## Text Scroll

Under punktet Text Scroll kan De skifte mellem ON / OFF.

- ON: Teksten ruller hele tiden.
- OFF: Teksten ruller kun én gang.

## Media Display

Ved afspilning af en MP3-sang kan De vælge, om displayet skal vise "Mappe/sang" eller "Album/Kunstner/Sang".





## Bilens funktioner

### LYDINDSTILLINGER

Tryk på knappen **SETUP**, og vælg punktet **Sound** ved hjælp af knapperne **TUNE**  eller **2 RDM** . Vælg menuen ved hjælp af knappen **TUNE** .

#### Lydindstillinger

I denne menu kan De indstille værdierne for bas, mellemtone, diskant samt fader og balance.

Vælg punktet **Sound Settings** (lydindstillinger) ved hjælp af knappen . Drej knappen **TUNE**  mod venstre/højre for at indstille.

- **Bass, Middle, Treble** (bas, mellemtone, diskant): Indstiller lydens klang.
- **Fader, Balance**: Indstiller det lyd-mæssige centrum.
- **Default** : Gendanner fabriksindstillingerne.

**Return**: Mens De indstiller værdierne, kan De gå tilbage til den overliggende menu ved at trykke på knappen **TUNE**  igen.

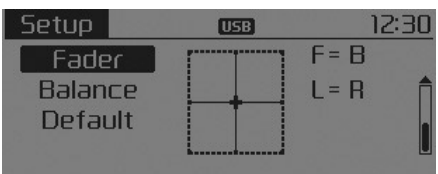
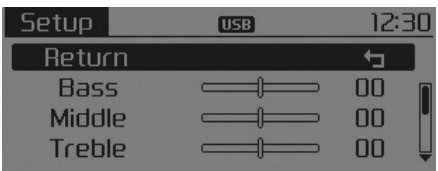

### Speed Dependent Volume Control

Hvis funktionen er slået til, justeres lydstyrken automatisk i forhold til bilens hastighed.

Vælg punktet **Speed Dependent Vol.** De kan vælge mellem de 4 niveauer **Off/Low/Mid/High** (fra/lav/mellem/høj) ved hjælp af knappen **TUNE** .

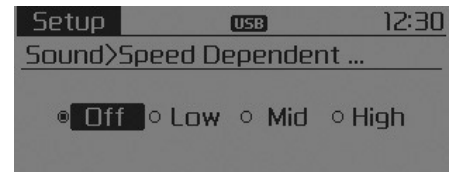

## INDSTILLING AF KLOKESLÆT

Tryk på knappen **SETUP** **CLOCK**, og vælg punktet Clock ved hjælp af knapperne TUNE eller **3**. Vælg menuen ved hjælp af knappen TUNE **⊙**.

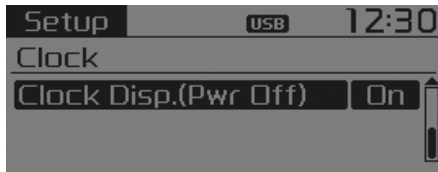
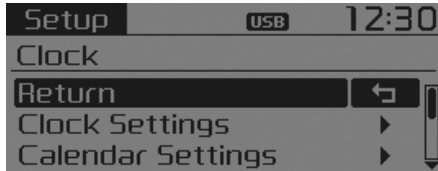

## Clock Settings

Dette punkt bruges til indstilling af klokkeslættet.

Vælg punktet Clock Settings med knappen TUNE **⊙**. Tryk på knappen TUNE **⊙**.

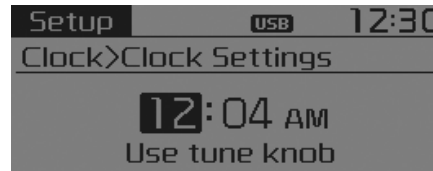

Indstil timetallet, og tryk på knappen TUNE for at indstille minuttallet.

## Calendar Settings

Dette punkt bruges til indstilling af datoen i formatet ÅÅÅÅ/MM/DD.

Vælg punktet Calendar Settings. Indstil datoen ved hjælp af knappen TUNE **⊙**. Tryk på knappen TUNE **⊙**.

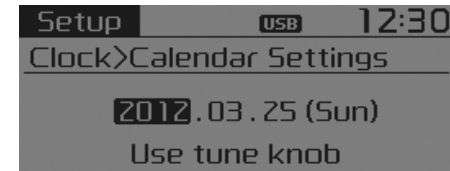

Indstil det fremhævede tal, og tryk på knappen TUNE for at gå videre til det næste tal. (Indstilles i rækkefølgen år/måned/dag).

## Clock Disp. (Pwr Off)

Vælg punktet Clock Disp. (Pwr Off). Skift mellem **ON**/**OFF** ved hjælp af knappen TUNE **⊙**.

- **ON** Klokeslæt/dato på displayet slået til.
- **OFF** Slået fra.

## Bilens funktioner

### Telefonopsætning (kun modeller med *Bluetooth*<sup>®</sup>)

Tryk på knappen SETUP. Vælg punktet Phone.

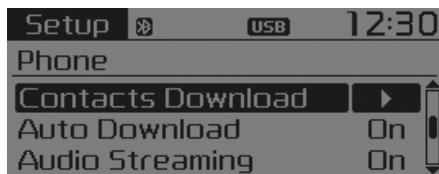
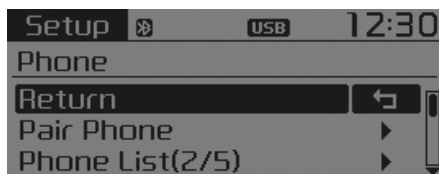

### Pair phone

#### **FORSIGTIG**

*Hvis De vil parre lydanlægget med en Bluetooth<sup>®</sup>-telefon, skal godkendelses- og forbindelsesprocessen først gennemføres. Derfor må De ikke parre lydanlæg og mobiltelefon, mens De kører i bilen. Parkér bilen, og par lydanlæg og mobiltelefon.*

Vælg punktet Pair Phone. Indstil ved hjælp af knappen TUNE .

Søg efter Deres mobiltelefons enhedsnavn, og tilslut den.

Indtast adgangskoden som vist på displayet. (Adgangskode: 0000)

Enhedsnavnet og adgangskoden vises på displayet i op til 3 minutter. Hvis parringen ikke er gennemført inden for 3 minutter, annulleres parringen automatisk.

Når parringen er gennemført, vises det på displayet.

På visse mobiltelefoner oprettes forbindelsen automatisk efter parring med lydanlægget.

Det er muligt at parre lydanlægget med op til 5 mobiltelefoner med Bluetooth<sup>®</sup>.



## Phone List

Navnene på op til 5 parrede mobiltelefoner vises.

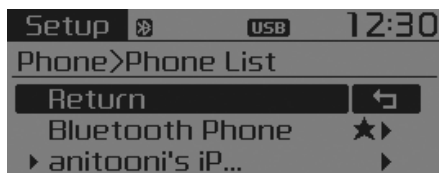

Symbolet ► vises foran den telefon, som aktuelt er forbundet.

Vælg det ønskede navn, og indstil telefonen.

### • Forbinde en telefon

Vælg punktet Phone List. Vælg den ønskede mobiltelefon ved hjælp af knappen TUNE ●. Vælg punktet Connect Phone (forbind telefon).



Vælg en mobiltelefon, som ikke er forbundet.

Forbind mobiltelefonen.

Når forbindelsen er oprettet, vises det på displayet.

Hvis der allerede er en telefon forbundet, skal De afbryde forbindelsen og vælge den anden telefon, som skal forbindes.

### • Afbryde en forbundet telefon

Vælg punktet Phone List. Vælg den ønskede mobiltelefon ved hjælp af knappen TUNE ●. Vælg punktet Disconnect Phone (afbryd telefon).

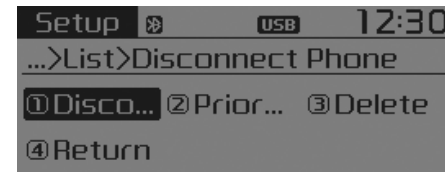

Vælg den telefon, som er forbundet med lydanlægget.

Afbryd mobiltelefonen.

Når forbindelsen er afbrudt, vises det på displayet.

## Bilens funktioner

- Ændre forbindelsesrækkefølge (prioritet)

Dette punkt bruges til at ændre rækkefølgen (prioriteten), når der automatisk oprettes forbindelse til parrede mobiltelefoner.

Vælg punktet Phone List. Vælg punktet Priority ved hjælp af knappen TUNE . Vælg punktet No. 1 Priority Mobile Phone (den mobiltelefon, som skal have førsteprioritet).

Vælg Priority.

Vælg den telefon på listen, som skal have førsteprioritet.

Den ændrede forbindelsesrækkefølge vises på displayet.

Når den nye forbindelsesrækkefølge er valgt, opretter lydanlægget forbindelse til den telefon, som nu har førsteprioritet.

- Hvis der ikke kan oprettes forbindelse til den mobiltelefon, der har førsteprioritet: Lydanlægget forsøger i stedet at oprette forbindelse til den telefon, det sidst var forbundet med.
- Hvis der ikke kan oprettes forbindelse til den senest forbundne telefon:

Lydanlægget forsøger at oprette forbindelse til de øvrige telefoner i den angivne rækkefølge.

- Den telefon, som lydanlægget opretter forbindelse til, ændres automatisk til førsteprioritet.

- Slette

Vælg punktet Phone List. Vælg den ønskede mobiltelefon ved hjælp af knappen TUNE . Vælg punktet Delete (slet telefon).

Vælg den ønskede telefon.

Slet den valgte mobiltelefon.

Når mobiltelefonen er slettet, vises det på displayet.

### **FORSIGTIG**

- **Hvis De sletter en mobiltelefon, sletter De samtidigt alle kontaktpersoner i lydanlægget for denne mobiltelefon.**
- **For at gøre Bluetooth®-kommunikationen så stabil som mulig, bør De slette mobiltelefonen fra lydanlægget og lydanlægget fra mobiltelefonen.**

Hvis De prøver at slette den telefon, som aktuelt er forbundet til lydanlægget, bliver den først afbrudt.

### **FORSIGTIG**

- **Overførselsfunktionen understøttes ikke nødvendigvis af alle mobiltelefoner.**
- **Hvis der foretages en anden handling, mens kontaktpersonerne overføres, annulleres overførslen. De kontaktpersoner, som er blevet overført, gemmes i systemet.**
- **Hvis De overfører nye kontaktpersoner, skal De slette alle tidligere gemte kontaktpersoner, før De påbegynder overførslen.**

### Overfør kontaktpersoner

Dette punkt bruges til at overføre Deres kontaktpersoner og opkaldshistorik til lydanlægget.

Vælg Contacts Download (overfør kontaktpersoner). Vælg ved hjælp af knappen TUNE .

### Automatisk overførsel

Når lydanlægget opretter forbindelse til en telefon, er det muligt automatisk at overføre nye kontaktpersoner og opkaldshistorik.

Vælg punktet Auto Download (overfør automatisk). Skift mellem  ON /  OFF ved hjælp af knappen TUNE .

### Streaming af musik

Sange, som er gemt på Deres Bluetooth®-telefon, kan afspilles via lydanlægget.

Vælg punktet Audio Streaming (streaming af musik). Skift mellem  ON /  OFF ved hjælp af knappen TUNE .

#### **FORSIGTIG**

**Streaming af musik med Bluetooth® understøttes ikke nødvendigvis af alle mobiltelefoner.**

### Udgående lydstyrke

Dette punkt bruges til at indstille den lydstyrke, som Deres stemme overføres med til modtageren, når De foretager et håndfrit opkald ved hjælp af Bluetooth®.

Vælg punktet Outgoing Volume (udgående lydstyrke). Indstil lydstyrken ved hjælp af knappen TUNE .

De kan også ændre lydstyrken under et opkald ved hjælp af knappen .

## Bilens funktioner

### Slå *Bluetooth*® fra

Dette punkt bruges til at slå *Bluetooth*®-systemet fra, hvis De ikke ønsker at bruge det.

Vælg punktet Bluetooth System Off. Indstil ved hjælp af knappen TUNE .

Hvis der allerede er en telefon forbundet, skal De afbryde forbindelsen til den og slå *Bluetooth*®-systemet fra.

### Bruge *Bluetooth*®-systemet

Hvis *Bluetooth*®-systemet er slået fra, og De ønsker at bruge det, skal De følge nedenstående procedure:

- Slå *Bluetooth*® til ved hjælp af knappen PHONE.

Tryk på knappen PHONE. Vælg punktet Screen Guidance.

Displayet viser skærbilledet, hvor De kan benytte *Bluetooth*®-funktionerne og blive vejledt.

- Slå *Bluetooth*® til med knappen SETUP.

Tryk på knappen SETUP. Vælg punktet Phone.

En meddelelse spørger, om De vil slå *Bluetooth*® til.

Vælg  YES for at slå *Bluetooth*® til og blive vejledt.

Hvis *Bluetooth*® slås til, forsøger systemet automatisk at forbinde til den senest forbundne *Bluetooth*®-mobiltelefon.

### FORSIGTIG

- *Bluetooth*®-forbindelsen kan af og til blive afbrudt for nogle mobiltelefoner. Følg nedenstående anvisninger for at prøve igen.

- 1) Slå *Bluetooth*®-funktionen i mobiltelefonen fra og til, og prøv at oprette forbindelse igen.
- 2) Sluk mobiltelefonen, tænd den, og prøv at oprette forbindelse igen.
- 3) Tag batteriet ud af mobiltelefonen. Genstart den, og prøv at oprette forbindelse igen.
- 4) Sluk og tænd lydanlægget, og prøv at oprette forbindelse igen.
- 5) Slet alle parrede enheder i mobiltelefonen og lydanlægget, og par dem igen.

## SYSTEMINDSTILLINGER

Tryk på knappen SETUP. Vælg punktet System.

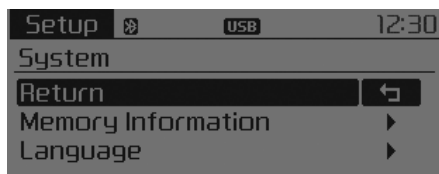

## Language

Denne menu bruges til at vælge sprog til display og stemmegenkendelse.

Vælg punktet Language (sprog). Indstil ved hjælp af knappen TUNE

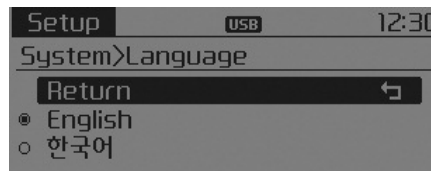

Systemet genstarter, når De har ændret sprog.

Understøttede sprog ud fra region

- 한국어, English

## Bilens funktioner

### RADIO (for RDS-model)

#### Vælg afspilning af RADIO





#### SEEK

Tryk på knappen 

- Tryk på knappen i under 0,8 sekund: Ændrer frekvensen.
- Hold knappen inde i mindst 0,8 sekund: Søger automatisk efter næste frekvens.

#### Programmerede stationer

Tryk på knapperne  ~ 

- Tryk på knappen i under 0,8 sekund: Afspiller den radiostation, som er gemt under det respektive programnummer.
- Hold knappen inde i mindst 0,8 sekund: Gemmer den aktuelle radiostation under det programnummer, som svarer til knappen  ~ . Der lyder et bip.

#### SCAN

Tryk på knappen 



- Hold knappen inde i mindst 0,8 sekund: Afspiller de fundne radiostationer i 5 sekunder hver. Når der er søgt på alle frekvenser, afspilles stationen på den oprindelige frekvens.

### Vælg station manuelt

Drej knappen TUNE  mod venstre/højre for at indstille frekvensen.

- FM : Skifter i trin a 50 kHz
- AM : Skifter i trin a 9 kHz

### TA (Traffic Announcement, trafikmeldinger)

Tryk på knappen **TA/SCAN** under 0,8 sekund: Vælg  /  (til/fra) for trafikmeldinger.

### PTY op/ned

Tryk på knappen  når De søger efter en bestemt programtype blandt RDS-stationer.

### MENU

Under knappen MENU findes funktionerne A.Store (automatisk lagring) og Info (information).

### AST (Auto Store, automatisk lagring)

Tryk på knappen MENU. Indstil AST ved hjælp af knapperne TUNE  eller **1 RPT**.



Vælg AST (Auto Store) for at gemme de stationer, som sender med det kraftigste signal under programnumrene **1** - **6**. Hvis der ikke modtages nogen radiostationer, afspilles den seneste frekvens.

Gemmer kun under programnumrene **1** - **6** ved frekvensbåndene FMA og AMA.

### AF (Alternative Frequency, alternativ frekvens)

Tryk på knappen MENU. Indstil AF ved hjælp af knapperne TUNE  eller **2 RDM**.

Funktionen Alternative Frequency kan indstilles til On eller Off.

### Region

Tryk på knappen MENU. Indstil Region ved hjælp af knapperne TUNE  eller **3**.

Funktionen Region kan indstilles til On eller Off.

### News (nyheder)

Tryk på knappen MENU. Indstil **4** News ved hjælp af knapperne TUNE  eller **4**.

Funktionen News kan indstilles til On eller Off.

### Info Volume (lydstyrke for meldinger)

Her kan De indstille lydstyrken for trafikmelding og nyheder.

Lydstyrken indstilles ved at dreje på knappen VOL , mens der afspilles nyheder eller trafikmeldinger.

AF, Region og News er RDS-menuer.

## Bilens funktioner

### RADIO

#### Vælg afspilning af RADIO



### SEEK

Tryk på knappen 

- Tryk på knappen i under 0,8 sekund: Ændrer frekvensen.
- Hold knappen inde i mindst 0,8 sekund: Søger automatisk efter næste frekvens.

### Programmerede stationer

Tryk på knapperne **1** - **6**

- Tryk på knappen i under 0,8 sekund: Afspiller den radiostation, som er gemt under det respektive programnummer.
- Hold knappen inde i mindst 0,8 sekund: Gemmer den aktuelle radiostation under det programnummer, som svarer til knappen. Der lyder et bip.

### SCAN

Tryk på knappen SCAN.

- Tryk på knappen i under 0,8 sekund: Afspiller de fundne radiostationer i 5 sekunder hver. Når der er søgt på alle frekvenser, afspilles stationen på den oprindelige frekvens.
- Hold knappen inde i mindst 0,8 sekund: Afspiller de gemte radiostationer under programnumrene **1** - **6** i 5 sekunder hver.



## Vælge station manuelt

Drej knappen TUNE  mod venstre/højre for at indstille frekvensen.

- AM100A4GE / AM110A4GE
  - FM : Skifter i trin a 50 kHz
  - AM : Skifter i trin a 9 kHz
  
- AM100A4GG / AM110A4GG
  - FM : Skifter i trin a 100 kHz
  - AM : Skifter i trin a 9 kHz
  
- AM100A4GN / AM110A4GN
  - FM : Skifter i trin a 200 kHz
  - AM : Skifter i trin a 10 kHz
  
- AM100A4GL / AM110A4GL
  - FM : Skifter i trin a 100 kHz
  - AM : Skifter i trin a 10 kHz

## MENU

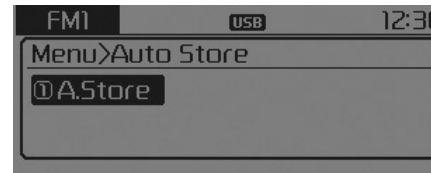

Under knappen MENU findes funktionerne A.Store (automatisk lagring) og Info (information).



### A.Store (automatisk lagring)

Tryk på knappen MENU.

Vælg  A.Store ved hjælp af knapperne TUNE  eller  RPT .

Vælg A.Store for at gemme de stationer, som sender med det kraftigste signal under programnumrene  -  . Hvis der ikke modtages nogen radiostationer, afspilles den seneste frekvens.

## Bilens funktioner

### GRUNDLÆGGENDE BRUG: lyd-cd / MP3-cd / USB / iPod / My Music

Tryk på knappen MEDIA for at skifte mellem lydkilderne i rækkefølgen CD USB(iPod) AUX My Music BT Audio.

Mappens/sangens navn vises på displayet.



<Lyd-cd>



<MP3-cd>



<USB>



<My Music>

Når der indsættes en cd, afspilles den automatisk.

Der afspilles automatisk musik fra en USB-enhed, når den tilsluttes.

### Gentaget afspilning

Tryk på knappen **1 RPT** under afspilning af en sang.

Ved afspilning fra cd, MP3-cd, USB, iPod og My Music: "RPT" vises på displayet

- Tryk på knappen **1** under 0,8 sekund for at gentage én sang: Den aktuelle sang gentages.

Ved afspilning fra MP3-cd og USB: "FLD.RPT" vises på displayet

- Gentage en mappe (tryk 2 gange): Alle sange i den aktuelle mappe gentages.

Tryk på knappen **1 RPT** igen for at slå funktionen fra.

### Vilkårlig afspilning

Tryk på knappen **2 RDM** under afspilning af en sang.

Ved afspilning fra cd og My Music: "RDM" vises på displayet.

- Vilkårlig (tryk på knappen): Afspiller alle sange i vilkårlig rækkefølge.

Ved afspilning fra MP3-cd og USB: "FLD.RDM" vises på displayet

- Vilkårlig inden for mappen (tryk på knappen): Afspiller alle sange i den aktuelle mappe i vilkårlig rækkefølge

Ved afspilning fra iPod: "ALL RDM" vises på displayet

- Vilkårlig afspilning af alle sange (tryk på knappen): Afspiller alle sange i vilkårlig rækkefølge.

MP3-cd, USB: "ALL RDM" vises på displayet

- Vilkårlig afspilning af alle sange (tryk 2 gange): Afspiller alle sange i vilkårlig rækkefølge.

Tryk på knappen **2 RDM** igen for at slå funktionen fra.

### Skifte sang

- Tryk på knappen: Afspiller den aktuelle sang fra begyndelsen.

Hvis der trykkes på knappen **SEEK TRACK** igen inden for 1 sekund, afspilles den forrige sang.

- Hold knappen inde i mindst 0,8 sekund: Spoler tilbage i sangen.

Tryk på knappen **SEEK TRACK** under afspilning af en sang

- Tryk på knappen: Afspiller den næste sang.
- Hold knappen inde i mindst 0,8 sekund: Spoler hurtigt frem i sangen.

### Scan (for RDS-model)

- Hold knappen TA/SCAN inde i mindst 0,8 sekund: Afspiller 10 sekunder af alle sange fra og med den næste sang.

Tryk på knappen TA/SCAN igen og hold den inde for at slå funktionen fra.

### Scan

- Tryk på knappen SCAN: Afspiller 10 sekunder af alle sange fra og med den næste sang.

Tryk på knappen SCAN igen for at slå funktionen fra.

Scan-funktionen understøttes ikke ved afspilning fra iPod.

## Bilens funktioner

### Søg mappe: Ved afspilning fra MP3-cd og USB

Tryk på knappen  /  (mappe op) under afspilning

- Går til den næste mappe.



Tryk på knappen  /  (mappe ned) under afspilning

- Går til den overordnede mappe.

Hvis en mappe vælges ved at trykke på knappen TUNE , afspilles den første sang i mappen.

Går til den overliggende mappe ved afspilning fra iPod.

### Søg sang



- Drej på knappen TUNE : Søger efter sange.
- Tryk på knappen TUNE : Afspiller den valgte sang.

### MENU: CD

Tryk på knappen MENU ved afspilning fra cd/MP3-cd for at indstille funktionerne gentaget afspilning, vilkårlig afspilning og informationsvisning.





### Gentaget afspilning

Tryk på knappen MENU. Vælg RPT ved hjælp af knapperne TUNE  eller  for at gentage den aktuelle sang.



Tryk på knappen RPT igen for at slå funktionen fra.

### Vilkårlig afspilning

Tryk på knappen MENU. Vælg RDM ved hjælp af knapperne TUNE  eller  for at afspille alle sange i den aktuelle mappe i vilkårlig rækkefølge.

Tryk på knappen RDM igen for at slå funktionen fra.

### Information

Tryk på knappen MENU. Vælg Info ved hjælp af knapperne TUNE  eller  for at få vist oplysninger om den aktuelle sang.



Tryk på knappen MENU igen for at slå funktionen fra.

### MENU: MP3-cd/USB

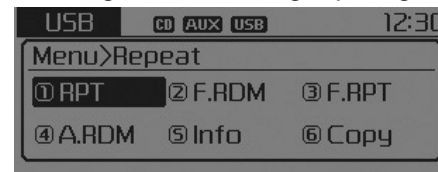
Ved afspilning fra MP3-cd kan De trykke på knappen MENU for at indstille funktionerne gentaget afspilning, vilkårlig afspilning i mappe, gentaget afspilning af mappe, vilkårlig afspilning af alle sange, information og kopiering.



### Gentaget afspilning

Tryk på knappen MENU. Vælg RPT ved hjælp af knapperne TUNE  eller  for at gentage den aktuelle sang.

Tryk på knappen RPT igen for at slå funktionen fra.

### Vilkårlig afspilning i en mappe

Tryk på knappen MENU. Vælg F.RDM ved hjælp af knapperne TUNE  eller **2 RDM** for at afspille alle sange i den aktuelle mappe i vilkårlig rækkefølge.

Tryk på knappen F.RDM igen for at slå funktionen fra.

### Gentaget afspilning af mappe

Tryk på knappen MENU. Vælg F.RPT ved hjælp af knapperne TUNE  eller **3** for at gentage alle sange i den aktuelle mappe.

Tryk på knappen F.RPT igen for at slå funktionen fra.

### Vilkårlig afspilning af alle sange

Tryk på knappen MENU. Vælg A.RDM ved hjælp af knapperne TUNE  eller **4** for at afspille alle sange på cd'en i vilkårlig rækkefølge.

Tryk på knappen A.RDM igen for at slå funktionen fra.

### Information

Tryk på knappen MENU. Vælg Info ved hjælp af knapperne TUNE  eller **5** for at få vist oplysninger om den aktuelle sang.

Tryk på knappen MENU for at slå visningen fra

### Copy (hvis udstyret hermed)

Tryk på knappen MENU. Vælg Copy ved hjælp af knapperne TUNE  eller **6**.

Denne funktion bruges til at kopiere den aktuelle sang til My Music. De kan afspille kopieret musik ved at vælge My Music.

Hvis De trykker på en anden knap, mens kopieringen er i gang, bliver De spurgt, om kopieringen skal annulleres.

Hvis der tilsluttes eller indsættes en anden lydkilde (USB, CD, iPod, AUX), mens kopieringen er i gang, annulleres kopieringen.

Der kan ikke afspilles musik, mens kopieringen er i gang.

## Bilens funktioner

### MENU : iPod

Tryk på knappen MENU for at indstille funktionerne gentaget afspilning, vilkårlig afspilning i album, vilkårlig afspilning af alle sange, informationsvisning og søgning ved afspilning fra iPod.

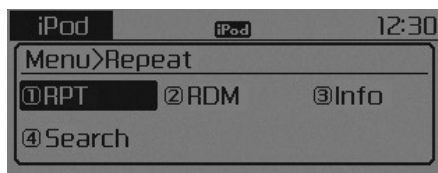

### Gentaget afspilning

Tryk på knappen MENU. Vælg RPT ved hjælp af knapperne TUNE  eller **1 RPT** for at gentage den aktuelle sang.

Tryk på knappen RPT igen for at slå funktionen fra.

### Vilkårlig afspilning af alle sange

Tryk på knappen MENU Vælg [ RDM] ved hjælp af knapperne TUNE  eller **2** for at afspille alle sange i den aktuelle kategori i vilkårlig rækkefølge.

Tryk på knappen A.RDM igen for at slå funktionen fra.

### Information

Tryk på knappen MENU. Vælg [Info] ved hjælp af knapperne TUNE  eller **3**.

Viser informationer om den aktuelle sang.

Tryk på knappen igen for at slå funktionen fra.

### Search

Tryk på knappen MENU. Vælg [Search] ved hjælp af knapperne TUNE  eller **4**.

Viser kategorilisten for iPod.

Hvis der trykkes på knappen MENU under søgning i iPod-kategorierne, vælges den overordnede kategori.

## MENU: My Music (hvis udstyret hermed)

Tryk på knappen MENU for at indstille funktionerne gentaget afspilning, vilkårlig afspilning, information, slet, slet alle og slet valg ved afspilning fra My Music.



### Gentaget afspilning

Tryk på knappen MENU. Vælg RPT ved hjælp af knapperne TUNE  eller **1 RPT**.

Gentager den aktuelle sang.

Tryk på knappen RPT igen for at slå funktionen fra.

### Vilkårlig afspilning

Tryk på knappen MENU. Vælg RDM ved hjælp af knapperne TUNE  eller **2 RDM**.

Afspiller alle sange i vilkårlig rækkefølge.

Tryk på knappen RDM igen for at slå funktionen fra.

### Information

Tryk på knappen MENU. Vælg Info ved hjælp af knapperne TUNE  eller **3**.

Viser informationer om den aktuelle sang.

Tryk på knappen MENU igen for at slå funktionen fra.

### Slet

Tryk på knappen MENU. Vælg Delete ved hjælp af knapperne TUNE  eller **4**.

Sletter den sang, der aktuelt afspilles.

Ved afspilning slettes den aktuelle sang.

Slet sange fra liste

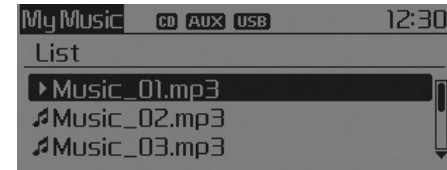

Vælg den sang, De vil slette, ved hjælp af knappen TUNE .

Tryk på knappen MENU, og vælg Delete for at slette den valgte sang.

## Bilens funktioner

### Slet alle

Tryk på knappen MENU. Vælg Del.All ved hjælp af knapperne TUNE  eller **5**.

Sletter alle sange i My Music.

### Slet valg

Tryk på knappen MENU. Vælg Del.Sel ved hjælp af knapperne TUNE  eller **6**.

Sange i My Music vælges og slettes.

Vælg de sange, som De vil slette fra listen.



Når De har valgt, skal De trykke på knappen MENU og vælge punktet Delete.



### BEMÆRK - Ved brug af My Music

- Der kan maksimalt gemmes 6.000 sange, uanset om der er yderligere hukommelseskapacitet.
- Den samme sang kan kopieres op til 1.000 gange.
- De kan få oplysninger om tilgængelig hukommelse i menuen System under Setup.

### AUX

Denne funktion bruges til at afspille fra en ekstern lydkilde, som er sluttet til via lydanlæggets AUX-stik.

Der vælges automatisk afspilning fra ekstern lydkilde, når der sluttet en ekstern lydkilde til lydanlæggets AUX-stik.

Hvis der allerede er tilsluttet en ekstern lydkilde, kan De vælge afspilning fra denne ved at trykke på knappen MEDIA.



Afspilning fra ekstern lydkilde kan ikke vælges, hvis der ikke er sluttet en ekstern lydkilde til lydanlæggets AUX-stik.

### BEMÆRK - BRUG AF AUX

- Sæt stikket fra den eksterne lydenhed helt ind i AUX-stikket på lydanlægget.





## **Bluetooth® AUDIO (hvis udstyret hermed)**

### **Hvad er Bluetooth® Wireless Technology?**

Bluetooth® Wireless Technology er en trådløs teknologi, som tillader flere enheder som f.eks. mobiltelefoner, håndfri sæt, hovedtelefoner, trådløse fjernbetjeninger og lignende at blive forbundet over korte afstande. De kan læse mere om Bluetooth® Wireless Technology på hjemmesiden [www.Bluetooth.com](http://www.Bluetooth.com)

Før De bruger Bluetooth® Audio

- Bluetooth® Audio understøttes muligvis ikke af Deres mobiltelefon med Bluetooth®.
- For at kunne bruge Bluetooth®-Audio, skal De først parre og forbinde lydanlægget med Deres Bluetooth®-telefon.
- Bluetooth®-audio kan kun bruges, hvis funktionen Audio Streaming er slået til på telefonen.

Indstille streaming af musik via Bluetooth®: Tryk på knappen SETUP. Vælg Phone ved hjælp af knapperne TUNE . Vælg Audio Streaming ved hjælp af knappen TUNE. Vælg  / .

### **Starte Bluetooth® Audio**

- Tryk på knappen MEDIA for at skifte mellem lyd-kilderne i rækkefølgen CD USB AUX My Music BT Audio.
- Hvis De vælger BT Audio, starter streaming af musik via Bluetooth®. Afspilningen starter muligvis ikke automatisk på visse mobiltelefoner.

### **Brug Bluetooth® Audio**

- Afspil/Pause

Tryk på knappen TUNE  for at afspille og stoppe den aktuelle sang.



Funktionerne forrige, næste, afspil og pause understøttes muligvis ikke på visse telefoner.

## Bilens funktioner



### TELEFON (hvis udstyret hermed)

Før De bruger *Bluetooth*® Audio

- For at kunne bruge en mobiltelefon med *Bluetooth*®, skal De først parre og forbinde lydanlægget med Deres *Bluetooth*®-mobiltelefon.
- Hvis mobiltelefonen ikke er parret eller forbundet, kan menuen Phone ikke bruges. Hvis en telefon er parret eller forbundet med lydanlægget, vises vejledningsskærmbilledet.
- Hvis De har indstillet prioriteter for *Bluetooth*®-telefoner, opretter lydanlægget automatisk forbindelse til telefonen, når tændingslåsen drejes til positionen IGN/ACC ON. Selv hvis De er uden for bilen, men nær ved den, kan lydanlægget oprette forbindelse til *Bluetooth*®-telefonen. Slå *Bluetooth*® fra, hvis De ikke ønsker, at der automatisk oprettes forbindelse til Deres *Bluetooth*®-telefon.

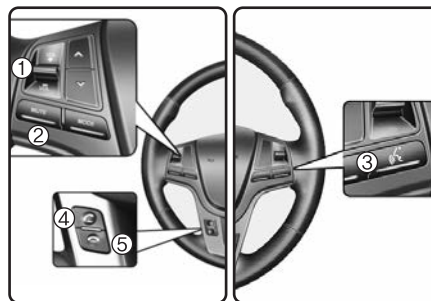
### Foretage opkald ved hjælp af fjernbetjeningen i rattet



- (1) VOLUME: Skruer op eller ned for lyden.
- (2) MUTE Slår mikrofonen fra under et opkald.
3. Knappen : Slår stemmegenkendelse til.
4. Knappen : Ringer op eller viderestill.
5. Knappen : Ringer af eller annullerer funktioner.

- Se opkaldshistorikken og foretage opkald

Tryk på knappen  på rattet i under 0,8 sekund.

Opkaldshistorikken vises på displayet.

Tryk på knappen  igen for at ringe op til det valgte nummer.

- Genkald af seneste nummer

Hold knappen  på rattet inde i mindst 0,8 sekund.

Der ringes til det senest kaldte nummer.

## Menuen Phone (for RDS-model)

Tryk på knappen PHONE for at få vist de 3 punkter: opkaldshistorik, telefonbog og telefonopsætning.

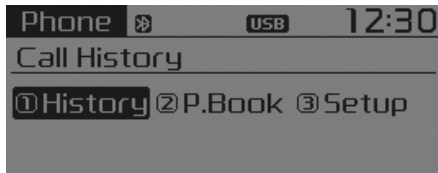

## Opkaldshistorik

Tryk på knappen PHONE. Indstil History ved hjælp af knapperne TUNE  eller **1 RPT**.

Opkaldshistorikken vises, og De kan ringe op til et nummer på listen.

Hvis der ikke findes en opkaldshistorik, bliver De spurgt, om opkaldshistorikken fra mobiltelefonen skal overføres. (Overførselsfunktionen understøttes ikke nødvendigvis af alle mobiltelefoner).

## Telefonbog

Tryk på knappen PHONE. Indstil P.Book ved hjælp af knapperne TUNE  eller **2 RDM**.

Telefonbogen vises, og De kan ringe op til et nummer på listen.

Hvis der er knyttet mere end ét nummer til én kontaktperson, vises mobilnummer, hjemmenummer og arbejdsnummer. Vælg det ønskede nummer, og ring op.

Hvis der ikke findes en telefonbog, bliver De spurgt, om telefonbogen fra mobiltelefonen skal overføres. (Overførselsfunktionen understøttes ikke nødvendigvis af alle mobiltelefoner).

## Telefonopsætning

Tryk på knappen PHONE. Vælg Setup ved hjælp af knappen TUNE  eller **3**.

Opsætningskærbilledet for *Bluetooth*<sup>®</sup>-telefonen vises. De kan finde yderligere oplysninger i afsnittet Telefonopsætning.

## Bilens funktioner

### Menuen Phone

Tryk på knappen PHONE for at få vist de 3 punkter: opkaldshistorik, telefonbog og telefonopsætning.





### Opkaldshistorik

Tryk på knappen PHONE. Vælg History ved hjælp af knapperne TUNE  eller .

Opkaldshistorikken vises, og De kan ringe op til et nummer på listen.

Hvis der ikke findes en opkaldshistorik, bliver De spurgt, om opkaldshistorikken fra mobiltelefonen skal overføres. (Overførselsfunktionen understøttes ikke nødvendigvis af alle mobiltelefoner).

### Kontaktpersoner



Tryk på knappen PHONE. Vælg Contacts ved hjælp af knapperne TUNE  eller .

Deres kontaktpersoner vises, og De kan ringe op til en kontaktperson på listen.

Hvis der er knyttet mere end ét nummer til én kontaktperson, vises mobilnummer, hjemmenummer og arbejdsnummer. Vælg det ønskede nummer, og ring op.

Hvis der ikke findes en liste over kontaktpersoner, bliver De spurgt, om kontaktpersonerne fra mobiltelefonen skal overføres. (Overførselsfunktionen understøttes ikke nødvendigvis af alle mobiltelefoner).

### Telefonopsætning

Tryk på knappen PHONE. Vælg Setup ved hjælp af knapperne TUNE  eller .

Opsætningskærbilledet for *Bluetooth*<sup>®</sup>-telefonen vises. De kan finde yderligere oplysninger i afsnittet Telefonopsætning.

**BEMÆRK - Brug af mobiltelefon med Bluetooth®**

- Brug ikke mobiltelefon, og foretag ikke Bluetooth®-indstillinger (f.eks. parring af mobiltelefon), mens De kører.
- Visse Bluetooth®-mobiltelefoner registreres måske ikke af systemet, eller er ikke fuldt kompatible med systemet.
- Før De bruger lydanlæggets Bluetooth®-funktioner, skal De læse om mobiltelefonens Bluetooth®-indstillinger i manualen til Deres mobiltelefon
- Telefonen skal parres med lydanlægget, før De kan bruge Bluetooth®-funktionerne.
- De kan ikke bruge håndfri-funktionen, hvis mobiltelefonen (i bilen) er uden netværksdækning, f.eks. i tunneller eller lignende.

(Fortsættes)

(Fortsat)

- Hvis mobiltelefonens signal er svagt, eller hvis der er meget støj i bilen, kan det være svært at høre den anden persons stemme under et opkald.
- Anbring ikke mobiltelefonen tæt på eller inden i metalgenstande, da det kan forstyrre kommunikationen med Bluetooth®-systemet eller forstyrre signalet til mobiltelefonen.
- Når en mobiltelefon er tilsluttet via Bluetooth®, kan batteriet blive brugt hurtigere end normalt på grund af de Bluetooth®-relaterede processer.
- Nogle mobiltelefoner eller andet andet udstyr kan forårsage forstyrrelser, støj eller fejlfunktion i lydanlægget. Hvis det sker, skal De øge afstanden mellem udstyret og lydanlægget.
- Navne på kontaktpersoner i telefonbogen bør skrives udelukkende med engelske tegn, da de muligvis ellers ikke vises korrekt.

(Fortsættes)

(Fortsat)

- Hvis De har indstillet prioriteter for Bluetooth®-telefoner, opretter lydanlægget automatisk forbindelse til telefonen, når tændingslåsen drejes til positionen IGN/ACC ON.

Selv hvis De er uden for bilen, men nær ved den, kan lydanlægget oprette forbindelse til Bluetooth®-telefonen.

Slå Bluetooth® fra, hvis De ikke ønsker, at der automatisk oprettes forbindelse med Bluetooth®.

- Lydstyrken og lyd kvaliteten for håndfri opkald kan variere afhængigt af mobiltelefonen.
- Før De kan bruge Bluetooth®-funktionerne, skal mobiltelefonen være parret med og forbundet med lydanlægget. De kan finde yderligere oplysninger om, hvordan De parrer og opretter forbindelse mellem Bluetooth®-telefoner og lydanlægget i afsnittet Telefonopsætning.

(Fortsættes)

## Bilens funktioner

---

(Fortsat)

- Når en *Bluetooth*<sup>®</sup>-telefon er forbundet med lydanlægget, vises ikonet (  ) øverst på displayet. Hvis ikonet (  ) ikke vises på displayet, er lydanlægget ikke forbundet med en *Bluetooth*<sup>®</sup>-enhed. De skal forbinde enhederne, før De kan bruge dem. De kan finde yderligere oplysninger om *Bluetooth*<sup>®</sup>-telefoner i afsnittet Telefonopsætning.
  - De kan kun parre og forbinde lydanlægget med en *Bluetooth*<sup>®</sup>-telefon, hvis *Bluetooth*<sup>®</sup> er slået til på telefonen. (I brugsanvisningen til Deres mobiltelefon kan De læse, hvordan *Bluetooth*<sup>®</sup> slås til og fra.)
- (Fortsættes)

(Fortsat)

- På nogle mobiltelefoner kan indgående opkald blive afbrudt, hvis De starter bilen, mens De taler håndfrit via *Bluetooth*<sup>®</sup>. (Flyt opkaldet over til Deres telefon, før De starter bilen).
- Ikke alle funktioner understøttes af alle *Bluetooth*<sup>®</sup>-telefoner og -enheder.
- *Bluetooth*<sup>®</sup>-funktionernes stabilitet afhænger af kommunikationsforholdene.
- Der kan forekomme støj, hvis lydanlægget anbringes i nærheden af et elektromagnetisk felt.

**BEMÆRK - Ved brug af stemmegenkendelse**

- Stemmegenkendelsen understøtter genkendelse af de kommandoer, der er angivet i denne instruktionsbog.
- De kan afbryde stemmegenkendelsen og manuelt betjene de ønskede funktioner ved at trykke på knapperne på rattet eller på lydanlægget, mens stemmegenkendelsen er i gang.
- Anbring mikrofonen over hovedet ved førersædet. Sid korrekt i sædet, når De udtaler kommandoerne.

(Fortsættes)

(Fortsat)

- Stemmegenkendelsen fungerer muligvis ikke korrekt, hvis der er udefrakommende støj. De følgende forhold kan påvirke stemmegenkendelsens funktion:
  - Når soltag eller ruder er åbne
  - Når klimaanlægget er tændt
  - Ved kørsel i en tunnel
  - Når De kører på ujævne veje
- Efter at telefonbøger er overført via *Bluetooth*<sup>®</sup>, tager det nogen tid at konvertere telefonbogens data til stemmedata. I mellemtiden fungerer stemmegenkendelsen muligvis ikke korrekt.
- Når De indtaster kontaktpersoner i Deres telefonbog, kan specialtegn og tal ikke registreres af stemmegenkendelsen. Eksempelvis vil “# John Doe%&“ blive opfattet som “John Doe”.

## Bilens funktioner

### STEMMEGENKENDELSE (hvis udstyret hermed)



#### Starte stemmegenkendelse

- Tryk på knappen  på rattet for at starte stemmegenkendelsen.
- Hvis stemmegenkendelsen er indstillet til [Normal Mode], vil systemet sige "Please say a command. Beep"

Hvis stemmegenkendelsen er indstillet til [Expert Mode], vil systemet kun sige "Beep-"

Indstille stemmegenkendelsen [Normal Mode]/[Expert Mode]:

Tryk på knappen SETUP. Vælg System ved hjælp af knapperne TUNE

 eller  . Vælg Voice Command Mode ved hjælp af knappen TUNE  . Vælg Normal Mode/Expert Mode

- Sig kommandoen.

#### BEMÆRK

Sig først kommandoen efter stemmeprompten og bippet.

#### Springe stemmeprompten over

Mens stemmeprompten lyder, kan De springe den over ved at trykke på knappen , så bippet lyder.

Sig Deres kommando efter bippet.



#### Afslutte stemmegenkendelsen



- Hold knappen  nede i mere end 0,8 sekund for at afslutte stemmegenkendelsen.
- Hvis De bruger stemmegenkendelse, afbrydes funktionen, hvis De trykker på en knap på rattet eller på lydanlægget.
- Hvis systemet venter på en kommando, kan De afbryde funktionen ved at sige "Cancel" eller "End".
- Hvis systemet venter på en kommando, kan De afbryde funktionen ved at trykke på knappen .



Illustration om brug af stemmegenkendelse

- Starte stemmegenkendelsen

Tryk på knappen  i under 0,8 sekund:

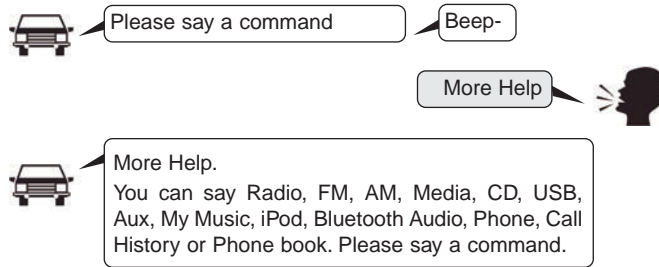

- Springe stemmeprompten over

Tryk på knappen  i under 0,8 sekund:

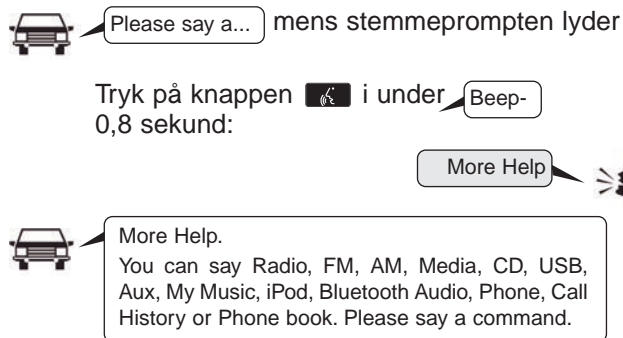

- Afslutte stemmegenkendelsen.

Tryk på knappen  i under 0,8 sekund:

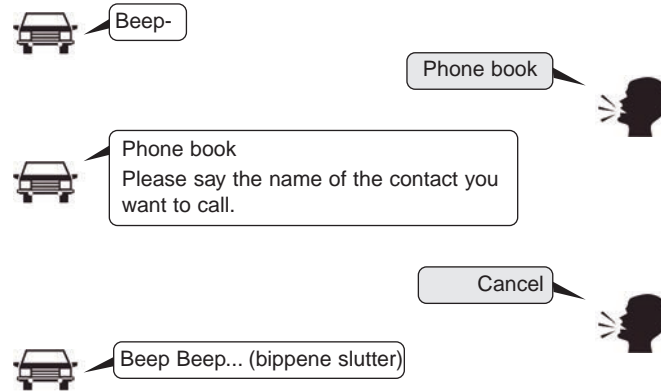

## Bilens funktioner

### Liste over kommandoer

- Almene kommandoer: Disse kommandoer kan bruges i alle situationer: (Nogle kommandoer understøttes dog ikke under særlige forhold.)

Kommando	Funktion
More Help	Giver oplysninger om kommandoer, som kan bruges overalt i systemet.
Help	Giver oplysninger om kommandoer, som kan bruges i den aktuelle tilstand.
Call<Name>	Ringer op til <navn>, som er gemt i telefonbogen, f.eks. Call "John"
Phone	Giver oplysninger om kommandoer ved brug af telefon Når De har sagt denne kommando, kan De sige "Call History", "Phone book" eller "Dial Number" for at udføre disse funktioner.
Call History	Viser skærbilledet for opkaldshistorikken.
Phone book	Viser skærbilledet for telefonbogen. Når De har sagt denne kommando, kan De ringe op til en kontaktperson i telefonbogen ved at sige navnet på kontaktpersonen i telefonbogen.
Dial Number	Viser skærbilledet for opkald. Når De har sagt denne kommando, kan De sige det nummer, De vil ringe op til.
Redial	Ringer op til det senest kaldte nummer.
Radio	<ul style="list-style-type: none"> <li>• Viser det næste skærbillede for radio ved afspilning. (FM1 FM2 FMA AM AMA)</li> <li>• Viser det seneste skærbillede for radio ved afspilning af andre lydkilder.</li> </ul>

Kommando	Funktion
FM	<ul style="list-style-type: none"> <li>• Fastholder den aktuelle indstilling ved afspilning af FM-radio.</li> <li>• Viser det seneste skærbillede for FM-radio ved afspilning af andre lydkilder.</li> </ul>
FM1(FM One)	Viser skærbilledet for FM1.
FM2(FM Two)	Viser skærbilledet for FM2.
FMA	Viser skærbilledet for FMA.
AM	Viser skærbilledet for AM.
AMA	Viser skærbilledet for AMA.
FM Preset 1~6	Afspiller stationerne, som er gemt under FM-programmerne 1~6.
AM Preset 1~6	Afspiller stationerne, som er gemt under AM-programmerne 1~6.
FM 87.5~107.9	Afspiller FM-stationen på den valgte frekvens.
AM 530~1710	Afspiller AM-stationen på den valgte frekvens.
TA on	Slår trafikmeddelelser til
TA off	Slår trafikmeddelelser fra
News on	Slår RDS News til
News off	Slår RDS News fra

Kommando	Funktion
Media	Viser skærbilledet for senest afspillede medie.
Play Track 1-30	Afspiller den pågældende sang, hvis der er isat en musik-cd.
CD	Afspiller musik fra cd.
Search CD	Viser skærbilledet for valg af sang på cd. <ul style="list-style-type: none"> <li>• Gå til skærbilledet, og sig sangnummeret for at afspille den pågældende sang ved lyd-cd'er.</li> <li>• Gå til skærbilledet for valg af sang ved MP3-cd'er. Brug herefter lydanlæggets knapper til at vælge og afspille musik.</li> </ul>
USB	Afspiller musik fra USB.
Search USB	Gå til skærbilledet for valg af sang ved USB. Brug herefter lydanlæggets knapper til at vælge og afspille musik.
iPod	Afspiller musik fra iPod.
Search iPod	Gå til skærbilledet for valg af sang ved iPod. Brug herefter lydanlæggets knapper til at vælge og afspille musik.
My Music	Afspiller musik fra My Music.
Search My Music	Gå til skærbilledet for valg af sang ved My Music. Brug herefter lydanlæggets knapper til at vælge og afspille musik.

Kommando	Funktion
AUX (Auxiliary)	Afspiller fra ekstern lydenhed.
Bluetooth Audio	Afspiller musik fra en forbundet <i>Bluetooth</i> <sup>®</sup> - enhed.
Mute	Slår lyden fra.
Pardon?	Gentager den seneste prompt.
Cancel (Exit)	Afslutter stemmegenkendelsen.

## Bilens funktioner

- Kommandoer ved FM/AM-radio: Kommandoer, som kan bruges ved afspilning af FM- og AM-radio.

Kommando	Funktion
Preset 1-6	Afspiller stationerne, som er gemt under 1-6.
Auto-Store	Gemmer automatisk de radiostationer, som har det kraftigste signal, under programnumrene 1-6.
Preset Save 1-6	Gemmer den aktuelle station under programnummer 1-6.
Seek up	Afspiller den næste radiostation, som kan findes ved søgning op ad frekvensbåndet.
Seek down	Afspiller den næste radiostation, som kan findes ved søgning ned ad frekvensbåndet.
Next Preset	Vælger det næste programnummer i forhold til det aktuelle. (Eksempel: Hvis De lytter til programnummer 3, afspilles programnummer 4).
Previous Preset	Vælger det forrige programnummer i forhold til det aktuelle. (Eksempel: Hvis De lytter til programnummer 3, afspilles programnummer 2).
Scan	Søger efter radiostationer op ad frekvensbåndet og afspiller 10 sekunder af hver station.
Preset Scan	Afspiller 10 sekunder af hvert af de følgende programnumre.
AF on	Slår funktionen Alternative Frequency til
AF off	Slår funktionen Alternative Frequency fra
Region	Slår funktionen Region til

- Kommandoer ved lyd-cd: Kommandoer, som kan bruges ved afspilning af lyd-cd'er.

Kommando	Funktion
Region off	Slår funktionen Region fra
Program Type	Gå til skærmbilledet for valg af RDS-programtype. Brug herefter lydanlæggets knapper til at vælge den ønskede programtype.
Random	Afspiller sangene på cd'en i vilkårlig rækkefølge.
Random Off	Annulerer afspilning i vilkårlig rækkefølge.
Repeat	Den aktuelle sang gentages.
Repeat Off	Annulerer gentaget afspilning.
Next Track	Afspiller den næste sang.
Previous Track	Afspiller den forrige sang.
Scan	Afspiller 10 sekunder af alle sange fra og med den næste sang.
Track 1-30	Afspiller det ønskede sangnummer.
Search Track	Gå til skærmbilledet for valg af sang. Sig herefter navnet på sangen for at afspille den.
Information	Viser informationer om den aktuelle sang.

- Kommandoer ved MP3-cd/USB: Kommandoer, som kan bruges ved afspilning af musikfiler på cd og USB.

Kommando	Funktion
Random	Afspiller filerne i den aktuelle mappe i vilkårlig rækkefølge.
All Random	Afspiller alle filerne i vilkårlig rækkefølge.
Random Off	Annulerer afspilning i vilkårlig rækkefølge.
Repeat	Den aktuelle sang gentages.
Folder Repeat	Alle sange i den aktuelle mappe gentages.
Repeat Off	Annulerer gentaget afspilning.
Next File	Afspiller den næste sang.
Previous File	Afspiller den forrige sang.
Scan	Afspiller 10 sekunder af alle sange fra og med den næste sang.
Search File	Gå til skærmbilledet for valg af sang.
Search Folder	Gå til skærmbilledet for valg af mappe.
Information	Viser informationer om den aktuelle sang.
Copy	Kopierer den aktuelle sang til My Music.

- Kommandoer ved iPod: Kommandoer, som kan bruges ved afspilning fra iPod.

Kommando	Funktion
All Random	Afspiller alle sange i vilkårlig rækkefølge.
Random	Afspiller sangene i den aktuelle kategori i vilkårlig rækkefølge.
Random Off	Annulerer afspilning i vilkårlig rækkefølge.
Repeat	Den aktuelle sang gentages.
Repeat Off	Annulerer gentaget afspilning.
Next Song	Afspiller den næste sang.
Previous Song	Afspiller den forrige sang.
Search Song	Gå til skærmbilledet for valg af sang.
Information	Viser informationer om den aktuelle sang.

## Bilens funktioner

- Kommandoer ved My Music:  
Kommandoer, som kan bruges ved afspilning af My Music.

Kommando	Funktion
Random	Afspiller alle filerne i vilkårlig rækkefølge.
Random Off	Annulerer afspilning i vilkårlig rækkefølge.
Repeat	Den aktuelle sang gentages.
Repeat Off	Annulerer gentaget afspilning.
Next File	Afspiller den næste sang.
Previous File	Afspiller den forrige sang.
Scan	Afspiller 10 sekunder af alle sange fra og med den næste sang.
Search File	Gå til skærbilledet for valg af sang.
Information	Viser informationer om den aktuelle sang.
Delete	Sletter den aktuelle sang. Der kommer ingen bekræftelsesproces.
Slet alle	Sletter alle sange, som er gemt i My Music. Der kommer ingen bekræftelsesproces.

- Kommandoer ved *Bluetooth*® Audio:  
Kommandoer, som kan bruges ved afspilning fra mobiltelefon.

Kommando	Funktion
Play	Afspiller den aktuelle sang, som er sat på pause.
Pause	Den aktuelle sang sættes på pause.

### CD-afspiller (for RDS-model): AM111A4EE



## Bilens funktioner

### KNAPPER OG FUNKTIONER

Display og indstillinger kan variere afhængigt af den valgte lydkilde.

#### Lydanlæg



(1)  (EJECT)  
Skubber cd'en ud.

(2) **RADIO**

Skifter til Radio (FM/AM).

For hvert tryk på knappen skiftes mellem FM1 FM2 FMA AM AMA.

(3) **MEDIA**

Går til medieafspilning

For hvert tryk på knappen skifter lydkilden som følger: CD, USB (iPod), AUX, My Music, BT Audio.

(4) **PHONE**

(ved modeller med *Bluetooth*®)

Skifter til Phone (telefon).

Hvis der ikke er tilsluttet en telefon, vises forbindelsesskærmen.

(5) **PWR/VOL**

- Power: Tryk på knappen for at tænde og slukke.
- Volume: Drej på knappen for at indstille lydstyrken.

(6) **SEEK TRACK**

Ved kort tryk (under 0,8 sekund)

- Ved afspilning af radio: Afspiller den forrige/næste frekvens.
- Ved Media (CD/USB/iPod/My Music): Skifter sang.

Ved langt tryk (mindst 0,8 sekund)

- Ved afspilning af radio: Ændrer frekvensen kontinuert. Når knappen slippes, afspilles den aktuelle frekvens.
- Ved Media (CD/USB/iPod/My Music): Spoler hurtigt frem eller tilbage i den aktuelle sang.
- Ved håndfrit opkald: Indstiller lydstyrken.

(7) **PTY FOLDER**

Ved radio med RDS: Søger efter RDS-programtyper  
Ved CD/USB/MP3: Søger mapper.





(8) 

Tænder og slukker for skærmen.

(9) **CLOCK**

Viser klokkeslæt/dato/dag.

(10) **TA/SCAN**

Ved afspilning af radio:

- Kort tryk: Slår TA til/fra
- Langt tryk: Afspiller alle tilgængelige radiostationer i 5 sekunder hver.

Ved Media (CD/USB/iPod/My Music):  
Afspiller 10 sekunder af hver sang.

(11) **SETUP**

Skifter til Setup (opsætning).

(12) **TUNE** 

Ved afspilning af radio: Drej knappen for at indstille frekvens.

Ved Media (CD/USB/iPod/My Music):  
Drej på knappen for at vælge sang/kanal.

(13) **RESET**

Tvungen systemlukning og -genstart.

## Bilens funktioner

**CD-afspiller: AM111A4GG, AM111A4GN, AM111A4GE, AM111A4GL**



## KNAPPER OG FUNKTIONER

Display og indstillinger kan variere afhængigt af den valgte lydkilde.

### Lydanlæg



(1)  (EJECT)

Skubber cd'en ud.

(2) **RADIO**

Skifter til Radio (FM/AM).

For hvert tryk på knappen skifter lyd-kilden som følger: FM1 FM2 AM.

(3) **MEDIA**

Går til medieafspilning

For hvert tryk på knappen skifter lyd-kilden som følger: CD, USB (iPod), AUX, My Music, BT Audio.

(4) **PHONE**

Skifter til Phone (telefon).

Hvis der ikke er tilsluttet en tele- fon, vises forbindelsesskærmen.

(5) **PWR/VOL**

● Power: Tryk på knappen for at tænde og slukke.

● Volume: Drej på knappen for at indstille lydstyrken.

(6) 

Ved kort tryk (under 0,8 sekund)

- Ved afspilning af radio: Afspiller den forrige/næste frekvens.

- Ved Media (CD/USB/iPod/My Music): Skifter sang.

Ved langt tryk (mindst 0,8 sekund)

- Ved afspilning af radio: Ændrer fre- kvensen kontinuerligt. Når knappen slippes, afspilles den aktuelle fre- kvens.

- Ved Media (CD/USB/iPod/My Music): Spoler hurtigt frem eller tilbage i den aktuelle sang.

- Ved håndfrit opkald: Indstiller lyd- styrken.

(7) 

Ved CD/USB/MP3: Søger mapper.

## Bilens funktioner



(8) **DISP**

Tænder og slukker for skærmen.

(9) **CLOCK**

Viser klokkeslæt/dato/dag.

(10) **SCAN**

Ved afspilning af radio: Afspiller alle tilgængelige radiostationer i 5 sekunder hver.

Ved Media (CD/USB/iPod/My Music): Afspiller 10 sekunder af hver sang.

(11) **SETUP**

Skifter til Setup (opsætning).

(12) **TUNE** 

Ved afspilning af radio: Drej knappen for at indstille frekvens.

Ved Media (CD/USB/iPod/My Music): Drej på knappen for at vælge sang/kanal.

(13) **RESET**

Tvungen systemlukning og -genstart.

## Ratfjernbetjening af lyd anlæg

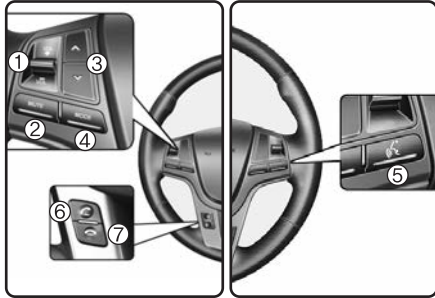

### (1) VOLUME

Indstiller lydstyrken.

### (2) MUTE

Slukker for lyd anlæggets lyd.

### (3) SEEK

Ved kort tryk (under 0,8 sekund)

- Ved afspilning af radio: Skifter mellem de gemte radiostationer.
- Ved Media (CD/USB/iPod/My Music/ BT Audio): Skifter sang eller kapitel.

Ved langt tryk (mindst 0,8 sekund)

- Ved Radio: Søger automatisk efter radiostationer.
- Ved Media (CD/USB/iPod/My Music): spoler hurtigt frem eller tilbage i den aktuelle sang.

### (4) MODE

For hvert tryk på knappen skifter lyd-kilden som følger: FM1 FM2  
FMA AM AMA USB eller iPod  
AUX My Music BT Audio

Hvis der ikke er en cd i lyd anlægget, eller hvis der ikke er tilsluttet eksterne lyd kilder, kan disse muligheder ikke vælges.

### (5) (hvis udstyret hermed).

Ved kort tryk (under 0,8 sekund)

Slår stemmegenkendelse til.

- Hvis der trykkes på knappen under en taleprompt fra lyd anlægget, stopper prompten, og lyd anlægget afventer en stemmekommando.

Ved langt tryk (mindst 0,8 sekund)

Afslutter stemmegenkendelse.

## Bilens funktioner

---

(6) 

Ved kort tryk (under 0,8 sekund)

- Hvis skærbilledet for telefon vises: Viser opkaldshistorikken.
- Hvis skærbilledet for opkald vises: Foretager et opkald.
- Hvis skærbilledet for indgående opkald vises: Besvarer opkaldet.
- Hvis et opkald venter: Skifter til det ventende opkald.

Ved langt tryk (mindst 0,8 sekund)

- Ved håndfri betjening via *Bluetooth*<sup>®</sup>: Foretager genopkald til senest kaldte nummer.
- Under håndfrit opkald via *Bluetooth*<sup>®</sup>: Overfører opkaldet til mobiltelefonen (privat samtale).
- Under samtale på mobiltelefonen (privat samtale): Overfører opkaldet til lydanlægget via *Bluetooth*<sup>®</sup> (forudsat, at mobiltelefonen er forbundet med *Bluetooth*<sup>®</sup>).

7) 

Afslutter opkald.

## RADIO (for RDS-model)

AM111A4EE

### Startskærbillede

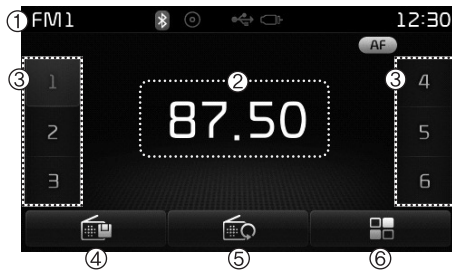

(1) Lydkildevisning

Viser den aktuelle lydkilde.

(2) Frekvens

Viser den aktuelle frekvens.

(3) Program

Viser det aktuelle programnummer  
[1] ~ [6]

(4) Programvisning

Viser gemte programmer.

(5) Automatisk lagring

Gemmer automatisk de stationer,  
som sender med det kraftigste signal  
under programmerne.

(6) RDS menu

Viser RDS-menuen.

(7) RDS Info

Viser RDS-oplysningerne.

### Skifte til Radio

Tryk på knappen RADIO for at skifte  
mellem FM1 FM2 FMA AM AMA.

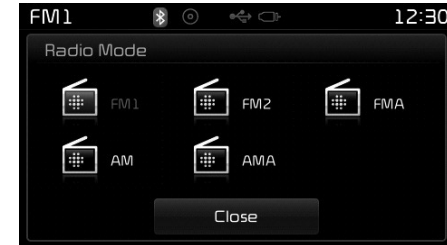

Hvis Pop-up Mode er slået til via  
Display, vil et tryk på knappen  
RADIO åbne pop-up-skærmen.

Drej knappen TUNE  for at flytte  
markøren. Vælg ved at trykke på  
knappen.

## Bilens funktioner

### Søge efter radiofrekvenser

#### Bruge Seek

Tryk på knappen  for at afspille forrige/næste frekvens.

#### Bruge TUNE

Drej knappen TUNE  for at vælge den ønskede frekvens.

- FM : Øger/reducerer med 50 kHz
- AM : Øger/reducerer med 9 kHz

### Afspilning af radio

#### Vælg/gemme programmer

Tryk på knapperne [1] ~ [6] for at afspille de ønskede programmer.

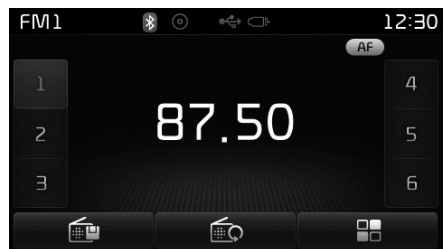

Tryk på knappen  for at få vist oplysninger om frekvensen, der er gemt under hvert program.

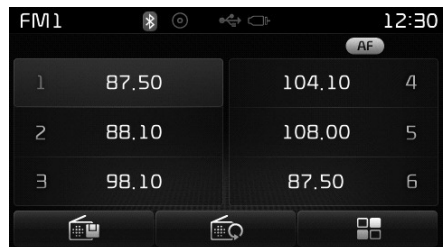

### BEMÆRK

Hvis De ønsker at gemme den aktuelle frekvens som et fast program, skal De holde en af knapperne [1] ~ [6] inde i mindst 0,8 sekund. Frekvensen gemmes som program under det valgte nummer.

#### Auto-Store

Tryk på knappen  for automatisk at søge efter og gemme de tydeligste radiostationer under programknapperne.

### BEMÆRK

Hvis De trykker på knappen Cancel imens, afbrydes funktionen, og de forrige frekvenser gendannes.



**RDS Menu**

Tryk på knappen  for at indstille funktionerne AF (alternativ frekvens), Region og News.

**BEMÆRK**

RDS understøttes ikke ved AM/AMA.

**Scan**

- Ved afspilning af radio:
  - Tryk på knappen i under 0,8 sekund: Afspiller alle radiostationer i 5 sekunder hver.
  - Ved afspilning fra cd, USB og My Music:
    - Tryk på knappen i under 0,8 sekund: Afspiller 10 sekunder af hver sang.

Tryk på knappen igen for at fortsætte med at afspille den aktuelle sang.

**BEMÆRK**

Når scanningen er gennemført, afspilles den oprindelige frekvens igen.



Tryk på knappen  imens for at afbryde funktionen.

## Bilens funktioner

### Program Type

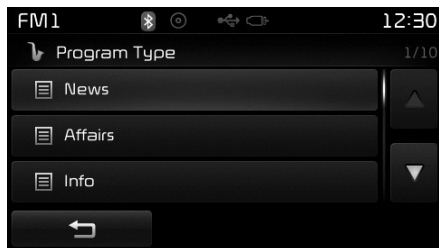
Tryk på knappen  for at søge efter den ønskede programtype.



Søg efter den ønskede programtype ved at dreje på knappen TUNE  . Tryk på knappen TUNE  , når den ønskede programtype vises.

Når programtypen er valgt, og Program Type blinker (i cirka 5 sekunder), kan De vælge en anden programtype ved at trykke på knappen  .

### TA (Traffic Announcement)

Tryk på knappen  for at slå trafikmeldinger til/fra.

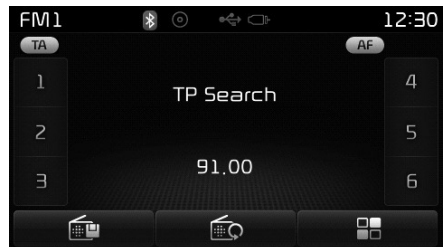

## VED AFSPILNING AF RADIO:

**AM111A4GG, AM111A4GN  
AM111A4GE, AM111A4GL**

### Startskærbillede

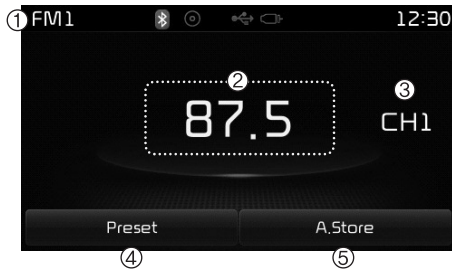

(1) Lydkildevisning

Viser den aktuelle lydkilde.

(2) Frekvens

Viser den aktuelle frekvens.

(3) Program

Viser det aktuelle programnummer [1] ~ [6]

(4) Programvisning

Viser programknapperne

(5) Automatisk lagring

Gemmer automatisk de stationer, som sender med det kraftigste signal under programmerne.

## Skifte til Radio

Tryk på knappen RADIO for at skifte mellem FM1 FM2 AM

Hvis Pop-up Mode er slået til via Display, vil et tryk på knappen RADIO åbne pop-up-skærmen.



Drej knappen TUNE  for at flytte markøren. Vælg ved at trykke på knappen.

## Bilens funktioner

### Søge efter radiofrekvenser

#### Bruge Seek

Tryk på knappen  for at afspille forrige/næste frekvens.

#### Bruge TUNE

Drej knappen TUNE  for at vælge den ønskede frekvens.

- FM : Øger/reducerer med 100 kHz
- AM : Øger/reducerer med 9 kHz

### Afspilning af radio

#### Vælg/gemme programmer

Tryk på knappen Preset for at få vist oplysninger om frekvensen, der er gemt under hvert program.

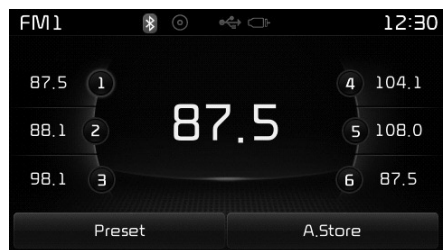

Tryk på knapperne [1] ~ [2] for at afspille de ønskede programmer.

#### BEMÆRK

Hvis De ønsker at gemme den aktuelle frekvens som et fast program, skal De holde en af knapperne [1] ~ [6] inde i mindst 0,8 sekund. Frekvensen gemmes som program under det valgte nummer.

#### Auto-Store

Tryk på knappen A.Store for automatisk at søge efter og gemme de tydeligste radiostationer under programknapperne.

#### Scan

Tryk på knappen SCAN for at afspille 5 sekunder fra hver af de stationer, som går bedst igennem.

Hold knappen SCAN inde i mindst 0,8 sekunder for at afspille de gemte radiostationer i 5 sekunder hver.

#### BEMÆRK

- Når scanningen er gennemført, afspilles den oprindelige frekvens igen.
- Tryk på knappen SCAN imens for at afbryde funktionen.

## VED AFSPILNING FRA MEDIER

AM111A4GG, AM111A4GN  
AM111A4GE, AM111A4GL  
AM111A4EE

### Skifte til Media

Tryk på knappen MEDIA for at skifte mellem lydkilderne i rækkefølgen CD USB (iPod) AUX My Music BT Audio.

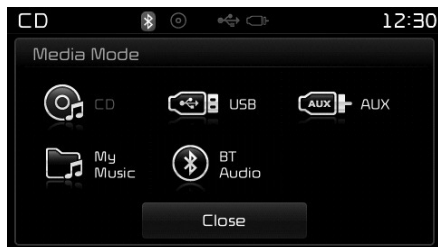

Hvis Pop-up Mode er slået til via Display, vil et tryk på knappen MEDIA åbne pop-up-skærmen.

Drej knappen TUNE  for at flytte markøren. Vælg ved at trykke på knappen.





### BEMÆRK

Pop-up-skærmen for Media kan kun vises, hvis der er mindst 2 tilgængelige lydkilder.

### Titelikon

Når en ekstern lydkilde (*Bluetooth*<sup>®</sup>, iPod, USB eller AUX) er tilsluttet, eller der er isat en cd, vises det tilhørende ikon.



Ikon	Titel
	<i>Bluetooth</i> <sup>®</sup>
	CD
	iPod
	USB
	AUX

## Bilens funktioner

### CD

#### Startskærbillede

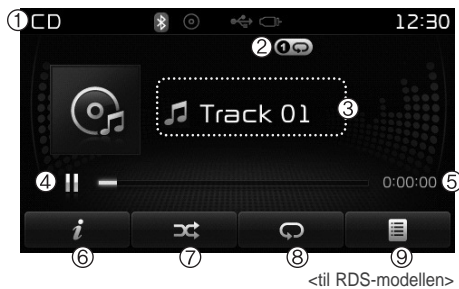

(1) Lydkildevisning

Viser den aktuelle lydkilde.

(2) Afspilningsfunktion

Viser den aktuelle afspilningsfunktion (Repeat/Random/Scan).

(3) Sangoplysninger

Viser oplysninger om den aktuelle sang.

(4) Afspil/pause

Skifter mellem afspilning og pause.

(5) Afspilningstid

Viser den aktuelle afspilningstid.

(6) Info

Viser detaljerede oplysninger om den aktuelle sang.

(7) Random

Slår funktionen vilkårlig afspilning til/fra.

(8) Repeat

Slår funktionen gentaget afspilning til/fra.

(9) List

Åbner skærbilledet List.

## Afspilning af cd

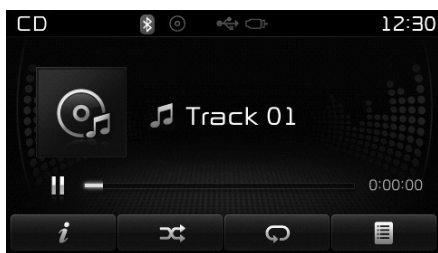

### Starte afspilning/sætte afspilning på pause

Når der isættes en cd, startes afspilningen automatisk.

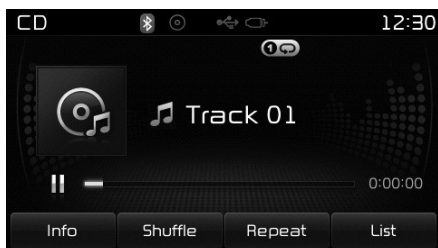

<for RDS-model>



Afspilningen kan standses midlertidigt ved at trykke på knappen  og genoptages ved at trykke på .



### BEMÆRK

- Kun originale lyd-cd'er understøttes. Andre diske kan muligvis ikke afspilles (kopierede cd'er, CD-R, cd'er med mærkater på)
- Oplysninger om kunster og titel vises på skærmen, hvis disse oplysninger findes på lyd-cd'en.

### Skifte sang

Tryk på knappen  for at vælge den forrige eller næste sang.

### BEMÆRK

- Hvis De trykker på knappen , når sangen har spillet i mindst 2 sekunder, startes sangen forfra.
- Hvis De trykker på knappen , før sangen har spillet i 1 sekund, afspilles den forrige sang.

## Bilens funktioner

### Vælg fra listen

Søg efter den ønskede sang ved at dreje på knappen TUNE .

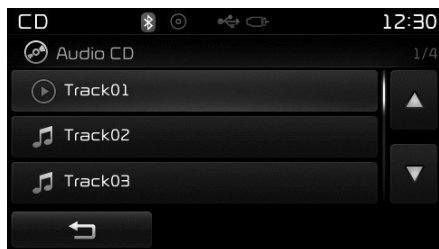

Tryk på knappen TUNE , for at afspille den ønskede sang.

### Spole frem/tilbage i sangen

Hold knappen  inde i mindst 0,8 sekunder under afspilning for at spole hurtigt frem eller tilbage i sangen.

### Scan

Tryk på knappen SCAN for at afspille de første 10 sekunder af hver sang.

Tryk på knappen SCAN igen for at slå funktionen fra.

Tryk på knappen TA/SCAN, og hold den inde for at afspille de første 10 sekunder af hver sang.

Tryk på knappen TA/SCAN igen, og hold den inde for at slå funktionen fra.

### Menu for afspilning af lyd-cd

Her har De adgang til funktionerne Info, Random, Repeat og List.

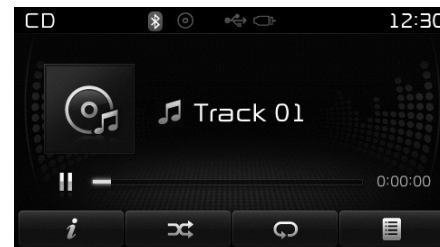

<for RDS-model>

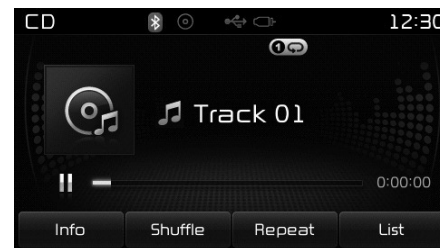



### Info

Tryk på knappen  (Info) for at få oplysninger om den aktuelle disk.

### Vilkårlig afspilning

Tryk på knappen  (Shuffle) for at afspille sangene i vilkårlig rækkefølge.

Tryk på knappen igen for at slå funktionen fra.

- Random: Afspiller alle sange i vilkårlig rækkefølge.

### Gentaget afspilning

Tryk på knappen  (Repeat) for at gentage den aktuelle sang. Tryk på knappen igen for at slå funktionen fra.

- Repeat: Den aktuelle sang gentages.

### List

Tryk på knappen  (List) for at få vist en liste over filerne på skærmen.

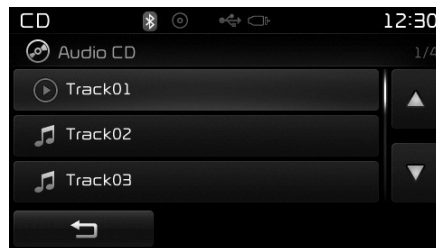

Søg efter den ønskede sang ved at dreje på knappen TUNE . Når den ønskede sang vises, skal De trykke på knappen for at afspille den.

## Bilens funktioner

### AFSPILNING AF MP3-CD

#### Startskærbillede

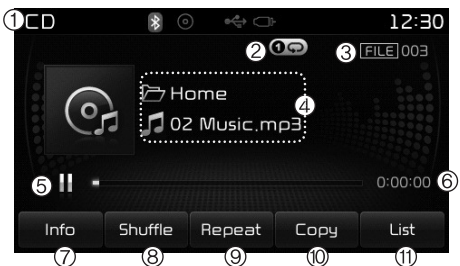

(1) Lydkildevisning

Viser den aktuelle lydkilde.

(2) Afspilningsfunktion

Viser den aktuelle afspilningsfunktion (Repeat/Random/Scan).

(3) Filindeks

Viser det aktuelle sangnummer.

(4) Filinfo

Viser oplysninger om den aktuelle sang.

(5) Afspil/pause

Skifter mellem afspilning og pause.

(6) Afspilningstid

Viser den aktuelle afspilningstid.

(7) Info

Viser detaljerede oplysninger om den aktuelle sang.

(8) Random

Slår funktionen vilkårlig afspilning til/fra.

(9) Repeat

Slår funktionen gentaget afspilning til/fra.

(10) Copy

Kopierer den aktuelle sang til My Music.

(11) List

Åbner skærbilledet List.

## Afspilning af mp3-cd



### Starte afspilning/sætte afspilning på pause

Når der isættes en mp3-cd, startes afspilningen automatisk.

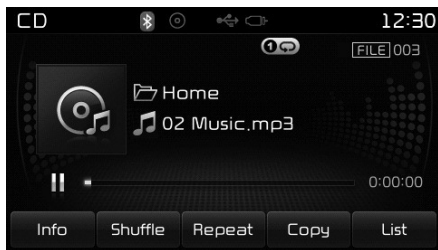

<for RDS-model>



Afspilningen kan standses midlertidigt ved at trykke på knappen  og genoptages ved at trykke på .



### BEMÆRK

Hvis der er mange filer og mapper på disken, kan indlæsningen tage mere end 10 sekunder, og i nogle tilfælde kan listen ikke vises, eller der kan ikke søges i sangene med det samme. Prøv igen, når indlæsningen er gennemført.

### Skifte sang

Tryk på knappen  for at vælge den forrige eller næste sang.

### BEMÆRK

- Hvis De trykker på knappen , når sangen har spillet i mindst 2 sekund, startes sangen forfra.
- Hvis De trykker på knappen , før sangen har spillet i 1 sekund, afspilles den forrige sang.

### Vælg fra listen

Søg efter den ønskede sang ved at dreje på knappen TUNE .

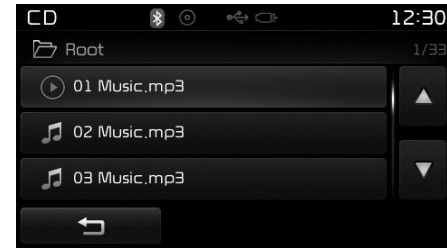

Tryk på knappen TUNE  for at afspille den ønskede sang.

### Spole frem/tilbage i sangen

Hold knappen inde i mindst 0,8 sekunder under afspilning for at spole hurtigt frem eller tilbage i sangen.

## Bilens funktioner

### Scan

Tryk på knappen SCAN for at afspille de første 10 sekunder af hver sang.

Tryk på knappen SCAN igen for at slå funktionen fra.

Tryk på knappen TA/SCAN, og hold den inde for at afspille de første 10 sekunder af hver sang.

Tryk på knappen TA/SCAN igen, og hold den inde for at slå funktionen fra.

### Søge efter

Tryk på  (  ) for at vælge og søge mapper.

Når den ønskede mappe vises, skal De trykke på knappen TUNE  for at vælge den.

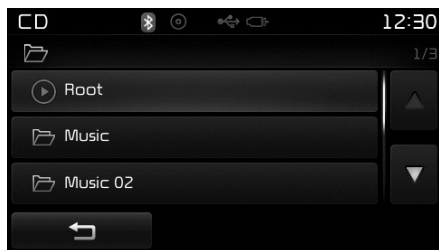

Den første fil i mappen afspilles.

### Menu for afspilning af mp3-cd

Her har De adgang til funktionerne Info, Random, Repeat, Copy og List.

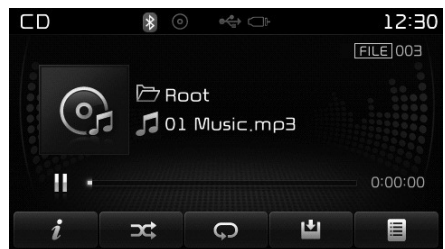

<for RDS-model>

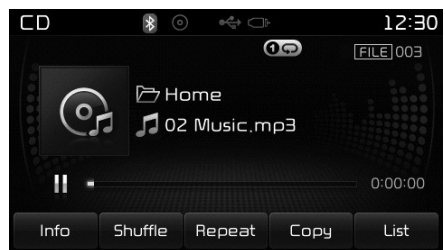

### Info

Tryk på knappen  (Info) for at få oplysninger om den aktuelle fil.

### BEMÆRK

- Hvis “Folder File” er valgt som standardvisning under opsætning af skærm, vises oplysninger om album/kunstner/fil som detaljeret filinformation.
- Hvis “Album Artist Song” er valgt som standardvisning under opsætning af skærm, vises mappe-navn/filnavn som detaljeret filinformation.
- Oplysninger om titel, kunstner og album vises kun, hvis oplysningerne findes i mp3-filens ID3-tag.

**Vilkårlig afspilning**

Tryk på knappen  (Shuffle) for at afspille sangene i vilkårlig rækkefølge.

For hvert tryk på knappen ændres funktionen i som følger: Random Folder Random All Off.

- Random Folder: Afspiller alle sange i den aktuelle mappe i vilkårlig rækkefølge.
- Random All: Afspiller alle sange i vilkårlig rækkefølge.

**Gentaget afspilning**

Tryk på knappen  (Repeat) for at gentage den aktuelle fil.

For hvert tryk på knappen ændres funktionen i som følger: Repeat Repeat Folder Off.

- Repeat: Den aktuelle sang gentages.
- Repeat Folder: Alle sange i den aktuelle mappe gentages.

**Kopiere filer**

Tryk på knappen  (Copy) for at kopiere den aktuelle sang til My Music.

**BEMÆRK**

Hvis De vælger en anden funktion under kopiering, vises en pop-up-skærm, hvor De kan vælge at annullere kopieringen. Vælg "Yes", hvis De vil annullere den.

**List**

Tryk på knappen  (List) for at få vist en liste over filerne på skærmen.

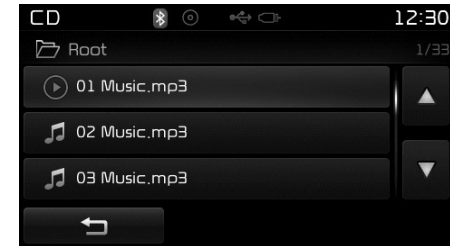

Søg efter den ønskede sang ved at dreje på knappen TUNE . Når den ønskede sang vises, skal De trykke på knappen for at afspille den.

## Bilens funktioner

### BEMÆRK - Ved brug af USB-enheder

- Tilslut først USB-enheden, når bilens motor er startet. Hvis De starter bilen, mens en USB-enhed er tilsluttet, kan USB-enheden blive beskadiget. Hvis bilens motor startes eller slukkes, mens en ekstern USB-enhed er tilsluttet, vil USB-enheden muligvis ikke fungere korrekt.
- Vær opmærksom på statisk elektricitet, når De tilslutter/afbryder USB-enheder.
- Kodede MP3-afspillere kan ikke genkendes som eksterne enheder.
- Ikke alle USB-enheder kan genkendes af lydanlægget.
- Kun produkter, som er formateret med bytes/sektorer under 64 Kbyte, kan genkendes.
- Lydanlægget kan genkende USB-enheder, som er formateret som FAT 12/16/32. Lydanlægget kan ikke genkende filer i NTFS-format.

(Fortsættes)

(Fortsat)

- På grund af kompatibilitetsproblemer understøttes visse USB-enheder ikke.
- Undgå at berøre USB-stikket med fingrene eller fremmedlegemer.
- Hvis De tilslutter og afbryder USB-enheder inden for kort tid, kan det medføre fejlfunktion.
- Der kan forekomme underlig støj, når De afbryder en USB-enhed.
- Afbryd derfor kun USB-enheder, når lydanlægget er slukket.
- Den tid, det tager lydanlægget at genkende en USB-enhed, afhænger af USB-enhedens type, størrelse og af de filformater, som er gemt på enheden. Sådanne tidsforskelle er ikke et symptom på fejlfunktion.
- Lydanlægget understøtter kun USB-enheder, som benyttes til afspilning af musik.
- Foto og video fra USB understøttes ikke.

(Fortsættes)

(Fortsat)

- Brug ikke USB-stikket til at oplade batterier, og brug ikke USB-enheder, som udvikler varme. Det kan beskadige lydanlægget eller forringe dets ydeevne.
- Hvis De bruger andre enheder som f.eks. et separat USB-hub, er det ikke sikkert, at lydanlægget kan genkende USB-enheden. Slut USB-enheden direkte til multistikket i bilen.
- Hvis De benytter USB-lagerenheder med separate logiske drev, kan lydanlægget kun afspille filer fra roddrevet.
- Hvis der er gemt programfiler på USB-drevet, kan andre filer muligvis ikke afspilles korrekt.
- Lydanlægget fungerer muligvis ikke korrekt, hvis der tilsluttes MP3-afspillere, mobiltelefoner, digitalkameraer eller andre USB-enheder, som ikke genkendes som flytbare diske.

(Fortsættes)

(Fortsat)

- Opladning via USB understøttes muligvis ikke af visse mobile enheder.
- Lydanlægget understøtter muligvis ikke alle USB-hukommelsesenheder.
- Lydanlægget understøtter muligvis ikke lagringsmedier som HDD, CF eller SD.
- Lydanlægget kan ikke afspille sange, som er beskyttet med DRM (Digital Rights Management.)
- USB-sticks med adapter til SD- eller CF-kort understøttes muligvis ikke.
- Lydanlægget fungerer muligvis ikke korrekt ved brug af USB-harddiske eller andre USB-enheder, som påvirkes af vibrationer fra bilen. (f.eks. i-sticks)

(Fortsættes)

(Fortsat)

- Undgå at bruge USB-hukommelser, som også kan bruges som nøgleringe eller tilbehør til mobiltelefoner. Sådanne produkter kan beskadige USB-stikket.
- Hvis De slutter MP3-enheder eller mobiltelefoner til forskellige kanaler som f.eks. AUX/BT eller Audio/USB, kan det medføre støj eller unormal drift.



## Bilens funktioner

### VED AFSPILNING FRA USB:

#### Startskærbillede

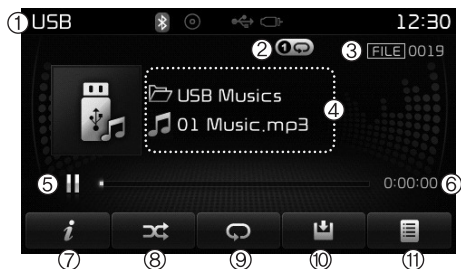

<for RDS-model>

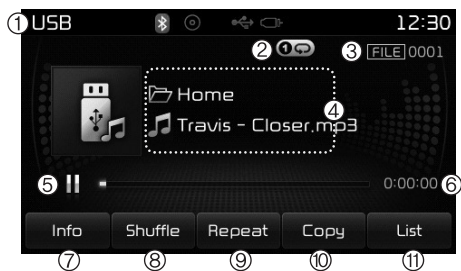

(1) Lydkildevisning

Viser den aktuelle lydkilde.

(2) Afspilningsfunktion

Viser den aktuelle afspilningsfunktion (Repeat/Random/Scan).

(3) Filindeks

Viser det aktuelle sangnummer.

(4) Filinfo

Viser oplysninger om den aktuelle sang.

(5) Afspil/pause

Skifter mellem afspilning og pause.

(6) Afspilningstid

Viser den aktuelle afspilningstid.

(7) Info

Viser informationer om den aktuelle sang.

(8) Random

Slår funktionen vilkårlig afspilning til/fra.

(9) Repeat

Slår funktionen gentaget afspilning til/fra.

(10) Copy

Kopierer den aktuelle sang til My Music

(11) List

Åbner skærbilledet List.



## Afspille fra USB

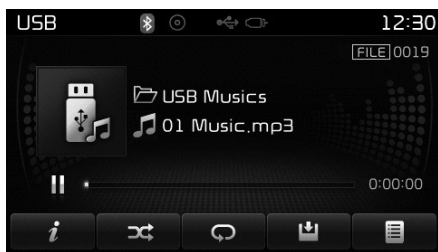

### Starte afspilning/sætte afspilning på pause

Afspilningen startes automatisk, når der tilsluttes en USB-enhed.

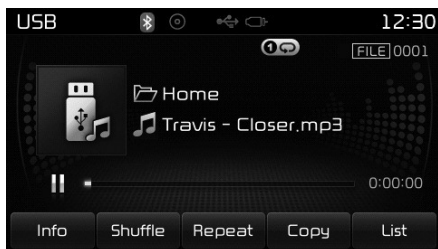

<for RDS-model>



Afspilningen kan standses midlertidigt ved at trykke på knappen  og genoptages ved at trykke på .



## NOTICE

- Indlæsningen kan tage længere tid, hvis der er mange filer og mapper på USB-enheden, og i nogle tilfælde kan listen ikke vises, eller der kan ikke søges i sangene med det samme. Prøv igen, når indlæsningen er gennemført.
- Lydanlægget understøtter muligvis ikke alle USB-hukommelsesenheder.

## Skifte sang

Tryk på knappen  for at vælge den forrige eller næste sang.

## BEMÆRK

- Hvis De trykker på knappen , når sangen har spillet i mindst 2 sekund, startes sangen forfra.
- Hvis De trykker på knappen , før sangen har spillet i 1 sekund, afspilles den forrige sang.

## Bilens funktioner

### Vælg fra listen

Søg efter den ønskede sang ved at dreje på knappen TUNE .

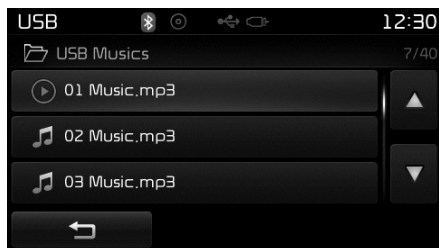

Tryk på knappen TUNE  for at afspille den ønskede sang.

### Spole frem/tilbage i sangen

Hold knappen  inde i mindst 0,8 sekunder under afspilning for at spole hurtigt frem eller tilbage i sangen.

### Scan

Tryk på knappen SCAN for at afspille de første 10 sekunder af hver sang. Tryk på knappen SCAN igen for at slå funktionen fra.

Tryk på knappen TA/SCAN, og hold den inde for at afspille de første 10 sekunder af hver sang.

Tryk på knappen TA/SCAN igen, og hold den inde for at slå funktionen fra.

### Søge efter mapper

Tryk på  () for at vælge og søge mapper.

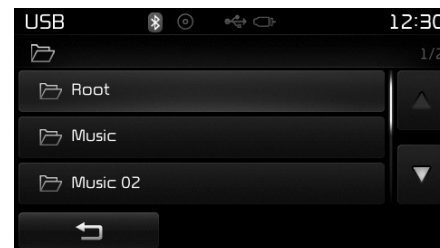

Når den ønskede mappe vises, skal De trykke på knappen TUNE  for at vælge den.

Den første fil i mappen afspilles.

## Menu for afspilning fra USB

Her har De adgang til funktionerne Info, Random, Repeat, Copy og List.

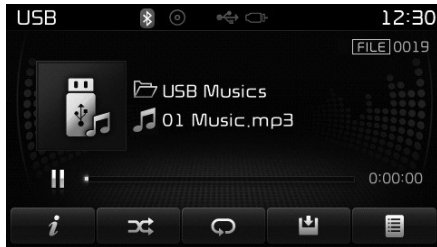

<for RDS-model>

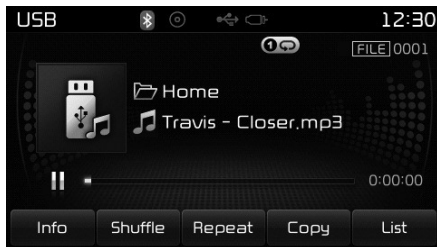

### Info

Tryk på knappen **i** (Info) for at få oplysninger om den aktuelle fil.

### BEMÆRK

- Hvis “Folder File” er valgt som standardvisning under opsætning af skærm, vises oplysninger om album/kunstner/fil som detaljeret filinformation.
- Hvis “Album Artist Song” er valgt som standardvisning under opsætning af skærm, vises mappe- og filnavn som detaljeret filinformation.
- Oplysninger om titel, kunstner og album vises kun, hvis oplysningerne findes i mp3-filens ID3-tag.

### Vilkårlig afspilning

Tryk på knappen **⌘** (Shuffle) for at afspille sangene i vilkårlig rækkefølge.

For hvert tryk på knappen ændres funktionen i som følger: Random Folder Random All Off.

- Random Folder : Afspiller alle sange i den aktuelle mappe i vilkårlig rækkefølge.
- Random All: Afspiller alle sange i vilkårlig rækkefølge.

### Gentaget afspilning

Tryk på knappen **↺** (Repeat) for at gentage den aktuelle fil.

For hvert tryk på knappen ændres funktionen i som følger: Repeat Repeat Folder Off.

- Repeat: Den aktuelle sang gentages.
- Repeat Folder: Alle sange i den aktuelle mappe gentages.

## Bilens funktioner

### **Kopiere filer**

Tryk på knappen  (Copy) for at kopiere den aktuelle sang til My Music.

### **BEMÆRK**

Hvis De vælger en anden funktion under kopiering, vises en pop-up-skærm, hvor De kan vælge at annullere kopieringen. Vælg "Yes", hvis De vil annullere den.

### **List**

Tryk på knappen  (List) for at få vist en liste over filerne på skærmen.

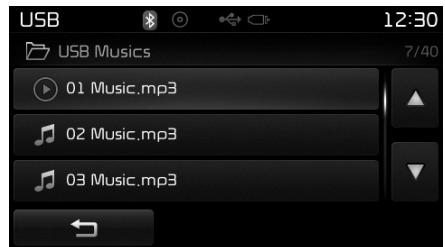

Søg efter den ønskede sang ved at dreje på knappen TUNE . Når den ønskede sang vises, skal De trykke på knappen for at afspille den.

## BEMÆRK - Ved brug af iPod®-enheder

- iPod® er et registreret varemærke-tilhørende Apple, Inc.
- De skal bruge et originalt iPod-kabel (som medfølger ved køb af iPod/iPhone).
- Hvis De slutter en iPod til lydanlægget, mens den spiller, kan der lyde en højfrekvent lyd i 1-2 sekunder. Slut om muligt iPod'en til lydanlægget, mens afspilningen fra iPod er stoppet eller sat på pause.
- Når tændingslåsen er i positionen ON, oplades iPod'en af bilens lydanlæg, hvis den er tilsluttet med iPod-kablet.
- Vær opmærksom på at sætte stikket helt i, når De tilslutter iPod'en, så der ikke opstår kommunikationsfejl.

(Fortsættes)

(Fortsat)

- Hvis De benytter equalizeren i både bilens lydanlæg og på iPod eller anden ekstern lydkilde, kan equalizerens indstillinger overlappe hinanden og medføre forringet eller forvrænget lyd. Slå altid den eksterne lydkildes equalizer fra, når De slutter den til bilens lydanlæg.
- Der kan forekomme støj, når De tilslutter en iPod eller en ekstern lydkilde. Afbryd eksterne lydkilder, og opbevar dem i bilen, hvis de ikke skal bruges.
- Når en iPod eller en anden ekstern lydkilde er sluttet til strøm, kan der forekomme støj ved afspilning. Hvis det sker, skal De tage strømstikket ud, før De bruger den eksterne lydkilde.
- Der kan forekomme uregelmæssig afspilning eller fejlfunktion afhængigt af Deres iPods/iPhones specifikationer.
- Hvis Deres iPhone er forbundet både via *Bluetooth*® og USB, afspilles der muligvis ikke korrekt fra den. Vælg enten Dock eller *Bluetooth*® på Deres iPhone for at ændre lydudgangen (lydkilde).

(Fortsættes)

(Fortsat)

- De kan ikke styre Deres iPod via lydanlægget, hvis iPod'en ikke kan genkendes på grund af ikke-understøttede kommunikationsprotokoller eller fejl og forstyrrelser på iPod'en.
- iPod Nano-enheder (5. generation) kan muligvis ikke genkendes, hvis enhedens batteriniveau er lav. Oplad iPod'en før brug.
- Rækkefølgen af søg/afspil på iPod'en kan variere i forhold til rækkefølgen på lydanlægget.
- Hvis der opstår fejlfunktion på grund af fejl ved iPod'en, skal De nulstille iPod'en og prøve igen. (Se mere i manualen til Deres iPod).
- Visse iPods kan ikke synkronisere med lydanlægget på grund af deres versionsnumre. Hvis en lydkilde afbrydes, før den er genkendt ved tilslutning, kan lydanlægget muligvis ikke gå tilbage til den seneste afspilningstilstand. (Opladning af iPad understøttes ikke.)

## Bilens funktioner

### Ved afspilning fra iPod

#### Startskærbillede



<for RDS-model>

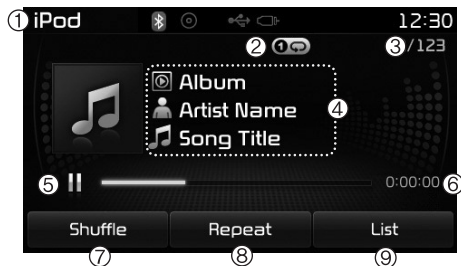

(1) Lydkildevisning

Viser den aktuelle lydkilde.

(2) Afspilningsfunktion

Viser den aktuelle afspilningsfunktion (Repeat/Random).

(3) Sangindeks

Viser den aktuelle sang/antal sange i alt.

(4) Sanginfo

Viser oplysninger om den aktuelle sang.

(5) Afspil/pause

Skifter mellem afspilning og pause.

(6) Afspilningstid

Viser den aktuelle afspilningstid.

(7) Random

Slår funktionen vilkårlig afspilning til/fra.

(8) Repeat

Slår funktionen gentaget afspilning til/fra.

(9) List

Åbner skærbilledet List.

## Bruge iPod

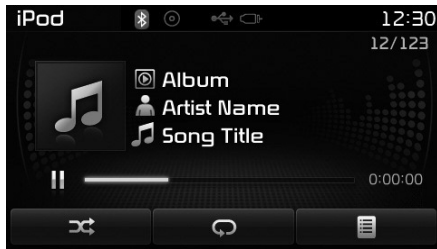

### Starte afspilning/sætte afspilning på pause

Afspilningen startes automatisk, når der tilsluttes en iPod.

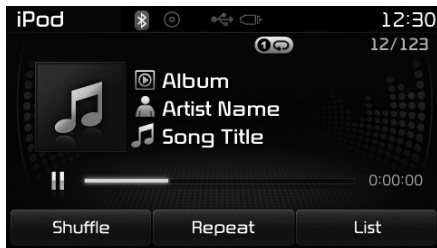

<for RDS-model>



Afspilningen kan standses midlertidigt ved at trykke på knappen  og genoptages ved at trykke på .



## BEMÆRK

En iPod med ikke-understøttede kommunikationsprotokoller fungerer muligvis ikke korrekt sammen med lydanlægget.

## Skifte sang

Tryk på knappen  for at vælge den forrige eller næste sang.

## BEMÆRK

- Hvis De trykker på knappen , når sangen har spillet i mindst 2 sekund, startes sangen forfra.
- Hvis De trykker på knappen , før sangen har spillet i 1 sekund, afspilles den forrige sang.
- Der kan forekomme mindre tidsforskelle afhængigt af iPod-modellen.

## Spole frem/tilbage i sangen

Hold knappen  inde i mindst 0,8 sekunder under afspilning for at spole hurtigt frem eller tilbage i sangen.

## Bilens funktioner

### Søge i kategorier

Søg efter den ønskede kategori ved at dreje på knappen TUNE .

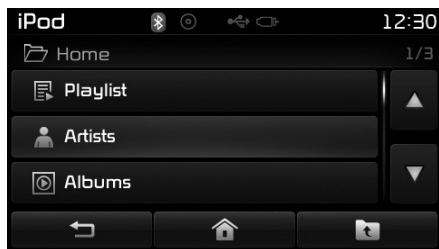

<for RDS-model>

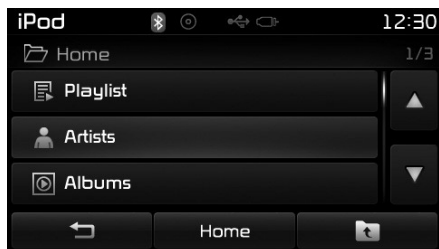



Tryk på knappen TUNE , for at vælge og afspille den ønskede kategori.

### BEMÆRK

Der er 8 kategorier, som kan søges: Spillelister, Kunstnere, Album, Genrer, Sange, Komponister, Lydbøger og Podcasts.

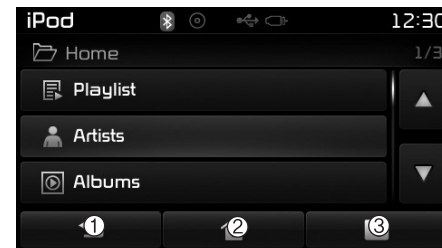

### Menuen Kategori

I menuen iPod Category har De adgang til funktionerne , Home, og .

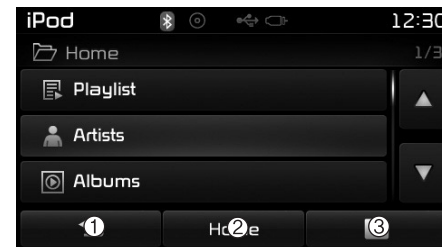

<for RDS-model>



- (1)  : Viser afspilningsskærm-billedet
- (2) Home: Går til iPod'ens rod-kategoriskærm
- (3)  : Går tilbage til den forrige kategori



**BEMÆRK**

- Hvis De vælger søgning under afspilning af en sang, vises den senest valgte kategori.
- Søgetrinnene ved tilslutning kan variere afhængigt af iPod-enheden.

**Menu for afspilning fra iPod**

Her har De adgang til funktionerne Random, Repeat og List.

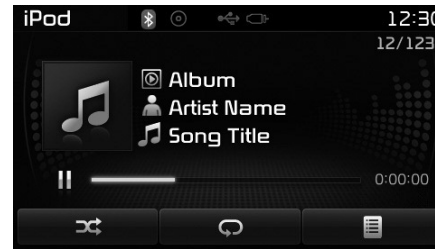

<for RDS-model>

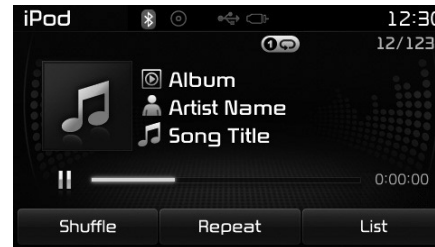
**Vilkårlig afspilning**

Tryk på knappen  (Shuffle) for at afspille sangene i vilkårlig rækkefølge.

For hvert tryk på knappen ændres funktionen i som følger: Random Album Random All Off.

- Random Album: Afspiller alle sange i albummet i vilkårlig rækkefølge.
- Random All: Afspiller alle sange i vilkårlig rækkefølge.

**Gentaget afspilning**

Tryk på knappen  (Repeat) for at gentage den aktuelle sang. Tryk på knappen igen for at slå funktionen fra.

- Repeat : Den aktuelle sang gentages

## Bilens funktioner

### List

Tryk på knappen  (List) for at få vist menuen Category.

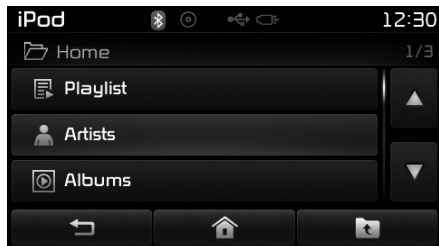

<for RDS-model>

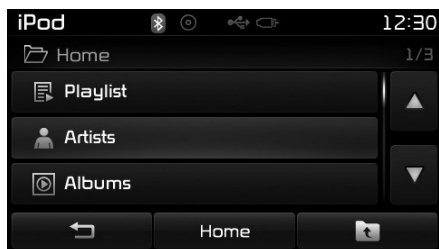

Søg efter den ønskede kategori ved at dreje på knappen TUNE .

Tryk på knappen TUNE , for at vælge og afspille den ønskede kategori.

### VED AFSPILNING FRA AUX

#### Afspilning fra AUX

Tryk på knappen MEDIA. Vælg [AUX].

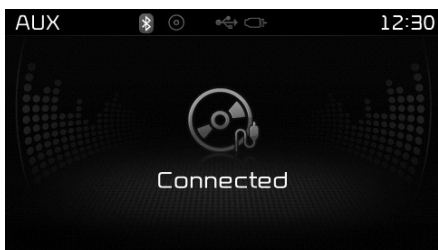

De kan tilslutte og afspille musik fra en ekstern lydkilde.

#### Tilslutte en ekstern lydenhed

Eksterne lydtilknytninger (camcordere, videoafspillere osv.) kan afspilles via et tilslutningskabel.

### BEMÆRK

- Hvis en ekstern lydenhed tilsluttes via AUX-stikket i bilen, vælges afspilning fra AUX automatisk. Når stikket tages ud, vælges den forrige lydkilde automatisk.
- Afspilning fra AUX fungerer kun, når der er tilsluttet en ekstern lydkilde (f.eks. en camcorder, videoafspiller osv.).
- Lydstyrken for den eksterne lydkilde kan indstilles uafhængigt af andre lydtilknytninger.
- Hvis der sluttes et stik til AUX-stikket i bilen, uden at der er tilsluttet en ekstern lydkilde, skifter lydtilknytningen til afspilning fra ekstern lydkilde, men der forekommer kun støj. Hvis den eksterne lydkilde ikke bruges, skal stikket tages ud af bilens AUX-stik.
- Hvis den eksterne lydkilde får strøm fra bilens udtag, kan der forekomme støj. Hvis det sker, skal De tage strømstikket ud, før De bruger den eksterne lydkilde.
- Sæt stikket fra den eksterne lydenhed helt ind i bilen AUX-stik.

## MY MUSIC

### Startskærbillede

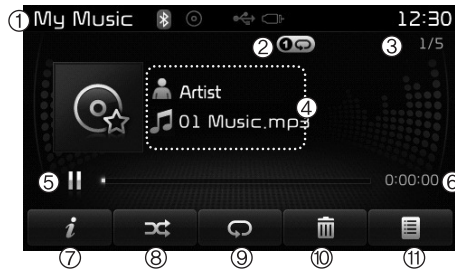

<for RDS-model>

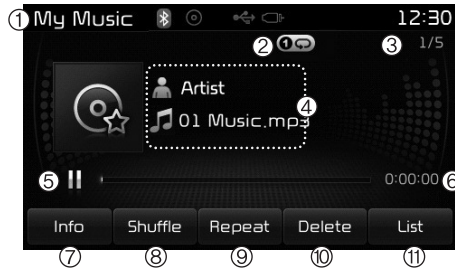

(1) Lydkildevisning

Viser den aktuelle lydkilde.

(2) Afspilningsfunktion

Viser den aktuelle afspilningsfunktion (Repeat/Random/Scan).

(3) Filindeks

Viser den aktuelle sang/antal sange i alt.

(4) Filinfo

Viser oplysninger om den aktuelle sang.

(5) Afspil/pause

Skifter mellem afspilning og pause.

(6) Afspilningstid

Viser den aktuelle afspilningstid.

(7) Info

Viser informationer om den aktuelle sang.

(8) Random

Slår funktionen vilkårlig afspilning til/fra.

(9) Repeat

Slår funktionen gentaget afspilning til/fra.

(10) Delete

Den aktuelle fil slettes.

(11) List

Åbner skærbilledet List.

## Bilens funktioner

### Afspilning fra My Music

#### Starte afspilning/sætte afspilning på pause

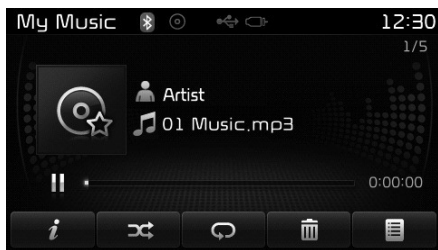

<til RDS-model>

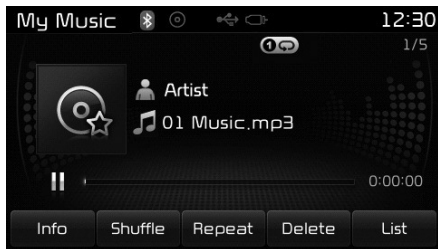

Afspilningen kan standses midlertidigt ved at trykke på knappen **||** og genoptages ved at trykke på knappen **▶**.

### BEMÆRK

Hvis der ikke er kopieret filer til My Music, er knappen My Music inaktiv.

#### Skifte sang

Tryk på knappen **SEEK TRACK** for at vælge den forrige eller næste sang.

### BEMÆRK

- Hvis De trykker på knappen **SEEK TRACK** når sangen har spillet i mindst 2 sekund, startes sangen forfra.
- Hvis De trykker på knappen **SEEK TRACK** før sangen har spillet i 1 sekund, afspilles den forrige sang.

### Vælge fra listen

Søg efter den ønskede sang ved at dreje på knappen TUNE **⊙**.

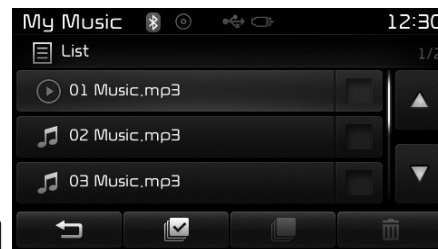

<til RDS-model>

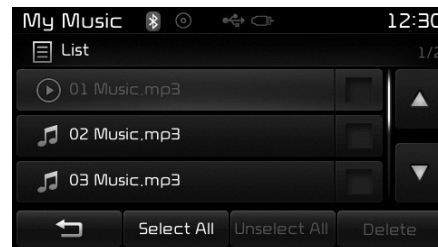

Tryk på knappen TUNE **⊙**, for at afspille den ønskede sang.

### Spole frem/tilbage i sangen

Hold knappen  inde i mindst 0,8 sekunder under afspilning for at spole hurtigt frem eller tilbage i sangen.

### Scan

Tryk på knappen SCAN for at afspille de første 10 sekunder af hver sang.

Tryk på knappen SCAN igen for at slå funktionen fra.

Tryk på knappen TA/SCAN og hold den inde for at afspille de første 10 sekunder af hver sang.

Tryk på knappen TA/SCAN igen og hold den inde for at slå funktionen fra.

### Menu for afspilning fra My Music

Her har De adgang til funktionerne Info, Random, Repeat, Delete og List.

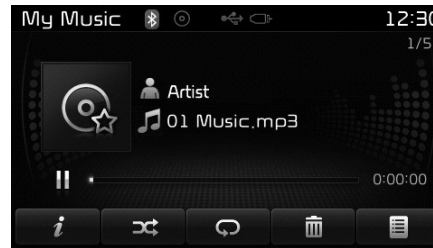

<for RDS-model>

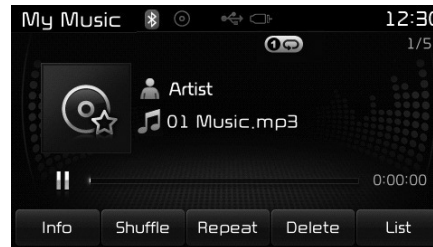

### Info

Tryk på knappen  (Info) for at få oplysninger om den aktuelle fil.

### BEMÆRK

Oplysninger om titel, kunstner og album vises kun, hvis oplysningerne findes i mp3-filens ID3-tag.

## Bilens funktioner

### Vilkårlig afspilning

Tryk på knappen  (Shuffle) for at afspille sangene i vilkårlig rækkefølge. Tryk på knappen igen for at slå funktionen fra.

### Gentaget afspilning

Tryk på knappen  (Repeat) for at gentage den aktuelle sang. Tryk på knappen igen for at slå funktionen fra.

### Slette sange

Tryk på knappen  (Delete) for at slette den aktuelle sang.

### Liste

Tryk på knappen  (List) for at få vist en liste over filerne på skærmen.

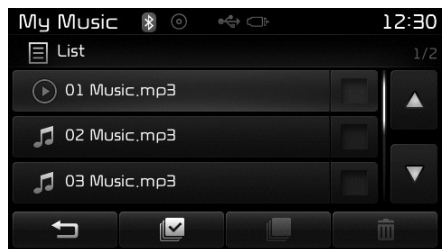

<for RDS-model>

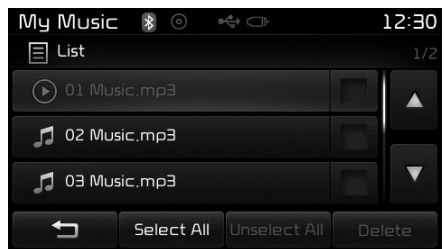

Søg efter den ønskede sang ved at dreje på knappen TUNE . Når den ønskede sang vises, skal De trykke på knappen for at afspille den.

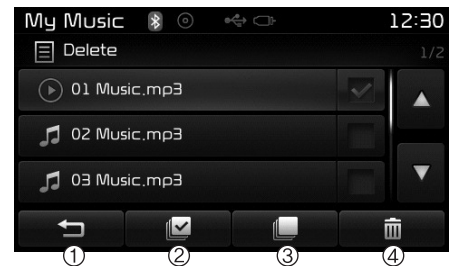

### Menuen List

På skærbilledet List kan De slette filer, som De har gemt i My Music.

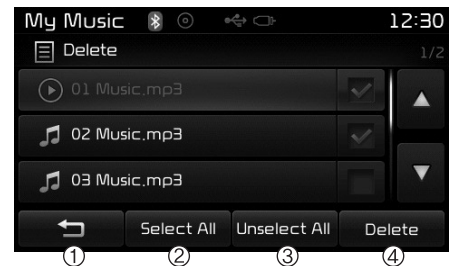

<for RDS-model>



Tryk på knappen  (Select All), eller vælg enkeltvis de sange, som De vil slette. Når De har valgt sange, aktiveres knapperne  (Unselect All) og  (Delete).

- (1)  : Går tilbage til det forrige skærmbillede
- (2) Select All: Markerer alle sange
- (3) Unselect All: Afmarkerer alle sange.
- (4) Delete: Sletter de markerede sange.

Når De har markeret de sange, der skal slettes, skal De trykke på knappen  (Delete) for at slette dem.

### BEMÆRK

- Afhængigt af hukommelsen kan der gemmes op til 6.000 filer.
- Den samme sang kan kopieres op til 1.000 gange.
- Hvis De vil se oplysninger om hukommelsen, skal De vælge System Memory Information

### BEMÆRK - Afspilning via Bluetooth® Wireless Technology

- Afspilning via *Bluetooth*® Wireless Technology kan kun benyttes, når der er tilsluttet en mobiltelefon via *Bluetooth*® Wireless Technology.
  - Afspilning via *Bluetooth*® Wireless Technology fungerer ikke, hvis den tilsluttede mobiltelefon ikke understøtter denne funktion.
  - Afspilning via *Bluetooth*® Wireless Technology stopper, hvis forbindelsen til den tilsluttede mobiltelefon afbrydes.
  - Ved skift til næste eller forrige sang ved afspilning via *Bluetooth*® Wireless Technology kan der på visse mobiltelefoner forekomme støj.
- Streaming af musik med *Bluetooth*® Wireless Technology understøttes ikke nødvendigvis af alle mobiltelefoner.

(Fortsættes)

(Fortsat)

- Afspilning via *Bluetooth*® Wireless Technology genoptages muligvis ikke automatisk på alle mobiltelefoner efter håndtering af et opkald.
- Der kan forekomme interferens ved håndtering af indgående og udgående opkald, mens der afspilles musik via *Bluetooth*® Wireless Technology



## Bilens funktioner

### Afspilning via *Bluetooth®* Wireless Technology (ved modeller med *Bluetooth®*)

#### Starte afspilning/sætte afspilning på pause

Når en enhed tilsluttes via *Bluetooth®* Wireless Technology, vælges denne automatisk som lydkilde.



Afspilningen kan standses midlertidigt ved at trykke på knappen  og genoptages ved at trykke på .

### BEMÆRK

Afspilning/pause kan fungere forskelligt afhængigt af mobiltelefonen.

#### Skifte sang

Tryk på knappen  for at vælge den forrige eller næste sang.

#### Indstille forbindelse

Hvis der ikke er tilsluttet en enhed via *Bluetooth®* Wireless Technology, skal De trykke på knappen [Phone] for at få vist skærbilledet for forbindelser via *Bluetooth®* Wireless Technology.

De kan via *Bluetooth®* Wireless Technology parre Deres mobiltelefon med lydanlægget, tilslutte/afbryde og slette funktioner.

### BEMÆRK

- Hvis afspilning via *Bluetooth®* Wireless Technology ikke fungerer korrekt, kan De se, om funktionen er slået fra ved at vælge Phone, Audio streaming. Hvis funktionen er slået fra, skal De slå den til, og prøve igen.
- Hvis afspilningen ikke går i gang, efter at De har valgt afspilning via *Bluetooth®* Wireless Technology, skal De trykke på afspilningsknappen. Se på Deres enhed med *Bluetooth®* Wireless Technology, om afspilningen er gået i gang.



## **Bluetooth® (for model med RDS og Bluetooth®)**

### **Håndfri med Bluetooth®**

- *Bluetooth®* er en trådløs teknologi med kort rækkevidde, som bruger frekvensen 2,45 GHz til at forbinde forskellige enheder inden for en vis afstand.
- *Bluetooth®* lader pc'er, mobiltelefoner, pda'er, forskellige elektroniske enheder og lydanlæg i biler udveksle data trådløst ved høj hastighed med *Bluetooth®*.

- *Bluetooth®* Handsfree lader brugeren foretage opkald fra en mobiltelefon med *Bluetooth®* via bilens lydanlæg.

### **⚠ FORSIGTIG**

- *Bluetooth® Handsfree er en funktion, som øger trafikikkerheden for brugeren. Når mobiltelefonen er forbundet med bilens lydanlæg via Bluetooth®, kan brugeren herfra nemt og bekvemt foretage og besvare opkald og bruge telefonbogen. Læs denne instruktionsbog grundigt, før De bruger Bluetooth®.*
- *Krævende brug eller håndtering under kørslen kan distrahere og medføre uheld.*
- *Brug ikke enheden for meget under kørslen.*
- *Hvis De ser på skærmen for længe, kan det medføre uheld. Se kun på skærmen i kort tid ad gangen under kørslen.*

## Bilens funktioner

### **BEMÆRK - oprettelse af forbindelse via *Bluetooth*®**

- Kontroller før tilslutning, at Deres mobiltelefon understøtter *Bluetooth*®.
- Selv om telefonen understøtter *Bluetooth*®, vil den ikke blive fundet under lydanlæggets søgning, hvis *Bluetooth*® er slået fra, eller hvis telefonen er indstillet til at være usynlig. Indstil mobiltelefonen til at være synlig, eller slå *Bluetooth*® til, før De prøver at forbinde telefonen med lydanlægget.

(Fortsættes)

(Fortsat)

- Hvis De ikke ønsker at mobiltelefonen automatisk skal forbindes via *Bluetooth*®, skal De gøre følgende:
  1. Slå *Bluetooth*® fra på Deres mobiltelefon.
    - De kan læse mere om funktionerne med *Bluetooth*® i dokumentationen til Deres mobiltelefon.
  2. Slå *Bluetooth*® fra på bilens lydanlæg.
    - Slå *Bluetooth*® fra i bilens lydanlæg ved at vælge SETUP > Phone og Turn off.
- Parkér bilen, mens De forbinder mobiltelefonen med bilens lydanlæg.

(Fortsættes)

(Fortsat)

- *Bluetooth*®-forbindelsen kan af og til blive afbrudt for nogle mobiltelefoner. Følg nedenstående anvisninger for at prøve igen.
  1. Slå *Bluetooth*® fra og til på mobiltelefonen, og prøv igen.
  2. Sluk og tænd for mobiltelefonen, og prøv igen.
  - 3 Tag batteriet ud af mobiltelefonen. Genstart den, og prøv igen.
  4. Genstart lydanlægget, og prøv igen.
  5. Slet alle parrede enheder, par dem igen, og prøv igen.
- Lydstyrken og lyd kvaliteten for håndfri opkald kan variere afhængigt af mobiltelefonen.

(Fortsættes)

**(Fortsat)**

- De nedenstående funktioner med *Bluetooth*<sup>®</sup> understøttes af lydanlægget. Visse funktioner understøttes muligvis ikke af Deres *Bluetooth*<sup>®</sup>-enhed.
  - Besvare og foretage opkald håndfrit via *Bluetooth*<sup>®</sup>.
  - Menubetjening under opkald (skift til privat samtale, skifte til ventende opkald, udgående lydstyrke).
  - Overføre opkaldshistorik.
  - Overføre mobiltelefonens telefonbog.
  - Automatisk overførsel af telefonbog/opkaldshistorik.
  - Automatisk tilslutning af enheder med *Bluetooth*<sup>®</sup>.
- Det er muligt at parre lydanlægget med op til 5 forskellige enheder via *Bluetooth*<sup>®</sup>.
- Der kan kun tilsluttes én enhed ad gangen via *Bluetooth*<sup>®</sup>.

(Fortsættes)

**(Fortsat)**

- Andre enheder kan ikke parres, hvis der allerede er oprettet forbindelse til en enhed via *Bluetooth*<sup>®</sup>.
- Mens der oprettes forbindelse mellem lydanlægget og en enhed via *Bluetooth*<sup>®</sup>, kan denne proces ikke afbrydes.
- Kun funktioner med relation til *Bluetooth*<sup>®</sup> Handsfree og *Bluetooth*<sup>®</sup> Audio fungerer med lydanlægget.
- Det er kun muligt at tilslutte og bruge enheder, som understøtter *Bluetooth*<sup>®</sup> Handsfree eller *Bluetooth*<sup>®</sup> Audio, f.eks. mobiltelefoner og musikafspillere.
- Der kan kun benyttes én funktion ad gangen, enten *Bluetooth*<sup>®</sup> Handsfree eller *Bluetooth*<sup>®</sup> Audio. (Ved afspilning via *Bluetooth*<sup>®</sup>, afsluttes streamingen, hvis skærm-billedet for telefonfunktionerne via *Bluetooth*<sup>®</sup> åbnes.)

(Fortsættes)

**(Fortsat)**

- Hvis forbindelsen med en tilsluttet enhed afbrydes som følge af manglende rækkevidde, slukning eller kommunikationsfejl, genoprettes forbindelsen via *Bluetooth*<sup>®</sup> automatisk.
- Der kan forekomme støj, hvis lydanlægget anbringes i nærheden af et elektromagnetisk felt.

## Bilens funktioner

### Parring af enhed med *Bluetooth*<sup>®</sup>

#### Hvad er parring med *Bluetooth*<sup>®</sup>?

Parring er processen, hvor lydanlægget og Deres mobiltelefon eller anden enhed synkroniseres via *Bluetooth*<sup>®</sup>. Parring er nødvendigt for at kunne forbinde og bruge *Bluetooth*<sup>®</sup>.

### Parring med knapperne PHONE / på rattet

*Hvis der ikke findes parrede enheder*

1. Tryk på knappen PHONE eller på  rattet. Følgende information vises:
2. Tryk på knappen OK for at gå til skærbilledet Pair Phone.

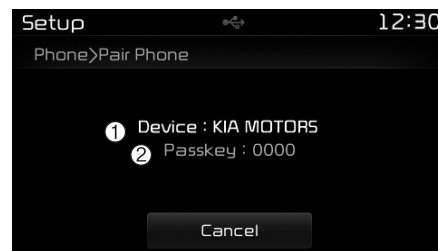
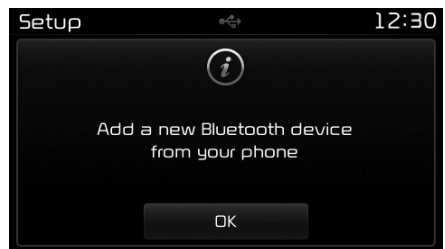

- (1) Device: Enhedsnavn fundet ved søgning via *Bluetooth*<sup>®</sup>.
- (2) Passkey: Kode til parring af enheder.
3. Fra Deres enhed med *Bluetooth*<sup>®</sup> (f.eks. mobiltelefon) skal De finde og vælge bilens lydanlæg.
4. Efter kort tid vises et skærbillede, hvor De kan indtaste koden. Indtast koden "0000" for at parre bilens lydanlæg og Deres enhed via *Bluetooth*<sup>®</sup>.

5. Når parringen er gennemført, vises følgende skærbillede.

### BEMÆRK

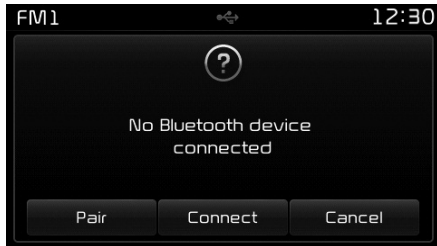

- Hvis der er parret enheder via *Bluetooth*®, men ingen for nuværende er forbundet, vil et tryk på knappen **PHONE** eller på  på rattet frembringe følgende skærbillede. Tryk på **Pair** for at parre en ny enhed, eller tryk på **Connect** for at forbinde en tidligere parret enhed.

### Parring gennem PHONE Setup

Tryk på knappen **SETUP**. Vælg **Phone**. Vælg **Pair Phone**. Vælg knappen **TUNE** .

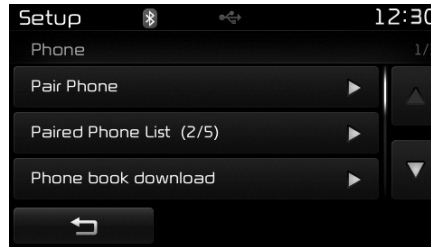

1. De følgende trin er de samme, som beskrives i afsnittet Hvis der ikke findes parrede enheder.

### BEMÆRK

- Tidsvinduet ved parring med telefon er 1 minut. Parringsprocessen afsluttes, hvis enhederne ikke er parret i dette tidsrum. Hvis parringsprocessen afsluttes, skal De starte processen forfra.
- Generelt vil de fleste enheder med *Bluetooth*® automatisk forbinde, når parringen er gennemført. Nogle enheder kan dog kræve en separat godkendelsesproces for at forbinde. Kontroller på Deres mobiltelefon, at den er korrekt forbundet via *Bluetooth*®.
- De kan også se en liste over parrede enheder med *Bluetooth*® ved at vælge **SETUP**, **Phone**, **Paired Phone List**.

## Bilens funktioner

### Forbinde en enhed

Tryk på knappen SETUP. Vælg Phone. Vælg Paired Phone List.

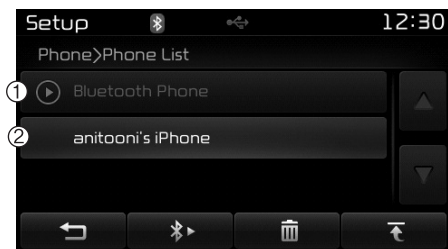

- (1) Connected Phone: Enheden, som lige nu er forbundet.
- (2) Paired Phone: Enhed, som er parret, men ikke forbundet.

Fra listen med parrede telefoner kan De vælge den enhed, De vil forbinde med lydanlægget, og trykke på knappen  .

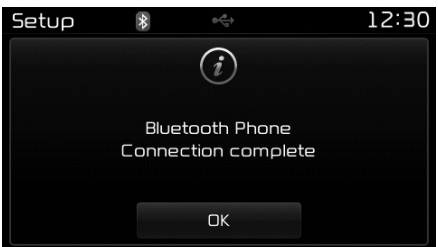

## Ændre prioritet

### Hvad betyder prioritet?

Det er muligt at parre lydanlægget med op til 5 forskellige enheder via *Bluetooth®*. Funktionen Change Priority bruges til at indstille prioriteringsrækkefølgen af de parrede enheder. Den senest forbundne telefon vil dog altid have højest prioritet.

Tryk på knappen SETUP. Vælg Phone. Vælg Paired Phone List.



På listen over parrede telefoner skal De markere den telefon, som skal have højest prioritet og trykke på knappen  i menuen. Den valgte enhed får nu højest prioritet.

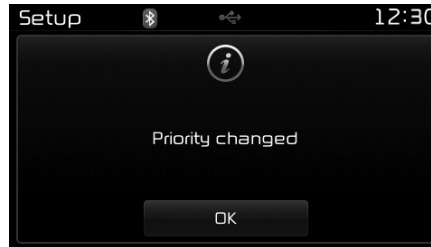

## BEMÆRK

Selv om De ændrer prioriteringsrækkefølgen, vil den aktuelt forbundne telefon altid have den højeste prioritet.

## Afbryde forbindelsen til en enhed

Tryk på knappen SETUP. Vælg Phone. Vælg Paired Phone List.





Fra listen med parrede telefoner kan De vælge den aktuelt forbundne enhed og trykke på knappen .

## Bilens funktioner

### Slette en enhed

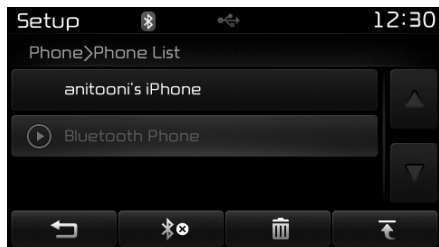
Tryk på knappen SETUP. Vælg Phone. Vælg Paired Phone List.



Fra listen Paired phone skal De vælge den enhed, De ønsker at slette, og trykke på knappen .

### BEMÆRK

- Hvis De sletter den aktuelt forbundne enhed, bliver forbindelsen til den automatisk afbrudt for at gennemføre processen.
- Hvis en enhed parret via *Bluetooth* slettes, bliver dens opkaldshistorik og telefonbog også slettet.
- Hvis De vil bruge en slettet enhed igen, skal De først parre den med lydanlægget igen.

### BRUGE *Bluetooth*

### MENUEN FOR TELEFON

#### Phone

Mens en enhed er tilsluttet via *Bluetooth*, skal De trykke på knappen PHONE for at få vist menuen Phone.

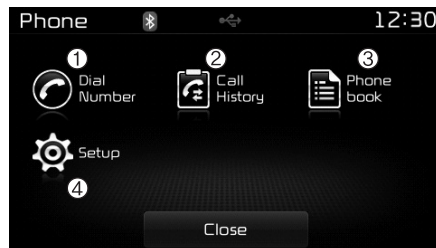

- (1) Dial Number: Viser et skærmbillede med numeriske taster, så der kan foretages opkald.
- (2) Call History: Viser skærmbilledet for opkaldshistorikken

(3) Phone book : Viser skærmbilledet for telefonbogen.

(4) Setup : Viser telefonrelaterede indstillinger.

### BEMÆRK

- Hvis De trykker på knappen Call History, og der ikke findes en opkaldshistorik, vises en prompt, hvor De bliver spurgt, om disse data skal overføres.
- Hvis De trykker på knappen Phone book, og der ikke findes en telefonbog, vises en prompt, hvor De bliver spurgt, om disse data skal overføres.
- Denne funktion understøttes ikke nødvendigvis af alle mobiltelefoner. De kan finde yderligere oplysninger om overførsel af data i dokumentationen til Deres mobiltelefon.



## Opkald ved at taste et nummer

Tryk på knappen PHONE. Vælg punktet Dial Number.

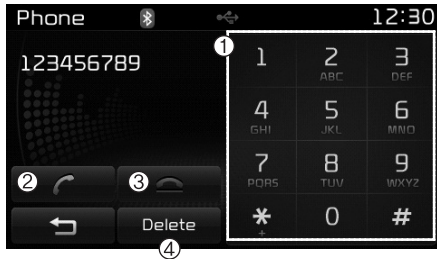

- (1) Dial Pad: Bruges til at indtaste telefonnummeret.
- (2) Call: Hvis der er indtastet et nummer, ringes der op til det. Hvis der ikke er indtastet et nummer, vises opkaldshistorikken.
- (3) End: Sletter det indtastede telefonnummer.
- (4) Delete: Sletter indtastede numre et ciffer ad gangen.

## Besvare opkald

### Besvare et opkald

Hvis De besvarer et opkald via *Bluetooth*<sup>®</sup>, vises det følgende skærbillede.

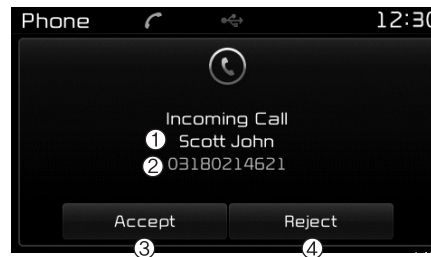

- (1) Caller: Viser navnet på den person, som ringer op, hvis det findes i Deres telefonbog.
- (2) Incoming Number: Viser telefonnummeret, der ringes fra.
- (3) Accept: Besvar opkaldet.
- (4) Reject: Afvis opkaldet.

## BEMÆRK

- Når der vises en pop-up-skærm med et indgående opkald, deaktiveres de fleste lyd- og indstillingsfunktioner. Kun ringelydstyrken kan justeres.
- Telefonnummeret vises muligvis ikke korrekt på nogle mobiltelefoner.
- Når et opkald besvares på mobiltelefonen, behandles det automatisk som en "privat samtale".

## Bilens funktioner

### Ved et håndfrit opkald

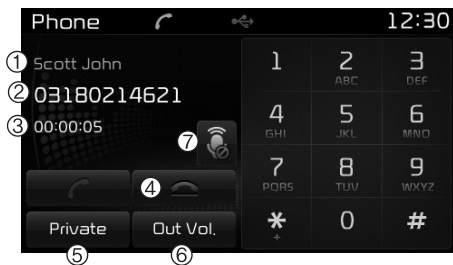

- (1) Caller: Viser navnet på den person, som ringer op, hvis det findes i Deres telefonbog.
- (2) Incoming Number: Viser telefonnummeret, der ringes fra.
- (3) Call time: Viser opkaldstiden.
- (4) End: Afslutter opkaldet.
- (5) Private : Ændrer opkaldet til en privat samtale.
- (6) Out Vol.: Indstiller lydstyrken, som den høres af den anden part.
- (7) Mute: Slår mikrofonen til/fra.

### BEMÆRK

Hvis mikrofonen slås fra, kan den anden part ikke høre, hvad De siger.

### Call History

Tryk på knappen PHONE. Vælg Call History.



En liste over indgående, udgående og ubesvarede opkald vises.

Tryk på knappen Download for at overføre opkaldshistorikken.

- (1) Call History:
  - Viser de seneste opkald (opkaldshistorik).
  - Ringer op til et valgt nummer.
- (2) Download: Overfører opkaldshistorikken.

### BEMÆRK

- Opkaldshistorikken vil indeholde op til 30 indgående, udgående og ubesvarede opkald.
- Når en opkaldshistorik overføres, slettes tidligere gemte opkaldshistorikker.
- Indgående opkald med skjult nummer gemmes ikke på listen.
- Tidligere gemte telefonbogsposter gemmes, selv hvis en enhed afbrydes og forbindes igen.
- Overførselsfunktionen understøttes ikke nødvendigvis af alle mobiltelefoner. Kontroller, at enheden understøtter overførsel via Bluetooth®.

## Telefonbog

Tryk på knappen PHONE. Vælg punktet Phone book.

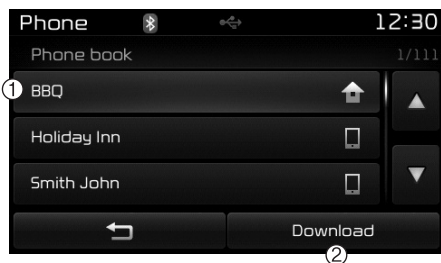

Listen med gemte poster i telefonbogen vises. Tryk på knappen Download for at overføre opkaldshistorikken.

### (1) Contact List:

- Viser overførte poster i telefonbogen.
- Ringer op til et valgt nummer.

### (2) Download: Overfør poster fra telefonbogen.

## BEMÆRK

- Der kan kopieres op til 1.000 telefonbogsposter over i bilens telefonbog.
- Ved overførsel af telefonbogsdata slettes tidligere gemte data.
- Det er ikke muligt at overføre data via *Bluetooth*<sup>®</sup>, hvis denne funktion er slået fra på mobiltelefonen. Endvidere kan nogle enheder kræve autorisation, inden dataene overføres. Hvis dataene ikke kan overføres, skal De kontrollere *Bluetooth*<sup>®</sup>-enhedens eller lydnlæggets indstillinger.
- Der kan ikke vises navne på personer, der ikke er gemt i telefonbogen.
- Overførselsfunktionen understøttes ikke nødvendigvis af alle mobiltelefoner. Kontroller, at enheden understøtter overførsel via *Bluetooth*<sup>®</sup>.

## Bilens funktioner

### **Bluetooth®** (for modeller med *Bluetooth®*)

#### **Parring af enhed med Bluetooth®**

#### **Hvad er parring med Bluetooth®?**

Parring er processen, hvor lydanlægget og Deres mobiltelefon eller anden enhed synkroniseres via *Bluetooth®*. Parring er nødvendigt for at kunne forbinde og bruge *Bluetooth®*.

#### **Parring med knapperne PHONE / på rattet**

*Hvis der ikke findes parrede enheder*

1. Tryk på knappen PHONE eller på  på rattet. Følgende information vises:
2. Tryk på knappen OK for at gå til skærmbilledet Pair Phone.

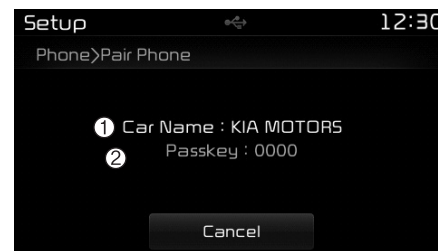
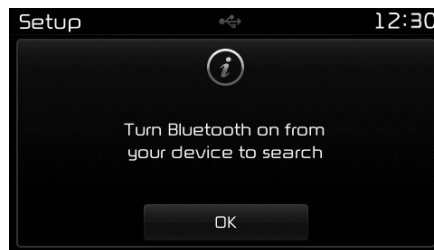

- (1) Car Name: Enhedsnavn fundet ved søgning via *Bluetooth®*.
- (2) Passkey: Kode til parring af enheder.
3. Fra Deres enhed med *Bluetooth®* (f.eks. mobiltelefon) skal De finde og vælge bilens lydanlæg.
4. Efter kort tid vises et skærmbillede, hvor De kan indtaste koden. Indtast koden "0000" for at parre bilens lydanlæg og Deres enhed via *Bluetooth®*.
5. Når parringen er gennemført, vises følgende skærmbillede.

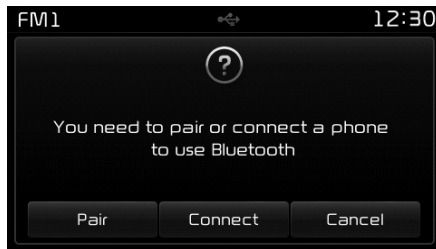
**BEMÆRK**

- Hvis der er parret enheder via *Bluetooth*®, men ingen for nuværende er forbundet, vil et tryk på knappen eller på rattet frembringe følgende skærbillede. Tryk på **Pair** for at parre en ny enhed, eller tryk på **Connect** for at forbinde en tidligere parret enhed.

**Parring gennem PHONE Setup**

Tryk på knappen **SETUP**. Vælg **Phone**. Vælg **Pair Phone**. Vælg knappen **TUNE** .

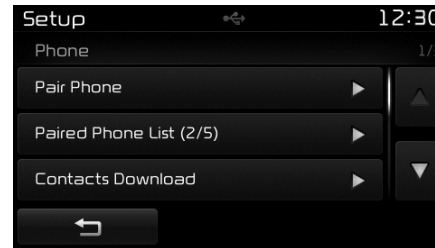

De følgende trin er de samme, som beskrives i afsnittet Hvis der ikke findes parrede enheder.

**BEMÆRK**

- Tidsvinduet ved parring med telefon er 1 minut. Parringsprocessen afsluttes, hvis enhederne ikke er parret i dette tidsrum. Hvis parringsprocessen afsluttes, skal De starte processen forfra.
- Generelt vil de fleste enheder med *Bluetooth*® automatisk forbinde, når parringen er gennemført. Nogle enheder kan dog kræve en separat godkendelsesproces for at forbinde. Kontroller på Deres mobiltelefon, at den er korrekt forbundet via *Bluetooth*®.
- De kan også se en liste over parrede enheder med *Bluetooth*® ved at trykke på **SETUP**, vælge **Phone** og derefter **Paired Phone List**.

## Bilens funktioner

### Forbinde en enhed

Tryk på knappen SETUP. Vælg Phone. Vælg Paired Phone List.

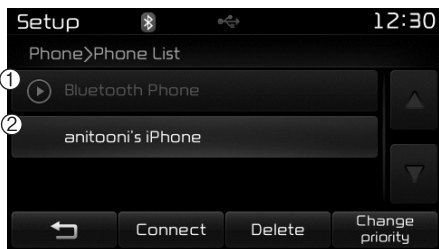

- (1) Connected Phone: Enheden, som lige nu er forbundet.
- (2) Paired Phone: Enhed, som er parret, men ikke forbundet.

Fra listen med parrede telefoner kan De vælge den enhed, De vil forbinde med lydanlægget, og trykke på knappen Connect.



### Ændre prioritet

#### *Hvad betyder prioritet?*

Det er muligt at parre lydanlægget med op til 5 forskellige enheder via *Bluetooth*<sup>®</sup>. Funktionen Change Priority bruges til at indstille prioriteringsrækkefølgen af de parrede enheder. Den senest forbundne telefon vil dog altid have højest prioritet.

Tryk på knappen SETUP. Vælg Phone. Vælg Paired Phone List.

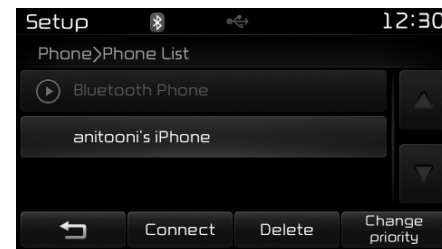

På listen over parrede telefoner skal De markere den telefon, som skal have højest prioritet og trykke på knappen Change priority i menuen. Den valgte enhed får nu højest prioritet.

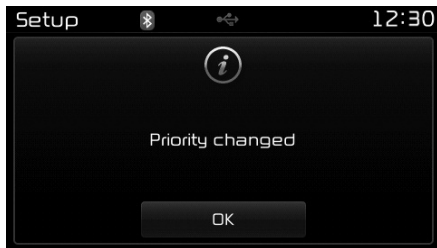

### BEMÆRK

Selv om De ændrer prioriteringsrækkefølgen, vil den aktuelt forbundne telefon altid have den højeste prioritet.

### Afbryde forbindelsen til en enhed

Tryk på knappen SETUP. Vælg Phone. Vælg Paired Phone List.

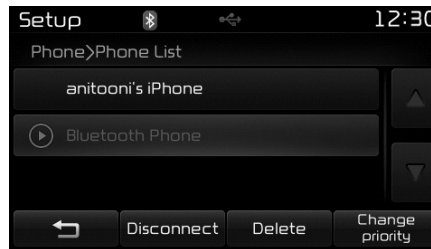

Fra listen med parrede telefoner kan De vælge den aktuelt forbundne enhed og trykke på knappen Disconnect.

### Slette en enhed

Tryk på knappen SETUP. Vælg Phone. Vælg Paired Phone List.



Fra listen Paired phone skal De vælge den enhed, De ønsker at slette, og trykke på knappen Delete.

## Bilens funktioner

### BEMÆRK

- Hvis De sletter den aktuelt forbundne enhed, bliver forbindelsen til den automatisk afbrudt for at gennemføre processen.
- Hvis en enhed parret via *Bluetooth*<sup>®</sup> slettes, bliver dens opkaldshistorik og telefonbog også slettet.
- Hvis De vil bruge en slettet enhed igen, skal De først parre den med lydanlægget igen.

### BRUGE *Bluetooth*<sup>®</sup>

### MENUEN FOR TELEFON

#### Phone

Mens en enhed er tilsluttet via *Bluetooth*<sup>®</sup>, skal De trykke på knappen PHONE for at få vist menuen Phone.

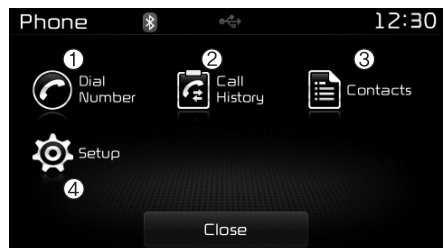

- (1) Dial Number: Viser et skærmbillede med numeriske taster, så der kan foretages opkald.
- (2) Call History: Viser skærmbilledet for opkaldshistorikken

(3) Contacts: Viser skærmbilledet for kontaktpersoner

(4) Setup: Viser telefonrelaterede indstillinger.

### BEMÆRK

- Hvis De trykker på knappen Call History, og der ikke findes en opkaldshistorik, vises en prompt, hvor De bliver spurgt, om disse data skal overføres.
- Hvis De trykker på knappen Contacts, og der ikke findes en telefonbogsdata, vises en prompt, hvor De bliver spurgt, om disse data skal overføres.
- Denne funktion understøttes ikke nødvendigvis af alle mobiltelefoner. De kan finde yderligere oplysninger om overførsel af data i dokumentationen til Deres mobiltelefon.



## Opkald ved at taste et nummer

Tryk på knappen PHONE. Vælg punktet Dial Number.

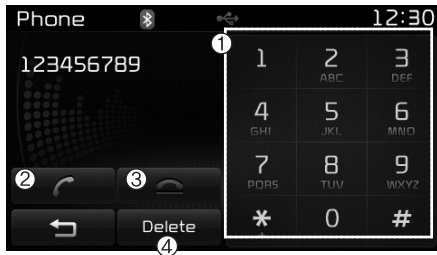

- (1) Dial Pad : Bruges til at indtaste telefonnummeret.
- (2) Call : Hvis der er indtastet et nummer, ringes der op til det. Hvis der ikke er indtastet et nummer, vises opkaldshistorikken.
- (3) End : Sletter det indtastede telefonnummer.
- (4) Delete : Sletter indtastede numre et ciffer ad gangen.

## Besvare opkald

### Besvare et opkald

Hvis De besvarer et opkald via Bluetooth®, vises det følgende skærbillede.

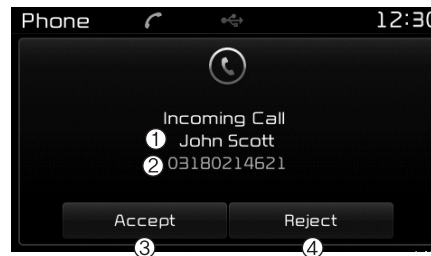

- (1) Caller: Viser navnet på den person, som ringer op, hvis det findes i Deres telefonbog.
- (2) Incoming Number: Viser telefonnummeret, der ringes fra.
- (3) Accept: Besvar opkaldet.
- (4) Reject: Afvis opkaldet.

## BEMÆRK

- Når der vises en pop-up-skærm med et indgående opkald, deaktiveres de fleste lyd- og indstillingsfunktioner. Kun ringelydstyrken kan justeres.
- Telefonnummeret vises muligvis ikke korrekt på nogle mobiltelefoner.
- Når et opkald besvares på mobiltelefonen, behandles det automatisk som en "privat samtale".

## Bilens funktioner

### Ved et håndfrit opkald

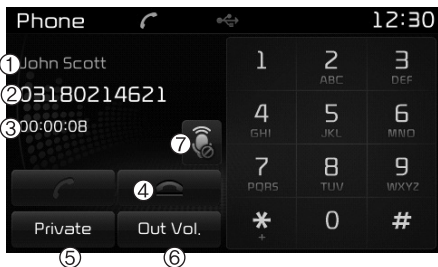

- (1) Caller: Viser navnet på den person, som ringer op, hvis det findes i Deres telefonbog.
- (2) Incoming Number: Viser telefonnummeret, der ringes fra.
- (3) Call time: Viser opkaldstiden.
- (4) End: Afslutter opkaldet.
- (5) Private: Ændrer opkaldet til en privat samtale.
- (6) Out Vol.: Indstiller lydstyrken, som den høres af den anden part.
- (7) Mute: Slår mikrofonen til/fra.

### BEMÆRK

Hvis mikrofonen slås fra, kan den anden part ikke høre, hvad De siger.

### Call History

Tryk på knappen PHONE. Vælg Call History.

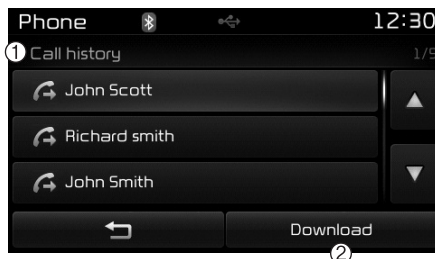

En liste over indgående, udgående og ubesvarede opkald vises. Tryk på knappen Download for at overføre opkaldshistorikken.

- (1) Call History:
  - Viser de seneste opkald (opkaldshistorik).
  - Ringer op til et valgt nummer.
- (2) Download: Overfører opkaldshistorikken.

### Kontaktpersoner

Tryk på knappen PHONE. Vælg punktet Contacts.

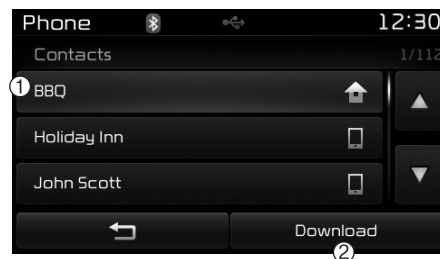

Listen med gemte poster i telefonbogen vises. Tryk på knappen Download for at overføre opkaldshistorikken.

- (1) Contacts List:
  - Viser overførte poster i telefonbogen
  - Ringer op til et valgt nummer.
- (2) Download: Overfører poster fra telefonbogen.

## BEMÆRK

- Der kan kopieres op til 1.000 kontaktpersoner over i bilens telefonbog.
- Ved overførsel af telefonbogsdata slettes tidligere gemte data.
- Det er ikke muligt at overføre data via *Bluetooth*<sup>®</sup>, hvis denne funktion er slået fra på mobiltelefonen. Endvidere kan nogle enheder kræve autorisation, inden dataene overføres. Hvis dataene ikke kan overføres, skal De kontrollere *Bluetooth*<sup>®</sup>-enhedens eller lydnlæggets indstillinger.
- Der kan ikke vises navne på personer, der ikke er gemt i telefonbogen.
- Overførselsfunktionen understøttes ikke nødvendigvis af alle mobiltelefoner. Kontroller, at enheden understøtter overførsel via *Bluetooth*<sup>®</sup>.

## Bilens funktioner

---

### **BEMÆRK - Ved brug af stemmegenkendelse**

- Stemmegenkendelsesfunktionen understøtter kun de kommandoer, som er nævnt i instruktionsbogen.
- Stemmegenkendelsesfunktionen afbrydes, hvis De trykker på andre knapper end  eller berører skærmen, mens systemet afventer en kommando.
- De får den bedst mulige stemmegenkendelse, hvis De anbringer mikrofonen over førerens hoved og sidder korrekt, når De udtaler kommandoerne.
- I de følgende situationer fungerer stemmegenkendelsen muligvis ikke på grund af eksterne lyde:
  - Når soltag eller ruder er åbne
  - Når varme- og ventilationsanlægget blæser kraftigt
  - Når De kører gennem tunneller
  - Når De kører på ujævne veje

(Fortsættes)

(Fortsat)

- I kraftigt regnvejr
- Telefonrelaterede kommandoer kan kun bruges, når der er tilsluttet en mobiltelefon via *Bluetooth*®.
- Hvis De vil foretage opkald ved at udtale et navn, skal posten med den pågældende person være overført til lydanlæggets telefonbog.
- Efter at telefonbogen er overført via *Bluetooth*®, tager det nogen tid at konvertere telefonbogens data til stemmedata. I mellemtiden fungerer stemmegenkendelsen muligvis ikke korrekt.
- Udtal stemmekommandoerne naturligt og klart, som hvis De taler med en anden person.

## STEMMEGENKENDELSE

### Bruge stemmegenkendelse

#### Aktivere stemmegenkendelse

Tryk kortvarigt på knappen  på rattet. Sig en kommando.

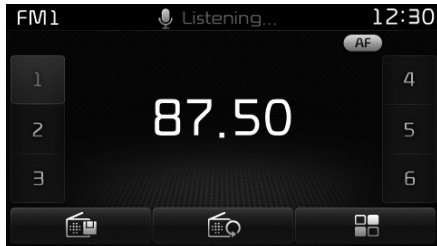
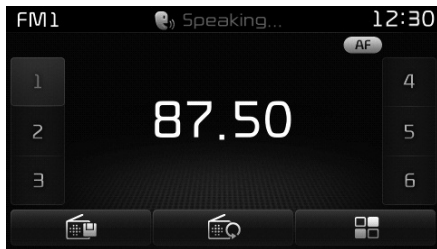

Hvis stemmegenkendelsen er indstillet til [Normal Mode], vil systemet sige "Please say a command. Beep~"

- Hvis stemmegenkendelsen er indstillet til [Expert Mode], vil systemet kun sige "Beep~"
- De kan skifte mellem Normal Mode og Expert Mode ved at vælge SETUP og derefter System og Prompt Feedback.

### BEMÆRK

Sig først kommandoen efter stemmeprompten og bippet.

#### Afbryde promptbeskeder

Mens en prompt siges af systemet, kan De trykke kortvarigt på knappen  på rattet.

Prompten afsluttes med det samme, og der lyder et bip. Sig Deres kommando efter bippet.

#### Genaktivere stemmegenkendelsen

Mens systemet venter på en kommando, kan De trykke kortvarigt på knappen  på rattet.

Ventetilstanden afsluttes med det samme, og der lyder et bip. Sig Deres kommando efter bippet.

## Bilens funktioner

---

### AFSLUTTE STEMMEGEN- KENDELSE

Mens stemmegenkendelsen er aktiveret, skal De holde knappen  på rattet inde i mindst 0,8 sekund.

#### BEMÆRK

- Hvis De bruger stemmegenkendelse, afbrydes funktionen, hvis De trykker på en knap på rattet eller på lydanlægget.
- Hvis systemet venter på en kommando, kan De afbryde funktionen ved at sige “Cancel” eller “End”.
- Hvis systemet venter på en kommando, kan De holde knappen  på rattet inde for at afbryde funktionen.

Illustration om brug af stemmegenkendelse

• **Starte stemmegenkendelsen**

Tryk på knappen  i under 0,8 sekund:

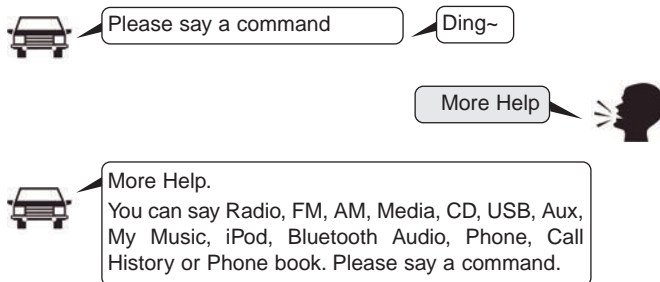

• **Springe stemmeprompten over**

Tryk på knappen  i under 0,8 sekund:

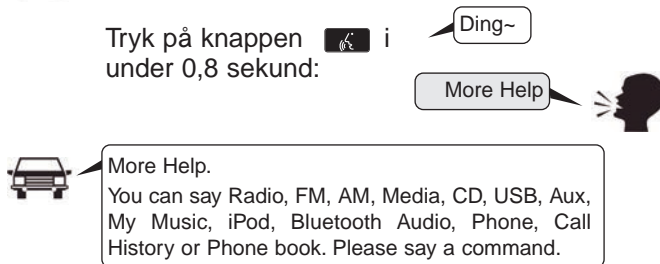

• **Afslutter stemmegenkendelsen.**

Tryk på knappen  i under 0,8 sekund:

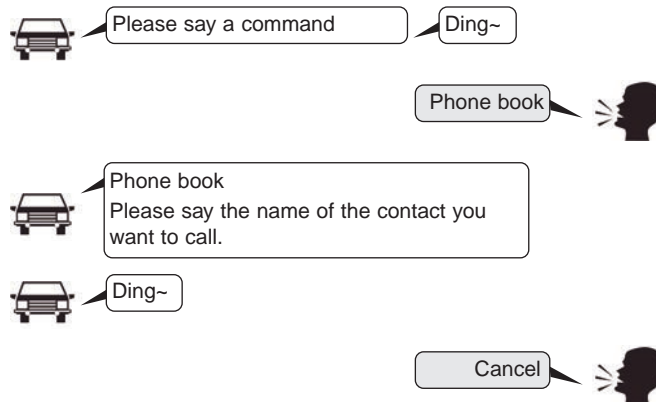

Tryk på knappen  i under 0,8 sekund:

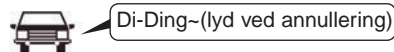

## Bilens funktioner

### Liste over kommandoer

- Almene kommandoer: Disse kommandoer kan bruges i alle situationer: (Nogle kommandoer understøttes dog ikke under særlige forhold.)

Kommando	Funktion
More Help	Giver oplysninger om kommandoer, som kan bruges overalt i systemet.
Help	Giver oplysninger om kommandoer, som kan bruges i den aktuelle tilstand.
Call<Name>	Ringer op til <navn>, som er gemt i telefonbogen, f.eks. Call "John"
Phone	Giver oplysninger om kommandoer ved brug af telefon Når De har sagt denne kommando, kan De sige "Call History", "Phone book" eller "Dial Number" for at udføre disse funktioner.
Call History	Viser skærbilledet for opkaldshistorikken.
Phone book	Viser skærbilledet for telefonbogen. Når De har sagt denne kommando, kan De ringe op til en kontaktperson i telefonbogen ved at sige navnet på kontaktpersonen i telefonbogen.
Dial Number	Viser skærbilledet for opkald. Når De har sagt denne kommando, kan De sige det nummer, De vil ringe op til.
Redial	Ringer op til det senest kaldte nummer.
Radio	<ul style="list-style-type: none"> <li>• Viser det næste skærbillede for radio ved afspilning af radio. (FM1 FM2 FMA AM AMA)</li> <li>• Viser det seneste skærbillede for radio ved afspilning af andre lydtkilder.</li> </ul>

Kommando	Funktion
FM	<ul style="list-style-type: none"> <li>• Fastholder den aktuelle indstilling ved afspilning af FM-radio.</li> <li>• Viser det seneste skærbillede for FM-radio ved afspilning af andre lydtkilder.</li> </ul>
FM1(FM One)	Viser skærbilledet for FM1.
FM2(FM Two)	Viser skærbilledet for FM2.
FMA	Viser skærbilledet for FMA.
AM	Viser skærbilledet for AM.
AMA	Viser skærbilledet for AMA.
FM Preset 1~6	Afspiller stationerne, som er gemt under FM-programmerne 1~6.
AM Preset 1~6	Afspiller stationerne, som er gemt under AM-programmerne 1~6.
FM 87.5~107.9	Afspiller FM-stationen på den valgte frekvens.
AM 530~1710	Afspiller AM-stationen på den valgte frekvens.
TA on	Slår trafikmeddelelser til
TA off	Slår trafikmeddelelser fra
News on	Slår RDS News til
News off	Slår RDS News fra



Kommando	Funktion
Media	Viser skærbilledet for senest afspillede medie.
Play Track 1~30	Afspiller den pågældende sang, hvis der er isat en musik-cd.
CD	Afspiller musik fra cd.
Search CD	Viser skærbilledet for valg af sang på cd. • Gå til skærbilledet, og sig sangnummeret for at afspille den pågældende sang ved lyd-cd'er. • Gå til skærbilledet for valg af sang ved MP3-cd'er. Brug herefter lydanlæggets knapper til at vælge og afspille musik.
USB	Afspiller musik fra USB.
Search USB	Gå til skærbilledet for valg af sang ved USB. Brug herefter lydanlæggets knapper til at vælge og afspille musik.
iPod	Afspiller musik fra iPod.
Search iPod	Gå til skærbilledet for valg af sang ved iPod. Brug herefter lydanlæggets knapper til at vælge og afspille musik.
My Music	Afspiller musik fra My Music.
Search My Music	Gå til skærbilledet for valg af sang ved My Music. Brug herefter lydanlæggets knapper til at vælge og afspille musik.

Kommando	Funktion
AUX (Auxiliary)	Afspiller fra ekstern lydenhed.
Bluetooth Audio	Afspiller musik fra en forbundet <i>Bluetooth</i> <sup>®</sup> - enhed.
Mute	Slår lyden fra.
Pardon?	Gentager den seneste prompt.
Cancel (Exit)	Afslutter stemmegenkendelsen.

## Bilens funktioner

- Kommandoer ved FM/AM-radio: Kommandoer, som kan bruges ved afspilning af FM- og AM-radio.

Kommando	Funktion
Preset 1-6	Afspiller stationerne, som er gemt under programmerne 1-6.
Auto-Store	Gemmer automatisk de radiostationer, som har det kraftigste signal, under programnumrene 1-6.
Preset Save 1-6	Gemmer den aktuelle station under programnummer 1-6.
Seek up	Afspiller den næste radiostation, som kan findes ved søgning op ad frekvensbåndet.
Seek down	Afspiller den næste radiostation, som kan findes ved søgning ned ad frekvensbåndet.
Next Preset	Vælger det næste programnummer i forhold til det aktuelle. (Eks.: Hvis De lytter til programnummer 3, afspilles programnummer 4).
Previous Preset	Vælger det forrige programnummer i forhold til det aktuelle. (Eksempel: Hvis De lytter til programnummer 3, afspilles programnummer 2).
Scan	Søger efter radiostationer op ad frekvensbåndet og afspiller 10 sekunder af hver station.
Preset Scan	Afspiller 10 sekunder af hvert af de følgende programnumre.
AF on	Slår funktionen Alternative Frequency til
AF off	Slår funktionen Alternative Frequency fra
Region	Slår funktionen Region til

- Kommandoer ved lyd-cd: Kommandoer, som kan bruges ved afspilning af lyd-cd'er.

Kommando	Funktion
Region off	Slår funktionen Region fra
Program Type	Gå til skærmbilledet for valg af RDS-programtype. Brug herefter lydanlæggets knapper til at vælge den ønskede programtype.
Random	Afspiller sangene på cd'en i vilkårlig rækkefølge.
Random Off	Annulerer afspilning i vilkårlig rækkefølge.
Repeat	Den aktuelle sang gentages.
Repeat Off	Annulerer gentaget afspilning.
Next Track	Afspiller den næste sang.
Previous Track	Afspiller den forrige sang.
Scan	Afspiller 10 sekunder af alle sange fra og med den næste sang.
Track 1-30	Afspiller det ønskede sangnummer.
Search Track	Gå til skærmbilledet for valg af sang. Sig herefter navnet på sangen for at afspille den.
Information	Viser informationer om den aktuelle sang.

- Kommandoer ved MP3-cd/USB: Kommandoer, som kan bruges ved afspilning af musikfiler på cd og USB.

Kommando	Funktion
Random	Afspiller filerne i den aktuelle mappe i vilkårlig rækkefølge.
All Random	Afspiller alle filerne i vilkårlig rækkefølge.
Random Off	Annulerer afspilning i vilkårlig rækkefølge.
Repeat	Den aktuelle sang gentages.
Folder Repeat	Alle sange i den aktuelle mappe gentages.
Repeat Off	Annulerer gentaget afspilning.
Next File	Afspiller den næste sang.
Previous File	Afspiller den forrige sang.
Scan	Afspiller 10 sekunder af alle sange fra og med den næste sang.
Search File	Gå til skærmbilledet for valg af sang.
Search Folder	Gå til skærmbilledet for valg af mappe.
Information	Viser informationer om den aktuelle sang.
Copy	Kopierer den aktuelle sang til My Music.

- Kommandoer ved iPod: Kommandoer, som kan bruges ved afspilning fra iPod.

Kommando	Funktion
All Random	Afspiller alle sange i vilkårlig rækkefølge.
Random	Afspiller sangene i den aktuelle kategori i vilkårlig rækkefølge.
Random Off	Annulerer afspilning i vilkårlig rækkefølge.
Repeat	Den aktuelle sang gentages.
Repeat Off	Annulerer gentaget afspilning.
Next Song	Afspiller den næste sang.
Previous Song	Afspiller den forrige sang.
Search Song	Gå til skærmbilledet for valg af sang.
Information	Viser informationer om den aktuelle sang.

## Bilens funktioner

- Kommandoer ved My Music: Kommandoer, som kan bruges ved afspilning af My Music.

Kommando	Funktion
Random	Afspiller alle filerne i vilkårlig rækkefølge.
Random Off	annullerer afspilning i vilkårlig rækkefølge.
Repeat	Den aktuelle sang gentages.
Repeat Off	annullerer gentaget afspilning.
Next File	Afspiller den næste sang.
Previous File	Afspiller den forrige sang.
Scan	Afspiller 10 sekunder af alle sange fra og med den næste sang.
Search File	Gå til skærmbilledet for valg af sang.
Information	Viser informationer om den aktuelle sang.
Delete	Sletter den aktuelle sang. Der kommer ingen bekræftelsesproces.
Delete all	Sletter alle sange, som er gemt i My Music. Der kommer ingen bekræftelsesproces.

- Kommandoer ved *Bluetooth*® Audio: Kommandoer, som kan bruges ved afspilning fra mobiltelefon.

Kommando	Funktion
Play	Afspiller den aktuelle sang, som er sat på pause.
Pause	Den aktuelle sang sættes på pause.

## OPSÆTNING (for RDS-model) AM111A4EE

### Starttilstand

Tryk på knappen SETUP for at få vist en skærbilledet for opsætning.

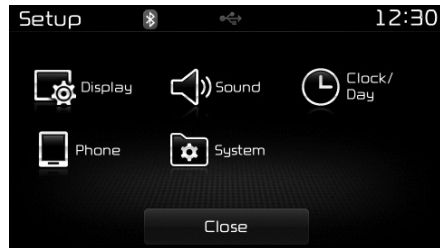

De kan vælge og tilpasse indstillingerne for Display, Sound, Clock/Day, Phone og System.

## Displayindstillinger

### Indstille lysstyrken

Tryk på knappen SETUP. Vælg Display. Vælg Brightness.

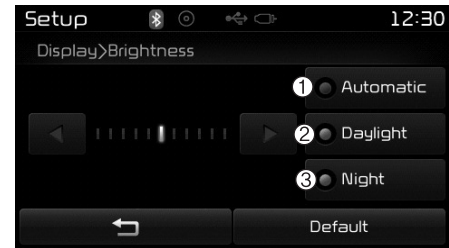

Brug knapperne ◀ og ▶ til at indstille skærmens lysstyrke eller vælge indstillingerne Automatic, Day eller Night.

Tryk på knappen Default for at gendanne fabriksindstillingerne.

- (1) Automatic: Indstiller automatisk lysstyrken.
- (2) Day: Altid høj lysstyrke.
- (3) Night: Altid lav lysstyrke.

### Pop-up

Tryk på knappen SETUP. Vælg Display. Vælg Pop-up Mode.

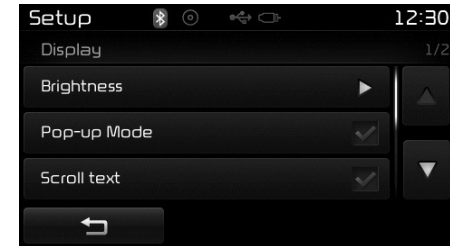

Denne funktion bruges til at vise pop-up-skærmen, når De vælger lyd-kilderne Radio og Media.

Når funktionen er slået til, vil pop-up-skærbilledet blive vist, hvis De trykker på knapperne RADIO eller MEDIA.

### BEMÆRK

**Pop-up-skærmen for Media kan kun vises, hvis der er mindst 2 tilgængelige lyd-kilder.**

## Bilens funktioner

### Scroll text

Tryk på knappen SETUP. Vælg Display. Vælg Scroll text.

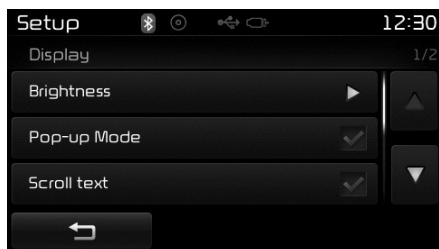

Med denne funktion ruller teksten på skærmen, hvis den er for lang til at blive vist på én gang.

Når funktionen er slået til, ruller teksten hele tiden. Når funktionen er slået fra, ruller teksten kun én gang.

### Mp3-oplysninger

Tryk på knappen SETUP. Vælg Display. Vælg Song Info.

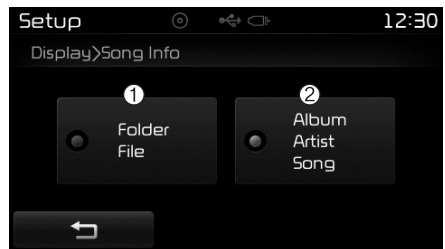

Her kan De bestemme, hvilke oplysninger, der vises ved afspilning fra USB eller mp3-cd'er.

- (1) Folder File: Viser filnavn og mappenavn.
- (2) Album Artist Song: Viser albumnavn, kunstnernavn og sang.

## Lydindstillinger

### Lydindstillinger

Tryk på knappen SETUP. Vælg Sound. Vælg Audio Setting.

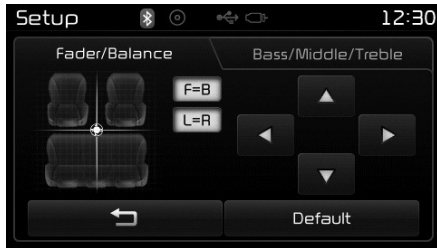

Brug knapperne ◀, ▶, ▲ og ▼ til at justere indstillingerne for Fader/Balance.

Brug knapperne ◀ og ▶ til at justere indstillingerne for Bass/Middle/Treble.

Tryk på knappen Default for at gendanne fabriksindstillingerne.

### SDVC

#### (hastighedsafhængig lydstyrke)

Tryk på knappen SETUP. Vælg Sound. Vælg Speed Dependent Vol.

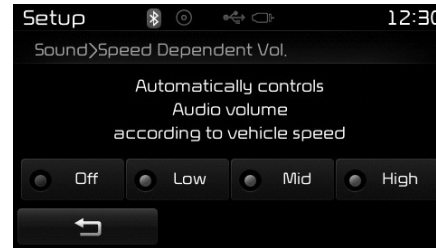

Lydstyrken kan styres automatisk i henhold til bilens hastighed. SDVC kan indstilles til Off/Low/Mid/High.

### Indstillinger for stemmegenkendelse

Tryk på knappen SETUP. Vælg Sound. Vælg Volume Dialogue.



Brug knapperne - og + til at indstille lydstyrken for dialogen.

## Bilens funktioner

### *Kvitteringslyd for touchskærm*

Tryk på knappen SETUP. Vælg Sound. Vælg Touch Screen Beep.

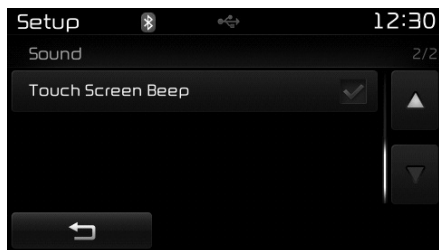

Her kan De slå kvitteringslyden for touchskærmen til og fra.

### *Indstilling af klokkeslæt og dag*

#### *Indstilling af klokkeslæt*

Tryk på knappen SETUP. Vælg Clock/Day. Vælg Clock Settings.

Brug knapperne ▲, ▼ til at indstille timetal, minuttal og AM/PM.

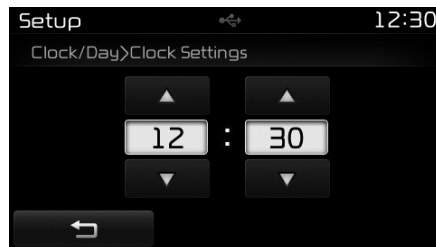

### **BEMÆRK**

Hold knappen Clock inde for at få vist skærbilledet for Clock/Day.

### *Kalenderindstilling*

Tryk på knappen SETUP. Vælg Clock/Day. Vælg Day Settings.

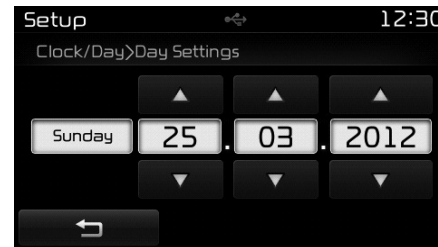

Brug knapperne ▲, ▼ til at indstille dag, måned og år.



### Tidsformat

Tryk på knappen SETUP. Vælg Clock/Day. Vælg Time Format.

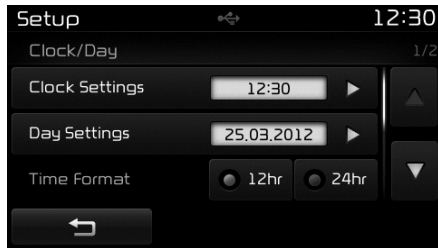

Dette punkt skifter mellem 12 og 24 timers visning.

### Urvisning

Tryk på knappen SETUP. Vælg Clock/Day. Vælg Clock Display (Power off).

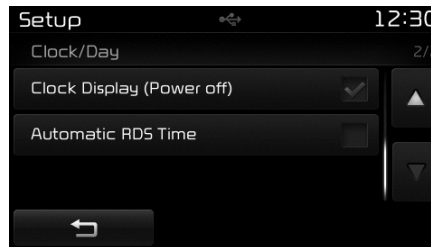

Dette punkt viser klokkeslættet på skærmen, når lydanlægget er slukket.

### Automatisk RDS-tid

Tryk på knappen SETUP. Vælg Clock/Day. Vælg Automatic RDS Time.

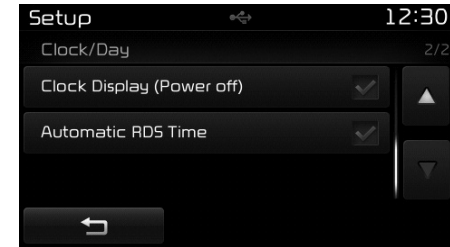

Dette punkt bruges til at vælge, om klokkeslættet automatisk skal synkronisere med RDS-tiden.

## Bilens funktioner

### Indstillinger for *Bluetooth*<sup>®</sup>

#### *Parring af ny enhed*

Tryk på knappen SETUP. Vælg Phone. Vælg Pair Phone

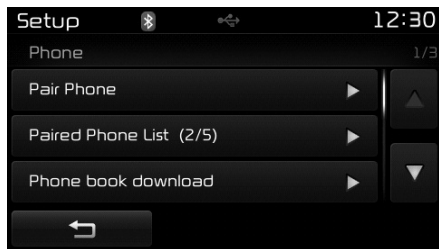

Enheder med *Bluetooth*<sup>®</sup> kan blive parret med lydanlægget.

Læs mere om parring via *Bluetooth*<sup>®</sup> i afsnittet Parring gennem Phone Setup.

#### *Se liste over parrede telefoner*

Tryk på knappen SETUP. Vælg Phone. Vælg Paired Phone List.

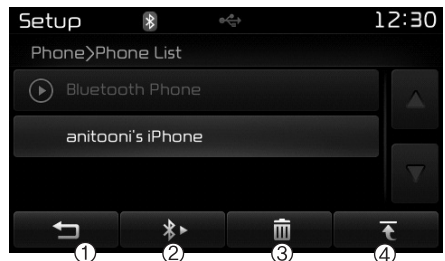

Denne funktion bruges til at vise de mobiltelefoner, som er parret med lydanlægget. Efter valg af en parret telefon vises opsætningsmenuen. Læs mere i afsnittet Indstille forbindelse via *Bluetooth*<sup>®</sup>.

- 1) : Går tilbage til det forrige skærmbillede.
- 2) Connect/Disconnect Phone: Forbinder eller afbryder den aktuelt valgte telefon.

- 3) Delete: Sletter den aktuelt valgte telefon.
- 4) Change Priority: Indstiller den aktuelt valgte telefon til at have højest prioritet.

### **BEMÆRK – Før overførsel af telefonbøger**

- Kun telefonbøger i forbundne telefoner kan overføres. Kontroller også, at Deres mobiltelefon understøtter overførselsfunktionen.
- De kan læse mere om overførsel af telefonbøger i dokumentationen til Deres mobiltelefon.
- Kun telefonbogen for den forbundne mobiltelefon kan overføres. Inden overførsel bør De kontrollere, at Deres mobiltelefon understøtter denne funktion.

**Overføre telefonbøger**

Tryk på knappen SETUP. Vælg Phone. Vælg Phone book Download

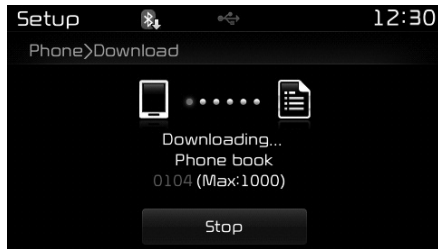

Telefonbogen overføres fra mobiltelefonen, og overførsels status vises.

**BEMÆRK**

- Der kan kopieres op til 1.000 telefonbogsposter over i bilens telefonbog.
- Der kan gemmes op til 1.000 telefonbogsposter for hver parret enhed.
- Ved overførsel af telefonbogsdata slettes tidligere gemte data. Telefonbogsposter fra andre parrede enheder slettes dog ikke.

**Automatisk overførsel af telefonbog**

Tryk på knappen SETUP. Vælg Phone. Vælg Auto Download

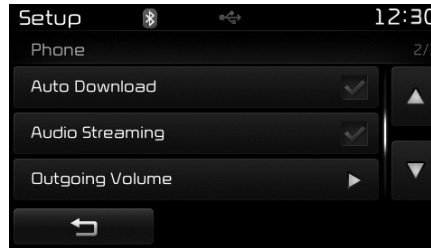

Funktionen bruges til automatisk at overføre telefonbogsposter, når en mobiltelefon med *Bluetooth*® tilsluttes.

**BEMÆRK**

- Funktionen vil overføre telefonbogsposterne, hver gang telefonen tilsluttes. Overførselstiden afhænger af antallet af telefonbogsposter og kommunikationen mellem enhederne.
- Inden overførsel bør De kontrollere, at Deres mobiltelefon understøtter denne funktion.

**Streaming af musik**

Tryk på knappen SETUP. Vælg [Phone] Vælg [Audio Streaming].

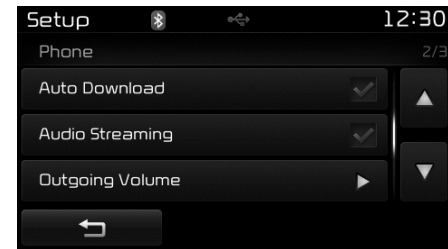

Når funktionen Audio Streaming er aktiveret, kan De afspille sange fra Deres mobiltelefon på bilens lyd anlæg via *Bluetooth*®.

## Bilens funktioner

### Udgående lydstyrke

Tryk på knappen SETUP. Vælg Phone. Vælg Outgoing Volume

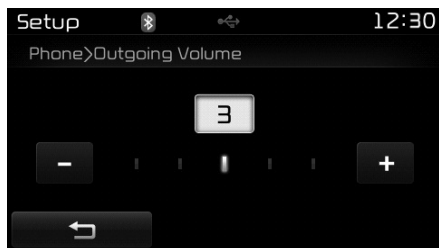

Brug knapperne **+** og **-** til at indstille den udgående lydstyrke.

### Slå Bluetooth fra

Tryk på knappen SETUP. Vælg Phone. Vælg Bluetooth System Off.

Når *Bluetooth*® er slået fra, understøttes de relaterede funktioner ikke af lydanlægget.

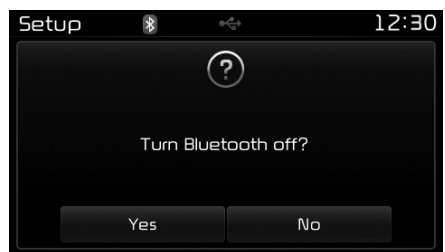
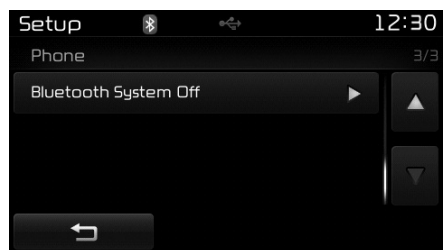

### BEMÆRK

Slå *Bluetooth*® til igen ved at vælge Phone og trykke på "Yes".

#### **FORSIGTIG**

*Streaming af musik med Bluetooth® understøttes ikke nødvendigvis af alle mobiltelefoner.*

## Systemindstillinger

### Hukommelse

Tryk på knappen SETUP. Vælg System. Vælg Memory Information.

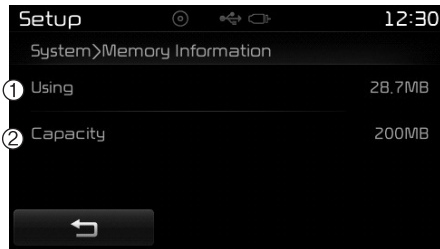

Funktionen viser oplysninger om systemhukommelsen.

- (1) Using: Viser den hukommelseskapacitet, som aktuelt er i brug.
- (2) Capacity: Viser den samlede hukommelseskapacitet.

### Indstillinger for stemmegenkendelse (hvis udstyret hermed)

Tryk på knappen SETUP. Vælg System. Vælg Voice Recognition System

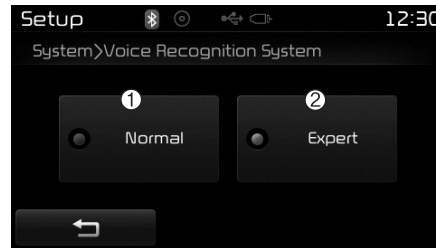

Her kan De vælge mellem indstillingerne Normal og Expert.

- (1) Normal: Giver detaljeret prompt, når De bruger stemmegenkendelsessystemet.
- (2) Expert: Udelader (dele af) prompt, når De bruger stemmegenkendelsessystemet.

### BEMÆRK

Stemmeegenkendelsen afhænger af lydssystemet.

### Sprog

Tryk på knappen SETUP. Vælg System. Vælg Language.

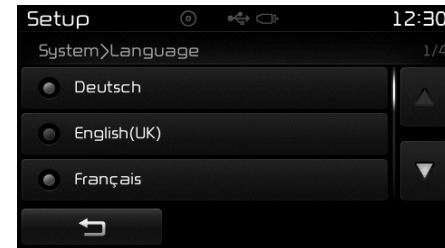

Denne menu bruges til at vælge sprog til system og stemmegenkendelse.

Hvis sproget ændres, genstarter systemet, og det valgte sprog anvendes.

Understøttede sprog ud fra region  
Deutsch, English(UK), Français,  
Italiano, Español, Nederlands,  
Svenska, Dansk, Русский, Polski

## Bilens funktioner

### OPSÆTNING

AM111A4GG, AM111A4GN

AM111A4GE, AM111A4GL

#### Starttilstand

Tryk på knappen SETUP for at få vist en skærbilledet for opsætning.

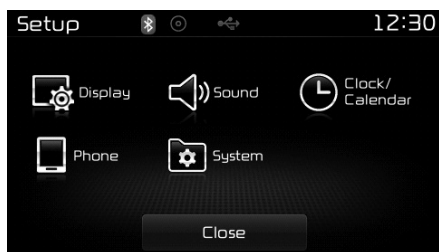

De kan vælge og tilpasse indstillingerne for Display, Sound, Clock/Day, Phone og System.

### Displayindstillinger

#### Indstille lysstyrken

Tryk på knappen SETUP. Vælg Display. Vælg Brightness.

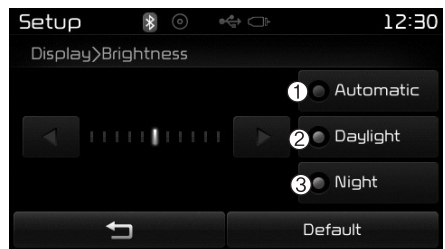

Brug knapperne ◀ og ▶ til at indstille skærmens lysstyrke eller vælge indstillingerne Automatic, Daylight eller Night.

Tryk på knappen Default for at gendanne fabriksindstillingerne.

- (1) Automatic: Indstiller automatisk lysstyrken.
- (2) Daylight: Altid høj lysstyrke.
- (3) Night: Altid lav lysstyrke.

#### Pop-up

Tryk på knappen SETUP. Vælg Display. Vælg Pop-up Mode.

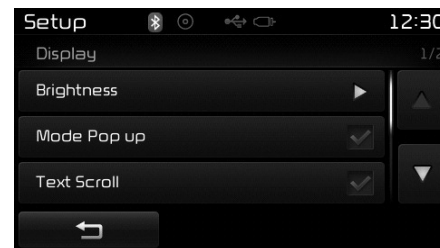

Denne funktion bruges til at vise pop-up-skærmen, når De vælger lyd-kilderne Radio og Media.

Når funktionen er slået til, vil pop-up-skærbilledet blive vist, hvis De trykker på knapperne RADIO eller MEDIA.

### BEMÆRK

Pop-up-skærmen for Media kan kun vises, hvis der er mindst 2 tilgængelige lyd-kilder.

**Text Scroll**

Tryk på knappen SETUP. Vælg Display. Vælg Text Scroll.

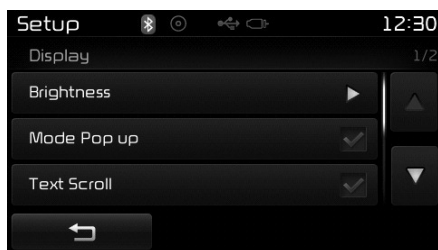

Med denne funktion ruller teksten på skærmen, hvis den er for lang til at blive vist på én gang.

Når funktionen er slået til, ruller teksten hele tiden. Når funktionen er slået fra, ruller teksten kun én gang.

**Mp3-oplysninger**

Tryk på knappen SETUP. Vælg Display. Vælg Media Display.

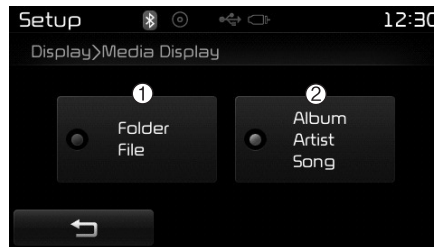

Her kan De bestemme, hvilke oplysninger, der vises ved afspilning fra USB eller mp3-cd'er.

- (1) Folder File: Viser filnavn og mappenavn.
- (2) Album Artist Song: Viser albumnavn, kunstnernavn og sang.

## Bilens funktioner

### Lydindstillinger

#### Lydindstillinger

Tryk på knappen SETUP. Vælg Sound. Vælg Sound Setting.

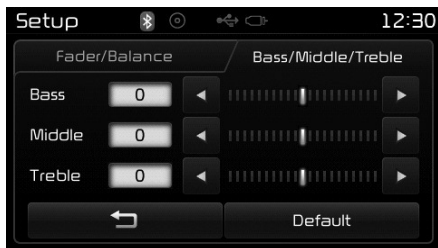
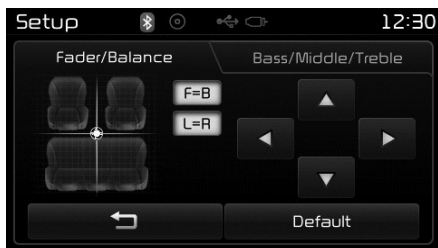

Brug knapperne ◀, ▶, ▲ og ▼ til at justere indstillingerne for Fader/Balance.

Brug knapperne ◀ og ▶ til at justere indstillingerne for Bass/Middle/Treble.

Tryk på knappen Default for at gendanne fabriksindstillingerne.

#### SDVC

#### (hastighedsafhængig lydstyrke)

Tryk på knappen SETUP. Vælg Sound. Vælg Speed Dependent Vol.



Lydstyrken kan styres automatisk i henhold til bilens hastighed. SDVC kan indstilles til Off/Low/Mid/High.

#### Kvitteringslyd for touchskærm

Tryk på knappen SETUP. Vælg Sound. Vælg Touch Screen Beep.

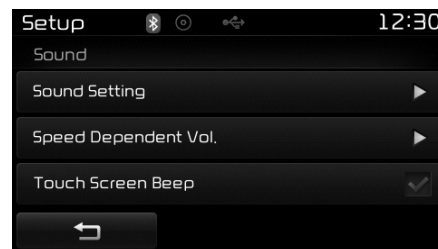

Her kan De slå kvitteringslyden for touchskærmen til og fra.



## Indstilling af klokkeslæt og kalender

### Indstilling af klokkeslæt

Tryk på knappen SETUP. Vælg Clock/Calendar. Vælg Clock Settings.

Brug knapperne ▲ og ▼ til at indstille timetal, minuttal og AM/PM.

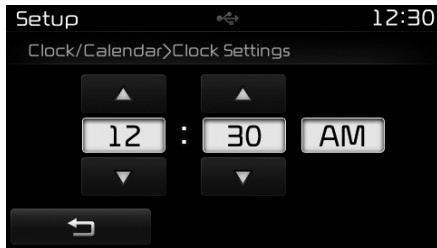

### Kalenderindstilling

Tryk på knappen SETUP. Vælg Clock/Calendar. Vælg Calendar Settings.

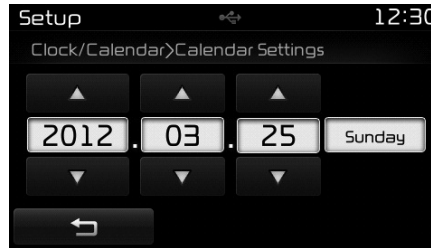

Brug knapperne ▲ og ▼ til at indstille dag, måned og år.

### Urvisning

Tryk på knappen SETUP. Vælg Clock/Calendar. Vælg Clock Display (Power off).

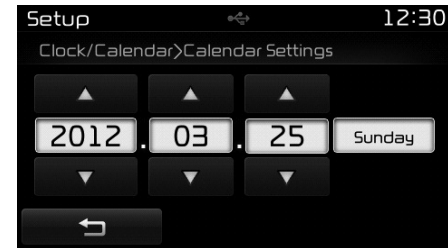

Dette punkt viser klokkeslættet på skærmen, når lydanlægget er slukket.

## BEMÆRK

Hold knappen CLOCK inde for at få vist skærbilledet for Clock/Calendar.

## Bilens funktioner

### Indstillinger for *Bluetooth*<sup>®</sup>

#### *Parring af ny enhed*

Tryk på knappen SETUP. Vælg Phone. Vælg Pair Phone

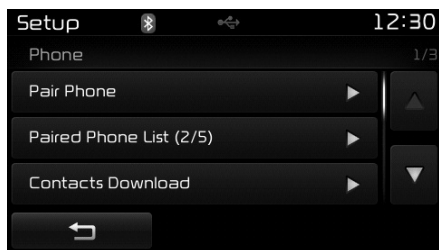

*Enheder med Bluetooth*<sup>®</sup> kan blive parret med lydanlægget.

Læs mere om parring via *Bluetooth*<sup>®</sup> i afsnittet Parring gennem Phone Setup.

#### *Se liste over parrede telefoner*

Tryk på knappen SETUP. Vælg Phone. Vælg Paired Phone List.

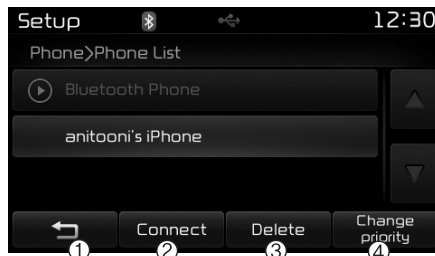

Denne funktion bruges til at vise de mobiltelefoner, som er parret med lydanlægget. Efter valg af en parret telefon vises opsætningsmenuen. Læs mere i afsnittet Indstille forbindelse via *Bluetooth*<sup>®</sup>.

- (1) : Går tilbage til det forrige skærbillede.
- (2) Connect/Disconnect Phone:  
Forbinder eller afbryder den aktuelt valgte telefon.

- (3) Delete: Sletter den aktuelt valgte telefon.
- (4) Change Priority: Indstiller den aktuelt valgte telefon til at have højest prioritet.

### **BEMÆRK – Før overførsel af telefonbøger**

- Kun telefonbøger i forbundne telefoner kan overføres. Kontroller også, at Deres mobiltelefon understøtter overførselsfunktionen.
- De kan læse mere om overførsel af telefonbøger i dokumentationen til Deres mobiltelefon.
- Kun telefonbogen for den forbundne mobiltelefon kan overføres. Inden overførsel bør De kontrollere, at Deres mobiltelefon understøtter denne funktion.

**Overførsel af telefonbog**

Tryk på knappen SETUP. Vælg Phone. Vælg Contacts Download

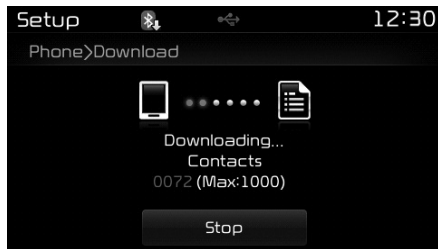

Telefonbogen overføres fra mobiltelefonen, og overførsels status vises.

**BEMÆRK**

- Der kan kopieres op til 1.000 kontaktpersoner over i bilens telefonbog.
- Der kan gemmes op til 1.000 telefonbogsposter for hver parret enhed.
- Ved overførsel af telefonbogsdata slettes tidligere gemte data. Telefonbogsposter fra andre parrede enheder slettes dog ikke.

**Automatisk overførsel af kontaktpersoner**

Tryk på knappen SETUP. Vælg Phone. Vælg Auto Download

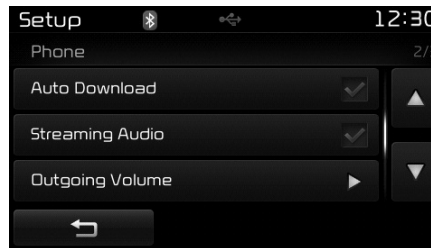

Funktionen bruges til automatisk at overføre telefonbogsposter, når en mobiltelefon med *Bluetooth*® tilsluttes.

**BEMÆRK**

- Funktionen vil overføre telefonbogsposterne, hver gang telefonen tilsluttes. Overførselstiden afhænger af antallet af telefonbogsposter og kommunikationen mellem enhederne.
- Inden overførsel bør De kontrollere, at Deres mobiltelefon understøtter denne funktion.

**Streaming Audio**

Tryk på knappen SETUP. Vælg Phone. Vælg Streaming Audio.

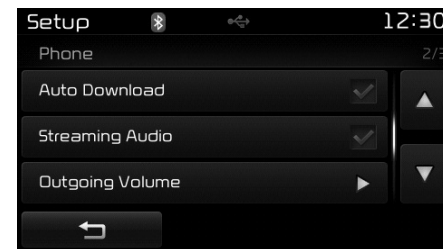

Når funktionen Streaming Audio er aktiveret, kan De afspille sange fra Deres mobiltelefon på bilens lyd anlæg via *Bluetooth*®.

## Bilens funktioner

### Udgående lydstyrke

Tryk på knappen SETUP. Vælg Phone. Vælg Outgoing Volume

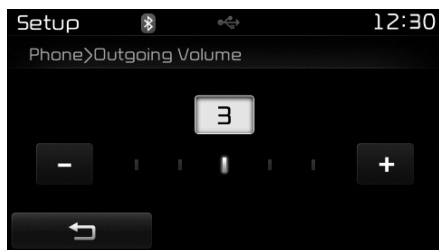

Brug knapperne **+** og **-** til at indstille den udgående lydstyrke.

### Slå Bluetooth fra

Tryk på knappen SETUP. Vælg Phone. Vælg Bluetooth System Off.

Når *Bluetooth*® er slået fra, understøttes de relaterede funktioner ikke af lydanlægget.

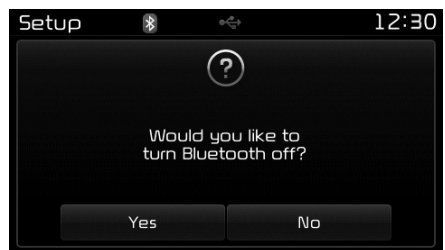
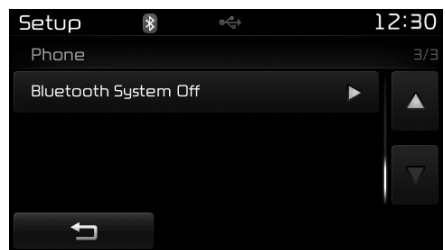

### BEMÆRK

Slå *Bluetooth*® til igen ved at vælge Phone og trykke på “Yes”.

## Systemindstillinger

### Hukommelse

Tryk på knappen SETUP. Vælg System. Vælg Memory Information.

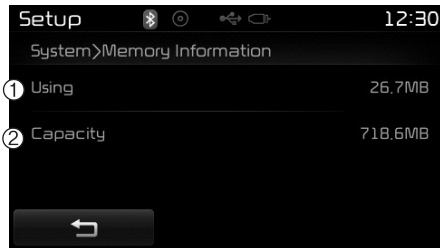

Funktionen viser oplysninger om systemhukommelsen.

- (1) Using: Viser den hukommelseskapacitet, som aktuelt er i brug.
- (2) Capacity: Viser den samlede hukommelseskapacitet.

### Sprog

Tryk på knappen SETUP. Vælg System. Vælg Language.

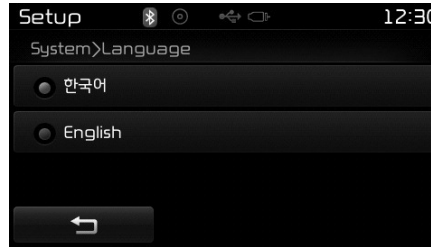

Denne menu bruges til at vælge sprog til system og stemmegenkendelse.

Hvis sproget ændres, genstarter systemet, og det valgte sprog anvendes.

## BAKKAMERA (hvis udstyret hermed)

- Bilen er udstyret med et bakkamera, som giver bedre udsyn bagud og dermed forbedrer sikkerheden.
- Bakkameraet tændes automatisk, når tændingslåsen er i positionen ON, og bilen sættes i bakgear.
- Bakkameraet slukkes automatisk, når bilen ikke længere er i bakgear.

### **⚠ FORSIGTIG**

***Bakkameraet har en optisk linse, som giver et bredere udsyn, der dog kan forekomme anderledes en de faktiske forhold. Af sikkerhedshensyn skal De altid orientere bagud og til siderne.***

## Bilens funktioner

### BILAG

Navn	Beskrivelse
12hr	12 timer
24hr	24 timer
AST(A.Store)	Automatisk lagring
AMA	AM-radio (automatisk lagring)
FMA	FM-radio (automatisk lagring)
AUX	Ekstern lydkilde
BASS	Bas
TREBLE	Diskant
BT	Bluetooth
PRESET	Programmer
RDS Search	Radiodatasystemsøgning
TA	Trafikmeddelelser
Radio	Radio
FM/AM/USB	FM/AM/USB
Max	Maks.
Min	min.
Low	Lav
Mid	Middel
On	Til
Off	Fra
PowerBass:	Basforstærkning:
Setting	Indstilling
OK	Ok
MENU	Menu
PowerTreble	Diskantforstærkning

Navn	Beskrivelse
SDVC	Hastighedsafhængig lydstyrke
Setup	Opsætning
CURRENT	Aktuel
Current/Total	Aktuel/total
DEVICE NAME	Enhedsnavn
NAME	Navn
NAME HERE	Navn her
NUMBER	Nummer
PHONE NAME	Telefonnavn
Received Date	Modtaget dato
Received Message	Modtaget besked
Received Time	Modtaget tid
TIME	Tid
AST	Automatisk lagring
AM	AM
CD	Compact disc
FM:	FM-radio (automatisk lagring)
L=R	Venstre=højre
Middle	Middel
My Music	My Music
Track	Sang
USB	USB

## BILAG

Navn	Beskrivelse
Phone	Telefon
Engineering Mode	Værkstedstilstand
SEEK /	Søg
Icon	Ikon

## Bilens funktioner

---



# Kørsel i bilen

<b>Inden kørslen</b> . . . . .	<b>5-4</b>	<b>Active ECO-system</b> . . . . .	<b>5-34</b>
• Inden indstigning . . . . .	5-4	• Brug af Active ECO . . . . .	5-34
• Nødvendige eftersyn . . . . .	5-4	• Begrænsninger ved Active ECO-systemet: . . . . .	5-34
• Inden start . . . . .	5-4	<b>Bremsesystem</b> . . . . .	<b>5-35</b>
<b>Nøglepositioner</b> . . . . .	<b>5-6</b>	• Bremseforstærker . . . . .	5-35
• Oplyst tændingslås . . . . .	5-6	• Manuel parkeringsbremse . . . . .	5-37
• Tændingslåsens position . . . . .	5-6	• Elektrisk parkeringsbremse (EPB) . . . . .	5-39
• Start af motoren . . . . .	5-7	• Nødopbremsning . . . . .	5-43
<b>Knappen ENGINE START/STOP</b> . . . . .	<b>5-10</b>	• ABS-system . . . . .	5-44
• Oplyst knap . . . . .	5-10	• ESC-system . . . . .	5-46
• Knappens positioner . . . . .	5-10	• Stabilitetssystem (VSM) . . . . .	5-50
• Start af motoren . . . . .	5-13	• Bakkestartsystem (HAC) . . . . .	5-51
<b>ISG-system (Idle Stop and Go)</b> . . . . .	<b>5-17</b>	• Nødstopsignal (ESS) . . . . .	5-52
• Auto stop . . . . .	5-17	• Gode råd om bremsler . . . . .	5-52
• Auto start . . . . .	5-19	<b>Fartpilot</b> . . . . .	<b>5-54</b>
• Betingelser for ISG-systemets drift . . . . .	5-20	• Kontakt til fartpilot . . . . .	5-55
• Deaktivering af ISG-systemet . . . . .	5-21	• Sådan indstilles fartpilot hastigheden . . . . .	5-55
• Funktionssvigt i ISG-systemet . . . . .	5-21	• Sådan øges den indstillede fartpilot hastighed . . . . .	5-56
<b>Manuel gearkasse</b> . . . . .	<b>5-23</b>	• Sådan sænkes den indstillede fartpilot hastighed: . . . . .	5-56
• Betjening af manuelt gearskifte . . . . .	5-23	• Sådan accelererer De midlertidigt med aktiv fartpilot . . . . .	5-57
• Gode råd om kørsel . . . . .	5-25	• Sådan afbrydes fartpiloten . . . . .	5-57
<b>Automatgearkasse</b> . . . . .	<b>5-27</b>	• Sådan genoptages fartpilot hastigheden ved over 30 km/t . . . . .	5-58
• Betjening af automatgear . . . . .	5-27	• Sådan deaktiveres fartpiloten . . . . .	5-58
• Gode råd om kørsel . . . . .	5-32		

<b>Hastighedsvarsling</b> .....	5-59	<b>Vinterkørsel</b> .....	5-72
• Knap til hastighedsvarsling .....	5-59	• Kørsel i sne eller is .....	5-72
• Indstilling af hastighedsgrænse .....	5-59	• Brug ethylenglykolbaseret kølervæske af god kvalitet .....	5-74
• Sådan afbrydes hastighedsvarsling .....	5-61	• Kontrollér batteri og kabler .....	5-74
<b>Vognbaneassistent (LDWS)</b> .....	5-62	• Skift eventuelt til vinterolie .....	5-74
• Advarselsindikator .....	5-64	• Kontrollér tændrør og tændingssystem .....	5-74
• Tilfælde, hvor vognbaneassistenten ikke aktiveres .	5-65	• Sørg for at frostsikre låsene .....	5-75
• Vognbaneassistenten vil i nogle tilfælde ikke advare Dem, selv om bilen skifter vognbane, og i nogle tilfælde advare Dem, selv om bilen ikke skifter vognbane, hvis .....	5-65	• Brug godkendt frostvæske i sprinklersystemet .....	5-75
<b>Økonomisk kørsel</b> .....	5-66	• Undgå, at parkeringsbremsen fryser .....	5-75
<b>Særlige kørselsforhold</b> .....	5-68	• Undgå opsamling af sne og is under bilen .....	5-75
• Farlige vejforhold .....	5-68	• Medbring nødudstyr .....	5-75
• Rokning af bilen .....	5-68	<b>Kørsel med anhænger</b> .....	5-76
• Jævn kørsel i sving .....	5-69	• Anhængertræk .....	5-77
• Natkørsel .....	5-69	• Sikkerhedskæder .....	5-78
• Kørsel i regn .....	5-70	• Anhængerbremseser .....	5-78
• Kørsel i oversvømmede områder .....	5-70	• Kørsel med anhænger .....	5-79
• Offroad-kørsel .....	5-70	• Vedligeholdelse ved kørsel med anhænger .....	5-83
• Motorvejskørsel .....	5-71	• Før kørsel med anhænger .....	5-83
		<b>Bilens vægt</b> .....	5-87

**⚠ ADVARSEL - Udstødningsgasserne kan være farlige!**

Udstødningsgasserne fra motoren kan være meget farlige. Hvis De kan lugte udstødningsgasser af nogen art i kabinen, skal De omgående åbne ruderne.

**• Undgå at indånde udstødningsgasserne.**

Udstødningsgasserne indeholder kulilte, en farveløs og lugtfri gas, der kan forårsage bevidstløshed og død ved kvælning.

**• Kontrollér, at der ikke er lækager i udstødningssystemet.**

Udstødningssystemet skal efterses, hver gang bilen løftes i forbindelse med olieskift eller andet. Hvis De bemærker, at udstødningen lyder anderledes, eller hvis De kører hen over noget, der slår mod bilens underside, bør udstødningssystemet efterses hos en autoriseret Kia-forhandler.

**• Lad ikke motoren køre i et lukket rum.**

Det er farligt at lade motoren gå i tomgang i garagen, også selvom garageporten er åben. Lad kun motoren køre i garagen i den tid, det tager at starte bilen og bakke den ud.

**• Lad ikke motoren gå i tomgang i længere tid, når der er passagerer i bilen.**

Hvis motoren skal gå i tomgang i længere tid, mens der er passagerer i bilen, skal det foregå udendørs. Luftindtagskontrollen på varme- og ventilationsanlægget skal sættes i positionen til frisk luft udefra, og blæserhastigheden skal være høj, så der trækkes frisk luft ind i kabinen.

Hvis De er nødt til at køre med åben bagklap under transport af lange genstande, skal De gøre følgende:

1. Luk alle ruder.
2. Åbn luftdyserne i siderne af kabinen.
3. Sæt luftindtagskontrollen i positionen til frisk luft udefra, vælg gulv- eller ansigtsposition, og vælg en høj blæserhastighed.

For at sikre, at ventilationssystemet fungerer korrekt, skal De kontrollere, at luftindtagene lige foran forruden er fri for sne, is, blade eller andre forhindringer.

## Kørsel i bilen

### INDEN KØRSLEN

#### Inden indstigning

- Kontrollér, at alle ruder, sidespejle og lygter er rene.
- Kontrollér dækkene.
- Kontrollér, om der er utætheder under bilen.
- Kontrollér, at der ikke er forhindringer bag bilen, hvis der skal bakkes.

#### Nødvendige eftersyn

Væskestand for f.eks. motorolie, kølevæske, bremsevæske og sprinkler-væske bør kontrolleres med jævne mellemrum, afhængigt af væskeforbruget. Yderligere oplysninger findes i kapitel 7, "Vedligeholdelse".

#### ADVARSEL

Hvis De distraheres under kørslen, kan det medføre, at De mister herredømmet over bilen med død, alvorlig personskade eller materielskade til følge. Det er førerens ansvar at føre bilen sikkert og lovligt. Brug af håndholdt udstyr, andet udstyr eller funktioner i bilen, som tager førerens opmærksomhed, fokus og syn væk fra vejen, eller som er ulovligt at bruge under kørsel, er forbudt.

#### Inden start

- Luk og lås alle døre.
- Justér sædet, så De let kan nå alle betjeningsgreb.
- Justér bakspejl og sidespejle.
- Kontrollér, at alle lygter fungerer.
- Kontrollér alle måleinstrumenter.
- Kontrollér, at advarselsslamperne fungerer, når tændingslåsen drejes til positionen ON.
- Udløs parkeringsbremsen, og kontrollér, at advarselsslampen for bremsler slukkes.

Sørg for, at De er fortrolig med bilen og dens udstyr, inden De kører.

**⚠ ADVARSEL**

Alle passagerer skal være fastspændt korrekt, når bilen er i bevægelse. Yderligere oplysninger om korrekt brug af selerne fås i afsnittet "Sikkerhedsseler" i kapitel 3.

**⚠ ADVARSEL**

Kontrollér altid, om der står mennesker, særligt børn, tæt på bilen, inden De sætter gearvælgeren i positionen D (fremad) eller R (baggear).

**⚠ ADVARSEL - Kørsel under indflydelse af alkohol eller medicin**

Kørsel i alkoholpåvirket tilstand er farlig. Kørsel under indflydelse af alkohol er skyld i mange dødsulykker hvert år. Selv små mængder alkohol nedsætter Deres reaktionsevne, synsevne og dømmekraft. Kørsel under indflydelse af medicin eller narkotika er mindst lige så farlig som kørsel under indflydelse af alkohol.

Risikoen for alvorlige ulykker er meget større, hvis De kører, mens De er påvirket af alkohol, medicin eller narkotika.

Kør ikke, hvis De drikker alkohol eller tager medicin eller narkotika. Kør aldrig med en fører, der er påvirket af alkohol, medicin eller narkotika. Vælg en ædru fører i gruppen, eller tag en taxa.

**⚠ ADVARSEL**

- Hvis De parkerer eller standser bilen med motoren i gang, skal De passe på ikke at træde på speederen ned i længere tid. Motoren eller udstødnings-systemet kan blive overophedet, og der kan opstå brand.
- Hvis De bremser hårdt op eller drejer skarpt, kan løse genstande i bilen falde ned på gulvet og påvirke betjeningen af pedalerne og dermed føre til trafikuheld. Opbevar derfor alle ting i bilen forsvarligt.
- Uopmærksomhed under kørslen kan medføre uheld. Vær forsigtig, når De betjener opmærksomhedskrævende funktioner som f.eks. lydnlægget eller klimaenlægget. Føreren har det fulde ansvar for at køre sikkert.

## Kørsel i bilen

### NØGLEPOSITIONER

#### Oplyst tændingslås

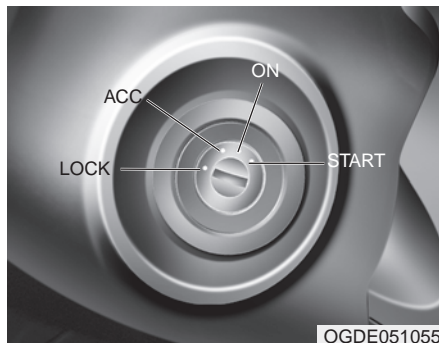

Når en af bilens fordøre åbnes, og tændingen ikke er i positionen ON, oplyses tændingslåsen, så den er nemmere at finde. Lyset slukkes cirka 30 sekunder efter, at døren er lukket, eller umiddelbart efter at tændingslåsen drejes til positionen ON.

#### Tændingslåsens position

##### **LOCK**

Rattet er låst for at beskytte mod tyveri. Tændingsnøglen kan kun tages ud i positionen LOCK. Når tændingslåsen drejes til positionen LOCK, skal nøglen trykkes ind ved positionen ACC og drejes til positionen LOCK.

##### **ACC (elektrisk udstyr)**

Rattet er låst op, og det elektriske udstyr er klar til brug.

### **BEMÆRK**

Hvis De ikke kan dreje tændingsnøglen til positionen ACC, skal De dreje rattet mod højre og venstre for at frigøre ratlåsen.

##### **ON**

Advarselslamperne kan kontrolleres, inden motoren startes. Dette er den normale driftsposition, når motoren er startet.

*Lad ikke tændingslåsen stå i positionen ON, hvis motoren ikke er i gang. Dette vil aflade batteriet.*

##### **START**

Tændingsnøglen skal drejes til positionen START, når motoren skal startes. Motoren forsøger at starte, indtil De slipper nøglen, der herefter vender tilbage til positionen ON. I denne position kan De kontrollere advarselslampe for bremserne.

**⚠ ADVARSEL - Tændingsnøgle**

- Drej aldrig tændingslåsen til positionen LOCK eller ACC, mens bilen er i bevægelse. Det medfører, at servostyringen og bremseforstærkeren ophører med at fungere, og kan føre til ulykker.
- Ratlåsen (hvis udstyret hermed) er ikke en erstatning for parkeringsbremsen. Inden førersædet forlades, skal De kontrollere, at gearstangen står i 1. gear (manuelt gearskifte) eller P (parkering, automatgear), trække parkeringsbremsen helt og standse motoren. Bilen kan uventet eller pludseligt sætte sig i bevægelse, hvis disse forholdsregler ikke følges.

(Fortsættes)

**(Fortsat)**

- Ræk aldrig ud efter tændingsnøglen eller andre kontakter gennem rattet under kørslen. Dette kan medføre, at De mister herredømmet over bilen, og resultere i en ulykke med alvorlig personskade eller død til følge.
- Anbring aldrig løse genstande omkring førersædet. De kan bevæge sig under kørslen, påvirke føreren og resultere i en ulykke.

**Start af motoren****⚠ ADVARSEL**

Brug altid praktisk fodtøj, når De kører bilen. Uegne sko (højhælede sko, skistøvler etc.) kan påvirke betjeningen af bremsen, speederen og koblingen (hvis udstyret hermed).

**BEMÆRK - Kickdown  
(hvis udstyret hermed)**

Hvis Deres bil er udstyret med kickdown-funktion i speederen, forhindrer det Dem i utilsigtet at køre med fuld gas, da det kræver mere kraft at presse speederen helt ned. Hvis De presser speederen mere end 82% ned, kan De dog køre med fuld gas, og pedalen bliver nemmere at presse ned. Dette er normalt.

## Kørsel i bilen

### Start af benzinmotor

1. Kontrollér, at parkeringsbremsen er trukket.
2. **Manuelt gearskifte** - træd koblingspedalen i bund, og sæt gearstangen i frigear. Hold koblings- og bremsepedalen i bund, mens De drejer tændingslåsen til positionen START.

**Automatgear** - sæt gearvælgeren i positionen P (Parkering). Træd bremsepedalen i bund.

*Motoren kan også startes, når gearvælgeren står i positionen N (Neutral).*

3. Drej tændingslåsen til positionen START, og hold den der, indtil motoren startes (dog maksimalt 10 sekunder). Slip herefter nøglen.
4. Hvis det er meget koldt (under -18° C), eller hvis bilen ikke har været i brug i flere dage, bør motoren have lov at varme op, inden De træder på speederen.

*Uanset om motoren er kold eller varm, skal den startes, **uden at De træder på speederen.***

### FORSIGTIG

*Hvis motoren stopper, mens bilen er i bevægelse, må gearvælgeren ikke sættes i positionen P (parkering). Hvis trafik- og vejforholdene tillader det, kan De sætte gearvælgeren i positionen N (frigear), mens bilen er i bevægelse, og dreje tændingslåsen til positionen START for at forsøge at genstarte motoren.*

### FORSIGTIG

*Lad ikke startmotoren køre i mere end 10 sekunder. Hvis motoren går i stå eller ikke starter, skal De vente 5 til 10 sekunder, før De bruger startmotoren igen. Startmotoren kan tage skade, hvis den bruges forkert.*

### Start af dieselmotor

Ved start af dieselmotor, når motoren er kold, skal den forvarmes, før den startes, og derefter opvarmes før kørslen.

1. Kontrollér, at parkeringsbremsen er trukket.
2. **Manuelt gearskifte** - træd koblingspedalen i bund, og sæt gearstangen i frigear. Hold koblings- og bremsepedalen i bund, mens De drejer tændingslåsen til positionen START.

**Automatgear** - sæt gearvælgeren i positionen P (Parkering). Træd bremsepedalen i bund.

*Motoren kan også startes, når gearvælgeren står i positionen N (Neutral).*



Kontrollampe for forvarme

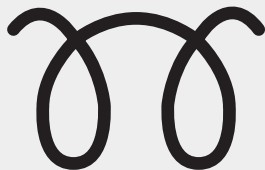

W-60

3. Drej tændingslåsen til positionen ON for at forvarme motoren. Kontrollampen for forvarme tændes.
4. Når kontrollampen slukkes, skal De dreje tændingslåsen til positionen START og holde den der, indtil motoren startes (maksimalt 10 sekunder). Slip herefter nøglen.

## BEMÆRK

Hvis motoren ikke starter inden for 10 sekunder efter gennemført forvarmning, skal De dreje tændingsnøglen tilbage til positionen LOCK i 10 sekunder og derefter til positionen ON for at forvarme motoren igen.

## Start og standsning af motor med turbolader og intercooler

1. Undgå at give fuld gas eller accelerere motoren lige efter starten.  
Hvis motoren er kold, bør den gå i tomgang i nogle sekunder inden kørslen for at sikre, at turboladeren er smurt tilstrækkeligt.
2. Efter kørsel ved høj hastighed eller i længere tid, hvilket medfører høj motorbelastning, skal motoren gå i tomgang i cirka 1 minut, inden den standses.

Perioden i tomgang giver turboladeren mulighed for at køle ned, inden motoren standses.

## FORSIGTIG

*Sluk ikke motoren med det samme, når den har været udsat for høj belastning, da det kan forårsage alvorlig skade på motoren eller turboladeren.*

## Kørsel i bilen

### KNAPPEN ENGINE START/STOP (HVIS Udstyret HERMED)

#### Oplyst knap



ORP052002

Når fordøren åbnes, lyser knappen ENGINE START/STOP (start/stop af motor), så den er let at se. Lyset slukkes igen cirka 30 sekunder efter, at døren lukkes. Lyset slukkes med det samme, hvis tyverialarmen går i gang.

#### Knappens positioner

**OFF**

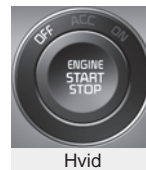

Hvid

#### Med manuelt gearskifte

For at slukke motoren (positionen START/RUN) eller strømmen (positionen ON), skal De standse bilen og trykke på knappen ENGINE START/STOP.

#### Med automatisk gearskifte

For at slukke motoren (positionen START/RUN) eller strømmen (positionen ON), skal De trykke på knappen ENGINE START/STOP, mens gearvælgeren er i positionen P (parkering). Hvis De trykker på knappen ENGINE START/STOP, uden at gearvælgeren er i positionen P (parkering), skifter knappen ikke til positionen OFF, men til positionen ACC.

#### Tændingslås og ratlås

For at beskytte mod tyveri aktiveres ratlåsen, når knappen ENGINE START/STOP er i positionen OFF.

Ratlåsen aktiveres, når døren åbnes.

Hvis ratlåsen ikke låses korrekt, når De åbner førerens dør, lyder der en advarselslyd. Prøv at aktivere ratlåsen igen. Hvis problemet ikke løses, bør systemet efterses af en autoriseret Kia-forhandler.

Hvis knappen ENGINE START/STOP sættes i positionen OFF, efter at førerens dør er åbnet, aktiveres ratlåsen ikke, og advarselslyden lyder. Hvis det sker, skal De lukke døren. Ratlåsen aktiveres, og advarselslyden ophører.

**BEMÆRK**

Hvis ratlåsen ikke låses korrekt op, fungerer knappen ENGINE START/STOP ikke. Tryk på knappen ENGINE START/STOP, mens De drejer rattet til venstre og højre for at udløse ratlåsen.

**⚠ FORSIGTIG**

*De kan kun slukke motoren (START/RUN) eller strømmen (ON), når bilen holder stille. I nødstilfælde kan De - mens bilen kører - slukke for motoren og stille knappen ENGINE START/STOP i positionen ACC ved at trykke på den 3 gange i træk inden for 3 sekunder, eller ved at holde den inde i mindst 2 sekunder. Hvis bilen stadig kører, kan De genstarte motoren uden at træde på bremsepedalen ved at trykke på knappen ENGINE START/STOP, mens bilen er i frigear.*

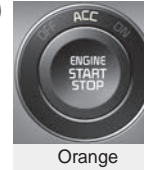
**ACC (elektrisk udstyr)**

Orange

**Med manuelt gearskifte**

Tryk på knappen ENGINE START/STOP, når den er i positionen OFF, uden at træde på koblingen.

**Med automatisk gearskifte**

Tryk på knappen ENGINE START/STOP, når den er i positionen OFF, uden at træde på bremsen.

Ratlåses låses op (hvis udstyret hermed), og det er muligt at bruge bilens elektriske udstyr.

Hvis knappen ENGINE START/STOP er i positionen ACC i mere end en time, slukkes den automatisk for at forhindre afladning af batteriet.

**ON**

Rød

**Med manuelt gearskifte**

Tryk på knappen ENGINE START/STOP, når den er i positionen ACC, uden at træde på koblingen.

**Med automatisk gearskifte**

Tryk på knappen ENGINE START/STOP, når den er i positionen ACC, uden at træde på bremsen.

Advarselsslamperne kan kontrolleres, inden motoren startes. Knappen ENGINE START/STOP må ikke være i positionen ON i længere tid. Batteriet kan blive drænet, fordi motoren ikke kører.

## Kørsel i bilen

### START AF MOTOREN

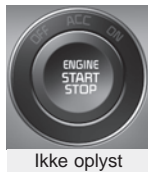

Ikke oplyst

#### Med manuelt gearskifte

Sæt bilen i frigear, trød koblingspedalen og bremsepedalen ned, og tryk på knappen ENGINE START/STOP for at starte motoren.

#### Med automatisk gearskifte

Sæt gearvælgeren i positionen P (parkering) eller N (frigear), trød bremsepedalen ned, og tryk på knappen ENGINE START/STOP. Af sikkerhedshensyn bør gearvælgeren være i positionen P (parkering), når De starter motoren.

### BEMÆRK

Hvis De trykker på knappen ENGINE START/STOP uden at træde koblingspedalen (manuelt gearskifte) eller bremsepedalen (automatgear) ned, starter motoren ikke, og knappens position ændres som følger:

OFF ACC ON OFF eller ACC

### BEMÆRK

Hvis De lader knappen ENGINE START/STOP være i positionen ACC eller ON i længere tid, drænes batteriet.

### ⚠ ADVARSEL

- Tryk aldrig på knappen ENGINE START/STOP, mens bilen kører. Det medfører, at servostyringen og bremseforstærkeren ophører med at fungere, og kan føre til ulykker.
- Ratlåsen (hvis udstyret hermed) er ikke en erstatning for parkeringsbremsen. Inden førersædet forlades, skal De altid kontrollere, at gearvælgeren er i positionen P (parkering), og herefter trække parkeringsbremsen helt og standse motoren. Bilen kan uventet eller pludseligt sætte sig i bevægelse, hvis disse forholdsregler ikke følges.

(Fortsættes)

**(Fortsat)**

- Ræk aldrig ud efter knappen **ENGINE START/STOP** eller andre kontakter gennem rattet under kørslen. Dette kan medføre, at De mister herredømmet over bilen, og resultere i en ulykke med alvorlig personskade eller død til følge.
- Anbring aldrig løse genstande omkring førersædet. De kan bevæge sig under kørslen, påvirke føreren og resultere i en ulykke.

**Start af motoren****⚠ ADVARSEL**

Brug altid praktisk fodtøj, når De kører bilen. Uegnede sko (højhælede sko, skistøvler etc.) kan påvirke betjeningen af bremsen, speederen og koblingen (hvis udstyret hermed).

**BEMÆRK - Kickdown  
(hvis udstyret hermed)**

Hvis Deres bil er udstyret med kickdown-funktion i speederen, forhindrer det Dem i utilsigtet at køre med fuld gas, da det kræver mere kraft at presse speederen helt ned. Hvis De presser speederen mere end 82% ned, kan De dog køre med fuld gas, og pedalen bliver nemmere at presse ned. Dette er normalt.

**Start af benzinmotor**

1. Hav Deres smart key med ind i bilen.
2. Kontrollér, at parkeringsbremsen er trukket forsvarligt.
3. **Manuelt gearskifte** - tråd koblingspedalen i bund, og sæt gearstangen i frigear. Hold koblingspedalen og bremsepedalen i bund, mens De starter motoren.

**Automatgear** - sæt gearvælgeren i positionen P (Parkering). Tråd bremsepedalen i bund.

*Motoren kan også startes, når gearvælgeren står i positionen N (Neutral).*

4. Tryk på knappen **ENGINE START/STOP**.
5. Hvis det er meget koldt (under  $-18^{\circ}\text{C}$ ), eller hvis bilen ikke har været i brug i flere dage, bør motoren have lov at varme op, inden De træder på speederen.

Uanset om motoren er kold eller varm, skal den startes, uden at De træder på speederen.

## Kørsel i bilen

### Start af dieselmotor

Ved start af dieselmotor, når motoren er kold, skal den forvarmes, før den startes, og derefter opvarmes før kørslen.

1. Kontrollér, at parkeringsbremsen er trukket.
2. **Manuelt gearskifte** - tråd koblingspedalen i bund, og sæt gearstangen i frigear. Hold koblings- og bremsepedalen i bund, mens De trykker på knappen ENGINE START/STOP til positionen START.

**Automatgear** - sæt gearvælgeren i positionen P (Parkering). Tråd bremsepedalen i bund.

*Motoren kan også startes, når gearvælgeren står i positionen N (Neutral).*

Kontrollampe for forvarme

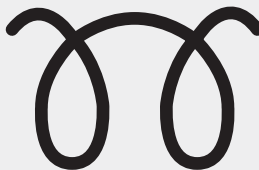

W-60

3. Tryk på knappen ENGINE START/STOP, mens De træder bremsepedalen ned.
4. Hold bremsepedalen nede, indtil kontrollampen for forvarme slukkes. (Der går cirka 5 sekunder).
5. Motoren starter, og kontrollampen for forvarme slukkes.

### BEMÆRK

Hvis De trykker på knappen ENGINE START/STOP igen, mens motoren forvarmes, starter motoren muligvis.

### Start og standsning af motor med turbolader og intercooler

1. Undgå at give fuld gas eller accelerere motoren lige efter starten.

Hvis motoren er kold, bør den gå i tomgang i nogle sekunder inden kørslen for at sikre, at turboladeren er smurt tilstrækkeligt.

2. Efter kørsel ved høj hastighed eller i længere tid, hvilket medfører høj motorbelastning, skal motoren gå i tomgang i cirka 1 minut, inden den standses.

Perioden i tomgang giver turboladeren mulighed for at køle ned, inden motoren standses.

### FORSIGTIG

**Sluk ikke motoren med det samme, når den har været udsat for høj belastning, da det kan forårsage alvorlig skade på motoren eller turboladeren.**

- Motoren starter muligvis ikke, selv om Deres smart key er i bilen, hvis den er for langt væk.
- Når knappen ENGINE START/STOP er i positionen ACC eller mere, og en dør er åben, søger systemet efter Deres smart key. Hvis Deres smart key ikke er i bilen, vises advarslen "Key is not in the vehicle" (nøglen er ikke i bilen) på LCD-displayet. Hvis alle døre er lukket, lyder advarselslyden i 5 sekunder. Kontrollampen og advarselslyden slukkes, når bilen kører. Hav altid Deres smart key med Dem.

**⚠ ADVARSEL**

Motoren kan kun startes, hvis Deres smart key er i bilen.

Lad aldrig børn eller personer, som ikke kender bilen, røre ved knappen ENGINE START/STOP eller relaterede dele.

**⚠ FORSIGTIG**

*Hvis motoren stopper, mens bilen er i bevægelse, må gearvælgeren ikke sættes i positionen P (parkering). Hvis trafik- og vejforholdene tillader det, kan De sætte gearvælgeren i positionen N (frigear), mens bilen er i bevægelse, og trykke på knappen ENGINE START/STOP for at forsøge at genstarte motoren.*

## Kørsel i bilen

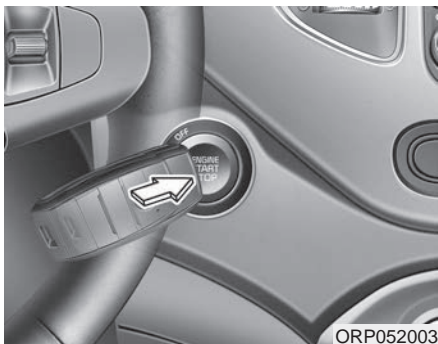

### BEMÆRK

- Hvis batteriet er svagt, eller hvis Deres smart key ikke fungerer korrekt, kan De starte motoren ved at trykke på knappen ENGINE START/STOP med Deres smart key. Siden med låseknappen skal berøres direkte. Hvis De trykker Deres smartkey direkte mod knappen ENGINE START/STOP, skal den holdes vinkelret mod knappen.

(Fortsættes)

(Fortsat)

- Hvis sikringen til stoplyset er sprunget, kan De ikke starte motoren normalt. Udskift sikringen. Hvis det ikke er muligt, kan De starte motoren ved at holde knappen ENGINE START/STOP inde i 10 sekunder i positionen ACC. Motoren kan startes uden at træde på bremspedalen. Af sikkerhedshensyn bør De altid træde på bremsen, når De starter motoren.

### FORSIGTIG

*Hold ikke knappen ENGINE START/STOP inde i mere end 10 sekunder, undtagen hvis sikringen til stoplyset er sprunget.*



## ISG-SYSTEM (IDLE STOP AND GO) (HVIS UDSTYRET HERMED)

Bilen kan være udstyret med ISG-systemet, som sparer brændstof ved automatisk at slukke motoren, når bilen holder stille. (For eksempel ved rødt lys, fuldt stop og trafikpropper).

Motoren starter automatisk, når startkriterierne opfyldes.

ISG-systemet er slået til, når motoren kører.

### BEMÆRK

Når motoren automatisk startes med ISG-systemet, kan nogle advarselsslamper (ABS, ESC, ESC OFF, EPS eller advarselsslampen for parkeringsbremsen) tændes i nogle få sekunder.

Det skyldes lav batterispænding. Det betyder ikke, at systemet ikke fungerer korrekt.

### Auto stop

*Hvis De vil slukke motoren med ISG*

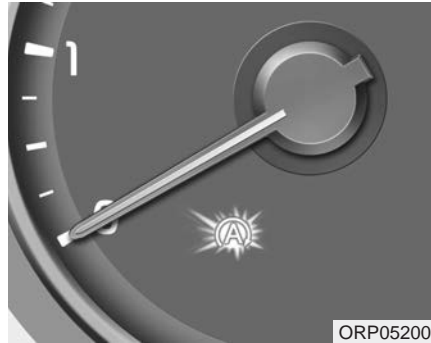

1. Ved at reducere hastigheden til under cirka 5 km/t.
2. Sæt bilen i frigear.
3. Slid koblingspedalen.

Motoren slukkes, og den grønne kontrollampe AUTO STOP ((A)) i instrumentgruppen tændes.

## Kørsel i bilen



Meddelelsen "Auto Stop" vises på LCD-displayet.

### BEMÆRK

De skal have opnået en hastighed på mindst 10 km/t, siden ISG-systemet sidst slukkede for motoren.

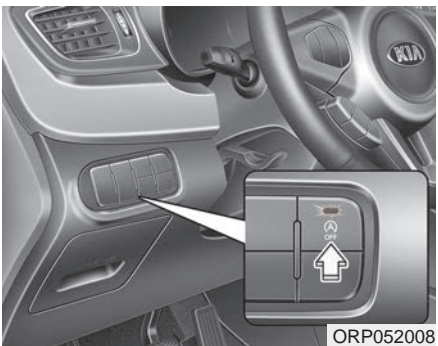

### BEMÆRK

Hvis De løsner sikkerhedsselen eller åbner døren i førersiden (eller motorhjelm), mens ISG-systemet har slukket motoren, sker det følgende:

- ISG-systemet deaktiveres (lyset i knappen ISG OFF slukkes).

(Fortsættes)



(Fortsat)

- Meddelelsen "Auto Start deactivated Start manually" (automatisk start deaktiveret, start manuelt) vises på LCD-displayet.

## Auto start

**Hvis De vil starte motoren med ISG**



- Træd koblingspedalen ned, mens bilen står i frigear.
- Meddelelsen "Press clutch pedal for Auto Start" (træd koblingspedalen ned for at starte motoren automatisk) vises på LCD-displayet.
- Motoren startes, og den grønne kontrollampe AUTO STOP (A) i instrumentgruppen slukkes.

**Motoren starter også automatisk uden førerens medvirken, hvis:**

- Blæserhastigheden i det manuelle varme- og ventilationsanlæg er over 3. position, mens aircondition er slået til.
- Blæserhastigheden i det automatiske varme- og ventilationsanlæg er over 6. position, mens aircondition er slået til.
- Aircondition har været slået til et stykke tid.
- Elbagruden er tændt
- Bremsetrykket er lavt.
- Batteriets ladestand under et vist niveau.
- Bilens hastighed er højere end 5 km/t.

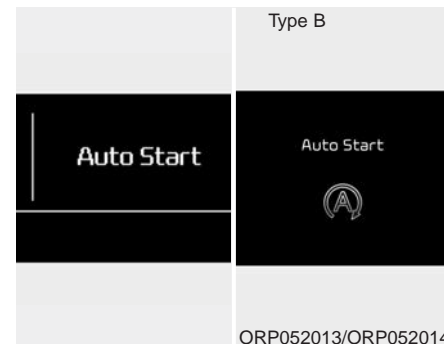

Den grønne kontrollampe AUTO STOP (A) i instrumentgruppen blinker i 5 sekunder, og meddelelsen "Auto Start" vises på LCD-displayet.

## Kørsel i bilen

### Betingelser for ISG-systemets drift

#### *ISG-systemet fungerer under følgende betingelser:*

Førerens sikkerhedssele er spændt.

- Førerens dør og motorhjelm er lukket
- Bremsetrykket er tilstrækkeligt.
- Batteriet er tilstrækkeligt opladet.
- Temperaturen udenfor er mellem -2 og 35 °C.
- Kølervæsketemperaturen er ikke for lav.



ORP052008/ORP052015/ORP052016

### BEMÆRK

- Hvis disse betingelser er ikke opfyldt, slås ISG-systemet fra. Kontrollampen i knappen ISG OFF tændes, og meddelelsen "Auto Stop deactivated" (automatisk stop deaktiveret) vises på LCD-displayet.

(Fortsættes)

(Fortsat)

- Hvis kontrollampen tændes løbende, skal De vurdere driftsbetingelserne.

## Deaktivering af ISG-systemet

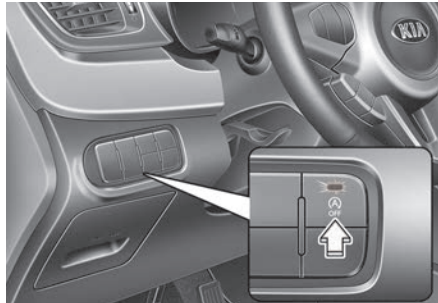

Type A

Type B



ORP052008/ORP052017/ORP052018

- Hvis De vil slå ISG-systemet fra, skal De trykke på knappen ISG OFF. Kontrollampen i knappen ISG OFF tændes, og meddelelsen "Auto Stop OFF" (automatisk stop slået fra) vises på LCD-displayet

- Hvis De trykker på knappen ISG OFF igen, slås systemet til, og kontrollampen i knappen ISG OFF slukkes.

## Funktionssvigt i ISG-systemet

*Systemet aktiveres muligvis ikke, hvis:*

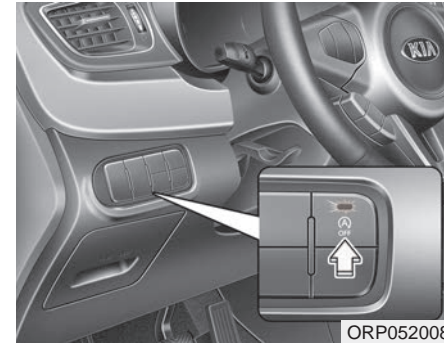

Der forekommer fejl i ISG-relaterede sensorer eller i ISG-systemet.

Der sker følgende:

- Den gule kontrollampe AUTO STOP ((A)) i instrumentgruppen lyser konstant efter at have blinket i 5 sekunder.
- Kontrollampen i knappen ISG OFF tændes.

## Kørsel i bilen

---

### BEMÆRK

- Kontakt en autoriseret Kia-forhandler hurtigst muligt, hvis kontrollampen i knappen ikke slukkes, når De trykker på knappen ISG OFF igen, eller hvis ISG-systemet ikke fungerer korrekt.
- Når kontrollampen i knappen ISG OFF tændes, kan De muligvis løse problemet ved at køre med 80 km/t i op til to timer, mens blæserhastigheden er under 2. position. Hvis kontrollampen i knappen ISG OFF alligevel fortsætter med at lyse, skal De kontakte en autoriseret Kia-forhandler snarest muligt.

### ADVARSEL

Når motoren er slukket af ISG-systemet, kan den genstartes, uden at føreren gør noget.

Før De forlader bilen eller åbner motorhjelm, skal De slukke motoren ved at dreje tændingslåsen til positionen LOCK/OFF eller fjerne tændingsnøglen.

## MANUELT GEARSKIFTE (HVIS UdstyRET HERMED)

### Betjening af manuelt gearskifte



- Den manuelle gearkasse har 6 fremadgående gear.

Gearpositionerne er indgraveret i gearstangsknoppen. Gearkassen er fuldt synkroniseret i alle fremadgående gear, hvilket gør det let at skifte til et højere eller lavere gear.

- Træd koblingspedalen helt i bund, når De skifter gear, og slip den derefter langsomt.

Hvis bilen er udstyret med en tændingslåskontakt, kan motoren kun startes, når koblingen er trådt ned.

- Gearvælgeren skal stå i frigear, før der skiftes til bakgear (R). Knappen lige under gearknoppen skal trækkes op, inden der skiftes til bakgear.
- Bilen skal stå helt stille, før der skiftes til bakgear (R).  
*Kør aldrig med omdrejningstælleren i det røde område.*

### ⚠ FORSIGTIG

- **Når De skifter ned fra femte til fjerde gear, skal De passe på ikke at skubbe gearstangen sidelæns, så De ved en fejl kommer til at sætte bilen i andet gear. En så drastisk nedgearing kan øge omdrejningstallet så meget, at omdrejningstælleren kommer op i det røde område. For højt omdrejningstal kan medføre skade på motor og gearkasse.**
- **Skift aldrig mere end 2 gear ned ad gangen, og skift aldrig til et lavere gear, hvis motorens omdrejningstal er på 5.000 o/min eller derover, da det kan beskadige motoren og gearkassen.**
- **Når De skifter mellem 5. og 6. gear, skal De altid presse gearstangen helt over mod højre. Ellers kan De ved et uheld komme til at skifte til 3. eller 4. gear og beskadige gearkassen.**

## Kørsel i bilen

- I koldt vejr kan det være besværligt at skifte gear, indtil gearolien er varmet op. Dette er normalt og medfører ikke skader på gearkassen.
- Hvis bilen står stille, og det er svært at sætte den i første gear eller bakgear (R), skal De sætte bilen i frigear og slippe koblingen. Træd herefter koblingspedalen i bund igen, og sæt bilen i første gear eller bakgear (R).

### FORSIGTIG

- *For at undgå slitage og skader på koblingen må De ikke køre med foden hvilende på koblingspedalen. Brug heller ikke koblingen til at holde bilen stille på en stigning, ved rødt lys etc.*
- *Lad ikke hånden hvile på gearvælgeren under kørslen, da det kan medføre slitage på skiftegaflerne.*

### ADVARSEL

- **Inden førersædet forlades, skal De trække parkeringsbremsen helt og standse motoren. Kontrollér herefter, at gearstangen står i 1. gear, når bilen er parkeret på en vandret overflade eller en stigning, og at den står i bakgear (R), når den er parkeret på en nedadgående skråning.**

**Bilen kan uventet eller pludseligt sætte sig i bevægelse, hvis disse forholdsregler ikke følges i nævnte rækkefølge.**

- Hvis Deres bil er udstyret med en manuel gearkasse, som ikke har tændingslåskontrol, kan bilen køre fremad og forårsage uheld, hvis motoren startes, når bilen står i gear uden at koblingspedalen er trådt ned og uden at parkeringsbremsen er trukket.

### **Brug af koblingen**

Koblingspedalen skal trædes helt i bund, inden De skifter gear, og herefter slippes langsomt. De skal slippe koblingspedalen helt under kørslen. Kø ikke med foden hvilende på koblingspedalen. Det kan medføre unødvendig slitage. Hold ikke bilen stille på en stigning ved at holde den på koblingspunktet. Det medfører unødvendig slitage. Brug i stedet bremsepedalen eller parkeringsbremsen til at holde bilen stille på stigningen. Træd ikke koblingspedalen hurtigt ned flere gange efter hinanden.

### FORSIGTIG

*Træd altid koblingen helt ned. Hvis De ikke træder koblingen helt ned, kan den tage skade, eller der kan forekomme støj.*



### ***Nedgearing***

Hvis De bliver nødt til at sænke farten på grund af tæt trafik eller stejle stigninger, skal De geare ned, før motoren begynder at sejtrække. Ved nedgearing reduceres risikoen for, at bilen går i stå, og De opnår en bedre acceleration, når der igen er brug for at sætte farten op. Under kørsel ned ad stejle bakker hjælper nedgearingen med at holde en sikker hastighed og er med til at forlænge bremsernes levetid.

### **Gode råd om kørsel**

- Køb aldrig i frigear ned ad bakke. Dette er meget farligt. Lad altid bilen blive i gear.
  - Køb ikke med bremsepedalen trådt ned. Det kan overophede bremserne og få dem til at svigte. Når De kører ned ad bakke, skal De i stedet sænke farten og skifte til et lavere gear. På denne måde er motorbremsen med til at sænke bilens fart.
  - Sænk farten, før De skifter til et lavere gear. Derved undgår De at køre med for højt omdrejningstal, hvilket kan beskadige motoren.
  - Sænk farten i kraftig sidevind. Det giver Dem bedre kontrol over bilen.
  - Sørg for at standse bilen helt, inden De sætter den i bakgear. Hvis De ikke gør det, kan gearkassen tage skade. Når De vil skifte til bakgear, skal De koble ud, sætte gearvælgeren i frigear, vente 3 sekunder og derefter skifte til bakgear.
- Vær meget forsigtig ved kørsel på glatte vejbaner, særligt under bremsning, acceleration og gearskift. Pludselige hastighedsændringer i glat føre kan medføre, at bilen mister vejgreb, så De mister herredømmet over bilen.

## Kørsel i bilen

---

### **⚠ ADVARSEL**

- Brug altid sikkerhedsselerne! Passagerer, der ikke bruger sikkerhedssele, løber en væsentlig større risiko for at blive kvæstet eller dræbt i tilfælde af en ulykke, end hvis de havde været fastspændt korrekt.
- Kør ikke for hurtigt i sving.
- Undgå hurtige ratbevægelser, f.eks. hurtige baneskift eller hurtige, skarpe sving.
- Risikoen for rulning øges drastisk, hvis De mister herredømmet over bilen ved høje hastigheder.
- Hvis to eller flere af bilens hjul kører ud over kanten af vejbelægningen, og føreren reagerer for kraftigt for at få dem tilbage på vejen, resulterer det ofte i tab af herredømmet over bilen.

(Fortsættes)

### (Fortsat)

- Hvis bilen kører af vejen, skal De ikke dreje skarpt. Sænk i stedet farten, og drej herefter ind på vejen igen.
- Overskrid aldrig de gældende fartgrænser.

## AUTOMATGEAR (HVIS Udstyret HERMED)

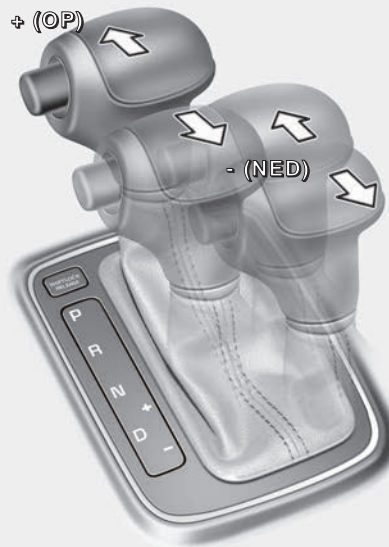
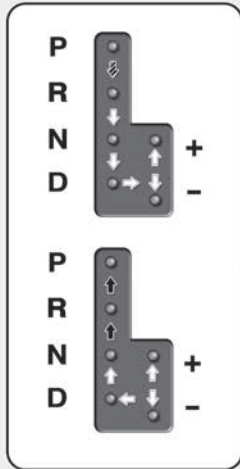



### Betjening af automatgear

Automatgearet har 6 fremadgående gear og et bakgear. Gearene vælges automatisk ud fra gearvælgerens position.

### BEMÆRK

Hvis batteriet har været frakoblet, kan det give et ryk i bilen under de første gearskift. Dette er normalt, og skiftesystemet indstilles automatisk efter de første gearskift af TCM (gearkassekontrolmodul) eller PCM (transmissionskontrolmodul).

-  Træd bremsepedalen i bund, og tryk knappen ind, når De skifter gear.  
(Hvis bilen ikke er udstyret med gearvælgerblokeringsystem, er det ikke nødvendigt at træde på bremsepedalen. Det anbefales dog at træde på bremsen for at undgå utilsigtet bevægelse af bilen).
-  Tryk på knappen, mens gearvælgeren flyttes.
-  Gearvælgeren kan flyttes frit.

ORP052019

## Kørsel i bilen

*Kørslen bliver mere jævn, hvis De træder bremsepedalen ned, inden De skifter fra N (frigear) til et fremadgående gear eller bakgear.*

### ADVARSEL - Automatgear

- Kontrollér altid, om der står mennesker, særligt børn, tæt på bilen, inden De sætter gearvælgeren i positionen D (fremad) eller R (bakgear).
- Inden førersædet forlades, skal De altid kontrollere, at gearvælgeren er i positionen P (parkering), og herefter trække parkeringsbremsen helt og standse motoren. Bilen kan uventet eller pludseligt sætte sig i bevægelse, hvis disse forholdsregler ikke følges i nævnte rækkefølge.

### FORSIGTIG

- *For at undgå skader på gearkassen bør De ikke accelerere motoren i positionen R (bakgear) eller et af de fremadgående gear, når bremserne er aktive.*
- *Hold ikke bilen stille ved hjælp af motoren, når De standser på en stigning. Brug fodbremsen eller parkeringsbremsen.*
- *Skift ikke fra N (frigear) eller P (parkering) til D (fremad) eller R (bakgear), hvis motoren ikke går i tomgang.*

### *Gearvælgerens positioner*

Gearvælgerens position vises i instrumentgruppen, når tændingslåsen er i positionen ON.

### P (parkering)

Stop altid bilen helt, inden gearvælgeren sættes i positionen P (parkering). I denne position blokeres gearkassen, og forhjulene er forhindret i at dreje rundt.

### ADVARSEL

- Hvis De skifter til P (parkering), mens bilen er i bevægelse, blokeres forhjulene, og De mister herredømmet over bilen.
- Brug ikke positionen P (parkering) som erstatning for parkeringsbremsen. Sørg altid for, at gearvælgeren står fast i positionen P (parkering), og træk parkeringsbremsen helt.
- Efterlad aldrig børn uden opsyn i bilen.

**⚠ FORSIGTIG**

***Gearkassen kan blive beskadiget, hvis De skifter til P (parkering), mens bilen er i bevægelse.***

**R (bakgear)**

Brug denne position, når bilen skal bakes.

**⚠ FORSIGTIG**

***Stop altid bilen helt, inden gearet sættes i eller fjernes fra positionen R (bakgear). Gearkassen kan blive beskadiget, hvis De skifter til R, mens bilen er i bevægelse, undtagen i de situationer, der er beskrevet i afsnittet "Rokning af bilen" i dette kapitel.***

**N (frigear)**

Hjulene og gearkassen er ikke koblet ind. Bilen kan rulle frit, også på veje med mindre hældninger, medmindre parkeringsbremsen er trukket, eller fodbremsen er trådt ned.

**D (fremad)**

Dette er den normale position til fremadkørsel. Gearkassen skifter automatisk op og ned gennem 6 geartrin for at give den bedst mulige brændstoføkonomi og motorkraft.

Hvis De vil opnå større motorkraft under overhaling eller ved bjergkørsel, skal De træde speederen helt i bund (mere end 82%), indtil der lyder et klik, og automatgearkassen automatisk skifter til det lavere gear.

**BEMÆRK**

- Stop altid bilen helt, inden gearvælgeren sættes i positionen D (fremad).
- Det er helt normalt, at der lyder et klik fra kickdown-mekanismen, når De træder speederen helt ned.

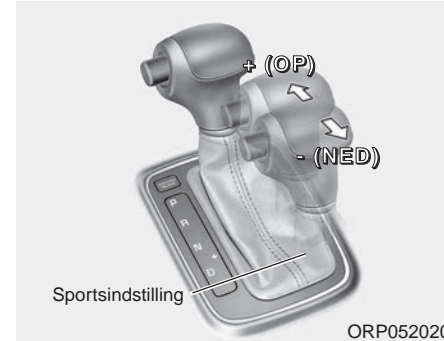
**Sportsindstilling**

Vælg sportsindstillingen ved at flytte gearvælgeren fra positionen D og over i slidsen til manuelt skifte. Flyt gearvælgeren tilbage til positionen D for at lade automatgearet skifte selv igen.

I sportsindstillingen kan De selv vælge, hvornår gearkassen skal skifte ved at flytte gearvælgeren frem eller tilbage.

Op (+) Skub gearvælgeren fremad for at skifte et gear op.

Ned (-) Træk gearvælgeren tilbage for at skifte et gear ned.

## Kørsel i bilen

### BEMÆRK

- I sportsindstillingen skal føreren selv udføre gearskiftet under hensyntagen til kørselsforholdene, og uden at omdrejningstælleren kommer op i det røde felt.
- De kan kun vælge de 6 fremadgående gear, når sportsindstillingen er valgt. Hvis De skal bakke eller parkere bilen, skal De flytte gearvælgeren til positionen R (bakgear) eller P (parkering).
- Når sportsindstillingen er valgt, skifter gearkassen automatisk til et lavere gear, når bilens hastighed aftager. Når bilen standser, vælges 1. gear automatisk.
- Når sportsindstillingen er valgt, og omdrejningstælleren nærmer sig det røde område, vises det anbefalede gear på displayet på instrumentpanelet.
- Af hensyn til bilens ydelse og sikkerhed kan systemet muligvis ikke udføre visse gearskift, når gearvælgeren flyttes frem eller tilbage i sportsindstilling.

(Fortsættes)

(Fortsat)

- Hvis De kører på en glat vej, skal De skubbe gearvælgeren mod + (op). Dermed skifter automatgearkassen til 2. gear, som er bedre egnet til kørsel på glatte veje. Skub gearvælgeren mod - (ned) for at skifte til 1. gear.

*Ratgearskifte (hvis udstyret hermed)*

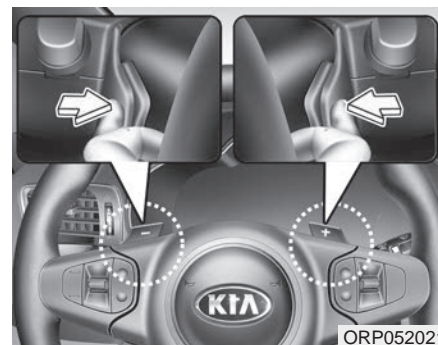

ORP052021

De kan benytte ratgearskiftet, når gearvælgeren er i positionen D eller i sportsindstillingen.

**Med gearvælgeren i positionen D**

Ratgearskiftet kan benyttes, når bilen kører mere end 10 km/t.

Træk i grebene [+] eller [-] for at skifte et gear op eller ned. Systemet skifter fra automatisk til manuelt gearskifte.

Hvis bilens hastighed er lavere end 10 km/t, hvis De holder speederen nede i mere end 5 sekunder, eller hvis De skifter fra D til sportsindstilling og tilbage igen, skifter systemet fra manuelt til automatisk gearskifte.

**Med gearvælgeren i sportsindstilling**

Træk ratgearskiftet [+] eller [-] en gang mod Dem selv for at skifte et gear op eller ned.

**BEMÆRK**

Hvis De trækker i begge ratgearskiftere [+] og [-] på samme tid, skiftes der ikke gear.

**Gearvælgerblokeringsystem  
(hvis udstyret hermed)**

Af hensyn til Deres sikkerhed har den automatiske gearkasse et gearvælgerblokeringsystem, der forhindrer, at De flytter gearvælgeren fra P (parkering) eller N (frigear) til R (bakgear), medmindre bremsepedalen er trådt ned.

Sådan skifter De fra P (parkering) eller N (frigear) til R (bakgear):

1. Træd bremsepedalen i bund, og hold den nede.
2. Start motoren, eller sæt tændingslåsen i positionen ON.
3. Flyt gearvælgeren.

Hvis bremsepedalen trædes i bund og slippes flere gange efter hinanden, mens gearvælgeren er i positionen P (parkering), høres der muligvis en klaprende lyd tæt ved gearvælgeren. Dette er normalt.

**⚠ ADVARSEL**

Træd altid bremsepedalen i bund før og under skift væk fra positionen P (parkering) for at undgå, at bilen bevæger sig og forårsager personskade på personer i eller omkring bilen.

## Kørsel i bilen

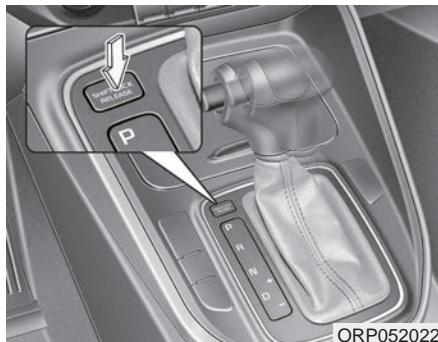

ORP052022

### Nulstille gearvælgerblokering

Hvis gearvælgeren ikke kan flyttes fra positionerne P (parkering) eller N (frigear) til R (bakgear), mens bremsepedalen er trådt ned, skal De blive ved med at træde på bremsepedalen og gøre følgende:

1. Tryk på låseudløseren.
2. Flyt gearvælgeren.
3. De bør få systemet eftersat hos en autoriseret Kia-forhandler.

### Blokeringsystem til tændingsnøgle (hvis udstyret hermed)

Tændingsnøglen kan ikke tages ud, medmindre gearvælgeren er i positionen P (parkering).

### Gode råd om kørsel

- Flyt aldrig gearvælgeren fra positionen P (parkering) eller N (frigear) til en anden position, mens speederen er trådt ned.
- Flyt aldrig gearvælgeren til positionen P (parkering), mens bilen er i bevægelse.
- Sørg for at standse bilen helt, inden De sætter gearvælgeren i R (bakgear) eller D (fremad).
- Køb aldrig i frigear ned ad bakke. Dette er meget farligt. Lad altid bilen blive i gear, mens den er i bevægelse.
- Køb ikke med bremsepedalen trådt ned. Det kan overophede bremserne og få dem til at svigte. Når De kører ned ad bakke, skal De i stedet sænke farten og skifte til et lavere gear. På denne måde er motorbremsen med til at sænke bilens fart.
- Sænk farten, før De skifter til et lavere gear. I modsat fald indkobles det lavere gear muligvis ikke.



- Brug altid parkeringsbremsen. Regn ikke med, at det er tilstrækkeligt at sætte gearvælgeren i positionen P (parkering) for at forhindre bilen i at bevæge sig.
- Vær meget forsigtig ved kørsel på glatte vejbaner, særligt under bremsning, acceleration og gearskift. Pludselige hastighedsændringer i glat føre kan medføre, at bilen mister vejgreb, så De mister herredømmet over bilen.
- De opnår den bedste ydeevne og brændstoføkonomi ved at træde speederen ned og slippe den med jævne, glidende bevægelser.

### **⚠ ADVARSEL**

- **Brug altid sikkerhedssele!** Passagerer, der ikke bruger sikkerhedssele, løber en væsentlig større risiko for at blive kvæstet eller dræbt i tilfælde af en ulykke, end hvis de havde været fastspændt korrekt.
- **Kør ikke for hurtigt i sving.**
- **Undgå hurtige ratbevægelser, f.eks. hurtige baneskit eller hurtige, skarpe sving.**
- **Risikoen for rulning øges drastisk, hvis De mister herredømmet over bilen ved høje hastigheder.**
- **Hvis to eller flere af bilens hjul kører ud over kanten af vejbelægningen, og føreren reagerer for kraftigt for at få dem tilbage på vejen, resulterer det ofte i tab af herredømmet over bilen.**
- **Hvis bilen kører af vejen, skal De ikke dreje skarpt. Sænk i stedet farten, og drej herefter ind på vejen igen.**
- **Overskrid aldrig de gældende fartgrænser.**

### **⚠ ADVARSEL**

Hvis bilen kører fast i sne, mudder, sand etc., kan De forsøge at rokke den fri ved at bevæge den frem og tilbage. Forsøg ikke at gøre dette, hvis der er mennesker eller genstande i nærheden af bilen. Under rokningen kan bilen pludselig bevæge sig frem eller tilbage, når den kommer fri, hvilket kan resultere i personskade eller materiel skade.

#### *Igangsætning på stejle stigninger*

Bilen kan rulle baglæns under igangsætning på en stejl stigning. Hvis De sætter gearvælgeren i positionen 2 (2. gear), er det med til at forhindre bilen i at rulle baglæns.

## Kørsel i bilen

### ACTIVE ECO-SYSTEM (HVIS UDSTYRET HERMED)

#### Brug af Active ECO

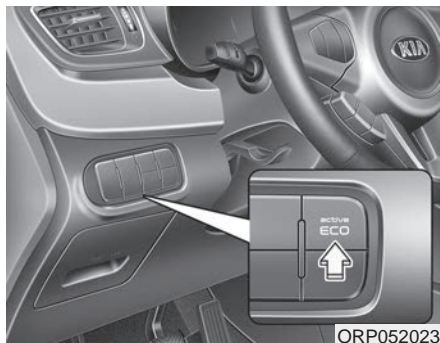

Active ECO forbedrer brændstoføkonomien ved at styre motoren og gearkassen. Men brændstofforbruget påvirkes også af kørselsmønsteret og vejforholdene.

- Når De trykker på knappen Active ECO, tændes kontrollampen ECO (grøn) for at vise, at Active ECO-systemet er slået til.
- Når Active ECO er slået til, forbliver det slået til, selv om motoren slukkes og startes igen. De kan slå systemet fra ved at trykke på knappen Active ECO igen.
- Hvis Active ECO slås fra, går det tilbage til normal tilstand.

#### Når Active ECO er aktiveret, kan:

- Accelerationen være let nedsat, selv om De træder speederen helt ned.
- Airconditionlæggets ydelse blive reduceret.
- Skiftemønsteret for automatgearet ændre sig.
- Motorstøjen stige.

De ovenstående punkter er normale, når Active-ECO-systemet er slået til for at spare brændstof.

#### Begrænsninger ved Active ECO-systemet:

Hvis følgende forhold forekommer, mens Active ECO er aktivt, reduceres bruges af systemet, uden at det vises på kontrollampen.

- Når kølervæsketemperaturen er lav: Systemet begrænses, til motorydelsen er normal.
- Når bilen kører op ad en bakke: Systemet begrænses, så bilen kan trække som krævet op ad bakken.
- Når sportsindstillingen er valgt: Systemet begrænses i henhold til gearvælgerens position.
- Når speederen trædes langt ned i nogle få sekunder: Systemet begrænses ud fra en vurdering af, at føreren ønsker at accelerere.

## BREMSESYSTEM

### Bremseforstærker

Bilen er forsynet med bremseforstærker.

Hvis bremseforstærkeren svigter, fordi motoren går i stå eller af andre årsager, kan bilen stadig stoppes ved at træde hårdere på pedalen end normalt. Bremselængden vil dog være længere.

Når motoren er standset, aftager bremseforstærkerens virkning lidt, hver gang der trædes på bremsepedalen. Pump ikke bremsepedalen, når bremseforstærkeren ikke er i funktion.

Pump kun bremsepedalen, når det er nødvendigt for at bevare herredømmet over bilen i glat føre.

### ADVARSEL - Bremsler

- Kør ikke med foden hvilende på bremsepedalen. Dette vil resultere i unormalt høje bremsetemperaturer, kraftig slitage af bremsebelægningsne og bremseklodserne samt forøget bremselængde.
- Ved kørsel ned ad lange eller stejle bakker bør De skifte til et lavere gear for at undgå konstant bremsning. Konstant bremsning medfører overophedning af bremslerne og kan resultere i midlertidigt tab af bremseevne.
- Våde bremsler kan nedsætte bilens bremseevne, og bilen kan trække til den ene side, når bremslerne aktiveres. De kan undersøge, om bremslerne er våde, ved at træde let på bremsepedalen. Afprøv altid bremslerne på denne måde efter kørsel gennem dybt vand.

(Fortsættes)

(Fortsat)

Bremserne tørres ved at træde let på bremsepedalen ved langsom kørsel, indtil bremseevnen atter er normal.

- Kontroller før kørsel, hvor bremsepedalen og speederen sidder. Hvis De ikke gør det, kan De tage fejl af pedalerne og komme til at træde på speederen i stedet for bremsepedalen. Det kan medføre et alvorligt uheld.

## Kørsel i bilen

### I tilfælde af bremsesvigt

Hvis fodbremsen svigter under kørslen, kan De foretage nødstop af bilen ved hjælp af parkeringsbremsen. Bremselængden vil dog være meget længere end normalt.

#### ADVARSEL - Parkeringsbremse

Hvis parkeringsbremsen aktiveres, mens bilen bevæger sig ved normale hastigheder, kan De miste herredømmet over bilen. Hvis det er nødvendigt at bruge parkeringsbremsen til at standse bilen med, skal det ske med stor forsigtighed.

### Tegn på bremseslitage

Når bremseklodserne er slidte og skal udskiftes, høres en høj advarselss lyd fra forhjulsbremserne eller baghjulsbremserne. Lyden kan optræde vilkårligt eller forekomme, hver gang De træder på bremsepedalen.

Husk, at hvinende bremser også kan forekomme under særlige kørselsforhold eller i særlige klimaer, når De træder let på bremsepedalen eller træder på bremsepedalen for første gang. Dette er normalt og er ikke et tegn på problemer med bremserne.

#### FORSIGTIG

- *Undgå kostbare bremsereparationer. Kørsel med slidte bremseklodser.*
- *Udskift altid begge sæt bremseklodser på hhv. for- og bagakslen.*

#### ADVARSEL - Slidte bremseklodser

Advarselslyden for slidte bremser betyder, at bilen skal serviceres. Hvis De ignorerer advarselslyden, kan bremseevnen gå tabt, hvilket kan medføre en alvorlig ulykke.

## Manuel parkeringsbremse

### Aktivering af parkeringsbremsen

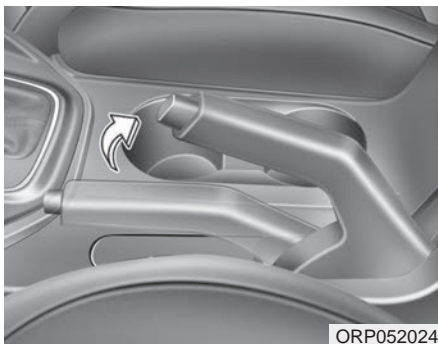

Træd på bremsepedalen, og træk derefter parkeringsbremsen opad uden at trykke udløserknappen ind. Hvis De parkerer bilen på en stigning, bør De sætte gearstangen i 1. gear ved manuelt gear eller gearvælgeren i P (parkering) ved automa-tgear.

### FORSIGTIG

- *Kørsel med parkeringsbremsen trukket medfører kraftig slitage af bremseklodser/-belægninger og bremsetromle.*
- *Parkeringsbremsen må ikke aktiveres under kørslen, med mindre der er tale om et nødstilfælde. Det kan beskadige bilen og medføre farlige situationer.*

### Udløsning af parkeringsbremsen

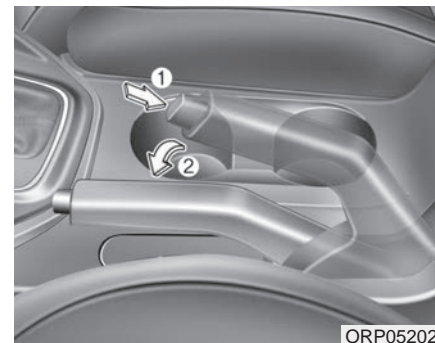

Træd på bremsepedalen, og træk derefter parkeringsbremsen en anelse opad. Tryk derefter udløserknappen (1) ind, og sænk parkeringsbremsen (2), mens De trykker på udløserknappen.

## Kørsel i bilen

### ⚠ ADVARSEL

- For at undgå utilsigtet bevægelse, når bilen står stille, eller når De stiger ud af bilen, må gearvælgeren ikke bruges som erstatning for parkeringsbremsen. Træk parkeringsbremsen OG kontrollér, at gearstangen står i 1. gear eller bakgear (R), hvis bilen har manuelt gearskifte, eller i positionen P (parkering), hvis bilen har automatgear.
- Lad aldrig personer, der ikke kender bilen, bruge parkeringsbremsen. Hvis parkeringsbremsen udløses ved et uheld, kan det medføre alvorlig personskade.
- Parkeringsbremsen skal altid aktiveres helt på parkerede biler for at undgå, at bilen bevæger sig ved et uheld og forårsager personskade på passagerer eller fodgængere.



WK-23

Kontrollér advarselslampen for parkeringsbremsen ved at dreje tændingslåsen til positionen ON (start ikke motoren). Lampen tændes, hvis parkeringsbremsen er aktiveret, og tændingslåsen er i positionen START eller ON.

Før De kører, skal De kontrollere, at parkeringsbremsen er helt udløst, og at advarselslampen er slukket.

Hvis advarselslampen stadig er tændt, når parkeringsbremsen er udløst, og motoren er startet, kan det skyldes et funktionssvigt i bremsesystemet. Årsagen skal undersøges øjeblikkeligt.

Hvis det overhovedet er muligt, bør kørslen standses øjeblikkeligt. Hvis det ikke er muligt, skal kørslen ske med størst mulig forsigtighed, og kun indtil bilen kan bringes til standsning på et sikkert sted eller et værksted.

## Elektrisk parkeringsbremse (EPB) (hvis udstyret hermed)

### Aktivering af parkeringsbremsen



### Aktivering af elektrisk parkeringsbremse

Træk op i knappen til den elektriske parkeringsbremse.

Kontroller, at advarselsslampen tændes.

## BEMÆRK

Hvis De parkerer på en stejl stigning eller kører med anhænger, og bilen ikke kan holdes af håndbremsen, skal De gøre følgende:

1. Aktiver den elektriske parkeringsbremse.
2. Træk knappen opad i mere end 3 sekunder.

## ⚠ FORSIGTIG

*Parkeringsbremsen må ikke aktiveres under kørslen, med mindre der er tale om et nødstilfælde. Det kan beskadige bilen og medføre farlige situationer.*

### Udløsning af parkeringsbremsen

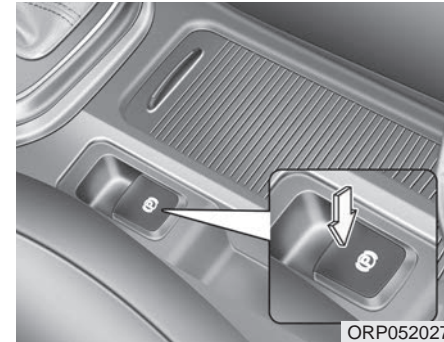

De kan udløse den elektriske parkeringsbremse på følgende måde:

- Tændingslåsen eller knappen ENGINE START/STOP skal være i positionen ON.
- Træd på bremsepedalen.

Kontroller, at advarselsslampen for parkeringsbremsen slukkes.

## Kørsel i bilen

### Hvis De vil udløse den elektriske parkeringsbremse automatisk:

- Manuel gearkasse
  1. Start motoren.
  2. Spænd sikkerhedsselen.
  3. Luk døren i førersiden, motorhjælmen og bagklappen.
  4. Træd koblingspedalen ned, mens bilen er i gear.
  5. Træd på speederen, mens De slipper koblingspedalen.
- Automatgear
  1. Start motoren.
  2. Spænd sikkerhedsselen.
  3. Luk døren i førersiden, motorhjælmen og bagklappen.
  4. Træd på speederen, mens gearvælgeren er i positionen R (bakgear) eller D (fremad).
- Hvis gearvælgeren er i P (parke-ring)
 

Træd på bremsepedalen, og skift fra P til R eller D, mens motoren kører.

- Hvis gearvælgeren er i N (frigear).
 

Træd på bremsepedalen, og skift fra N til R eller D, mens motoren kører.

Kontroller, at advarselsslampen for parkeringsbremsen slukkes.

### BEMÆRK

- Af hensyn til Deres sikkerhed kan De aktivere den elektriske parkeringsbremse, selv om tændingslåsen eller knappen ENGINE START/STOP er i positionen OFF, men De kan ikke udløse den.
- Af hensyn til Deres sikkerhed bør De træde på bremsepedalen og udløse parkeringsbremsen manuelt med knappen, hvis De kører ned ad bakke, eller hvis De skal bakke med bilen.

### BEMÆRK - Manuel gearkasse

Hvis bilen trækker en anhænger og skal sætte i gang op ad en stigning, kan den rulle lidt tilbage, når De starter den. For at undgå dette, skal De gøre følgende:

1. Træd koblingspedalen ned, og vælg gear.
2. Træk op i knappen til den elektriske parkeringsbremse.
3. Træd på speederen, mens De langsomt slipper koblingspedalen.
4. Hvis bilen har kræfter nok til at sætte i gang, skal De trykke på knappen for at udløse den elektriske parkeringsbremse.

Denne procedure skal ikke følges, hvis bilen ikke skal sætte i gang op ad en stigning. Bilen kan pludseligt køre fremad.



**⚠ FORSIGTIG**

- Hvis advarselsslampen for bremsen fortsat er tændt, selv om den elektriske parkeringsbremse er udløst, bør systemet efterses af en autoriseret Kia-forhandler.
- Kør ikke, mens den elektriske parkeringsbremse er aktiveret. Det kan medføre kraftig slitage på bremseklodser og bremsetromle.

Den elektriske parkeringsbremse kan automatisk blive aktiveret, hvis:

- Parkeringsbremsen er overophedet.
- Andre systemer kræver det.



- Hvis De prøver at sætte i gang ved at træde på speederen, og den elektriske parkeringsbremse ikke udløses automatisk, lyder der en advarselslyd, og der vises en meddelelse.
- Hvis førerens sikkerhedssele ikke er spændt, eller hvis en dør, motorhjelm eller bagklappen er åben, lyder der en advarselslyd, og der vises en meddelelse.
- Hvis der er et problem med bilen, kan der lyde en advarselslyd, og der kan blive vist en meddelelse.

Hvis ovennævnte situation forekommer, skal De træde på bremsepedalen og udløse den elektriske parkeringsbremse ved at trykke på knappen.

**⚠ ADVARSEL**

- For at undgå utilsigtet bevægelse, når bilen står stille, eller når De stiger ud af bilen, må gearvælgeren ikke bruges som erstatning for parkeringsbremsen. Sørg altid for, at gearvælgeren står fast i positionen P (parkering), og træk parkeringsbremsen helt.
- Lad aldrig personer, der ikke kender bilen, bruge parkeringsbremsen. Hvis parkeringsbremsen udløses ved et uheld, kan det medføre alvorlig personskade.
- Parkeringsbremsen skal altid aktiveres helt på parkerede biler for at undgå, at bilen bevæger sig ved et uheld og forårsager personskade på passagerer eller fodgængere.

## Kørsel i bilen

### FORSIGTIG

- *Der kan forekomme en klikkende lyd, når den elektriske parkeringsbremse aktiveres og udløses. Dette er helt normalt.*
- *Hvis andre skal køre i bilen, skal De orientere vedkommende om, hvordan den elektriske parkeringsbremse fungerer.*
- *Den elektriske parkeringsbremse kan gå i stykker, hvis De kører, mens den er aktiveret.*
- *Hvis De udløser den elektriske parkeringsbremse ved at træde på speederen, skal De træde forsigtigt på speederen.*

### Advarselsslampe for fejlfunktion ved elektrisk håndbremse (hvis udstyret hermed)

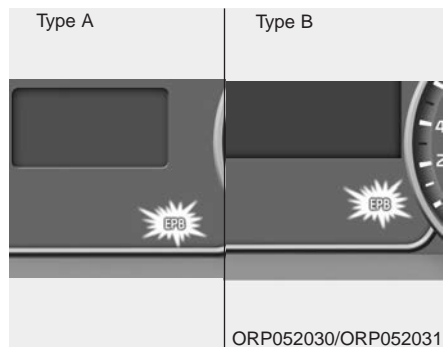

Advarselsslampen tændes, når knappen ENGINE START/STOP sættes i positionen ON, og slukkes efter cirka 3 sekunder, hvis systemet fungerer normalt.

Hvis advarselsslampe for den elektriske parkeringsbremse forbliver tændt eller tændes under kørslen, eller hvis den ikke tændes, når knappen ENGINE START/STOP sættes i positionen ON, kan EPB-systemet være defekt.

Hvis det sker, bør systemet efterses af en autoriseret Kia-forhandler.

Advarselsslampe for fejlfunktion ved EPB-systemet kan lyse, hvis advarselsslampe for ESC tændes for at indikere, at ESC-systemet ikke virker korrekt, uden at der er en fejl ved EPB-systemet.

**⚠ FORSIGTIG**

- **Advarselslampen for den elektriske parkeringsbremse kan blive tændt, hvis parkeringsbremsen ikke fungerer normalt. Sluk motoren, og start den igen efter nogle få minutter. Advarselslampen slukkes, og knappen til parkeringsbremsen fungerer normalt igen. Hvis advarselslampen for den elektriske parkeringsbremse fortsat lyser, bør systemet efterses hos en autoriseret Kia-forhandler.**
- **Hvis advarselslampen for parkeringsbremsen ikke lyser eller blinker, selv om De har trukket op i knappen til den elektriske parkeringsbremse, er parkeringsbremsen ikke aktiveret!**
- **Hvis advarselslampen for parkeringsbremsen blinker, og advarselslampen for elektrisk parkeringsbremse lyser, skal De trykke på knappen og derefter trække op i den. Tryk den ned igen, og træk den op igen. Hvis problemet ikke løses, bør systemet efterses af en autoriseret Kia-for-**

**Nødopbremsning**

Hvis bremsepedalen ikke fungerer under kørslen, er det muligt at nødbremse bilen ved at trække op i knappen til den elektriske parkeringsbremse. Det er kun muligt at bremse, hvis knappen holdes oppe.

**⚠ ADVARSEL**

Parkeringsbremsen må ikke aktiveres under kørslen, med mindre der er tale om et nødstilfælde.

**BEMÆRK**

Under nødopbremsning med den elektriske parkeringsbremse tændes advarselslampen for at vise, at systemet er i drift.

**⚠ FORSIGTIG**

**Hvis De fortsat bemærker støj eller en brændt lugt, når den elektriske parkeringsbremse bruges til nødopbremsning, bør systemet efterses hos en autoriseret Kia-forhandler.**

**Hvis den elektriske parkeringsbremse ikke kan udløses**

Hvis den elektriske parkeringsbremse ikke udløses normalt, skal De få bilen kørt til en autoriseret Kia-forhandler på et fejlblad for at få systemet efterset.

## Kørsel i bilen

### ABS-system

#### **▲ ADVARSEL**

ABS (eller ESC) kan ikke forhindre ulykker, der skyldes hasarderet eller farlig kørsel. Systemerne giver øget kontrol over bilen under katastrofeopbremsning, men De skal alligevel sørge for at holde sikker afstand til forankørende biler. Kør altid langsommere, når vejforholdene er dårlige.

Bremselængden for biler med ABS-bremser (eller ESC) kan være længere end for biler uden disse systemer under følgende forhold.

Under disse forhold skal De køre langsommere:

- Kørsel på dårlige veje, grusveje eller snedækkede veje.
- Kørsel med snekæder.

(Fortsættes)

#### (Fortsat)

- Kørsel på hullede eller ujævne veje.

Forsøg aldrig at teste ABS- eller ESC-systemets sikkerhedsfunktioner ved kørsel lige ud med høj hastighed eller i sving. De kan udsætte Dem selv eller andre for fare.

ABS-systemet overvåger konstant hjulenes hastighed. Hvis hjulene er ved at blokere, regulerer ABS-systemet konstant det hydrauliske bremsetryk på hjulene.

Når De bruger bremserne i situationer, der kan resultere i blokering af hjulene, kan der muligvis høres en klikkende lyd fra bremserne eller mærkes en pulseren i bremsepedalen. Dette er normalt og betyder, at ABS-systemet er aktivt.

For at få maksimalt udbytte af ABS-systemet i en nødsituation må De ikke ændre bremsetrykket eller pumpe bremserne. Træd så hårdt på bremsepedalen som muligt, eller så hårdt som situationen kræver, og lad ABS-systemet styre, hvor megen kraft bremserne skal forsynes med.

**BEMÆRK**

Når bilen sættes i bevægelse efter motorstart, kan der muligvis høres en klikkende lyd fra motorrummet. Dette er normalt og betyder, at ABS-systemet fungerer korrekt.

- Selv med ABS-systemet skal bremselængden være tilstrækkeligt lang. Hold altid sikker afstand til forankørende biler.
- Sæt altid farten ned inden sving. ABS-systemet kan ikke forhindre ulykker, der opstår på grund af for høj hastighed.
- På veje med løs eller ujævn belægning kan brug af ABS-systemet medføre længere bremselængder end for biler med almindelige bremsesystemer.



W-78

**FORSIGTIG**

- *Hvis advarselslampen for ABS-systemet tændes og forbliver tændt, kan det skyldes problemer med ABS-systemet. Hvis det sker, fungerer de almindelige bremsesystemer dog stadig som normalt.*

*(Fortsættes)**(Fortsat)*

- *Advarselslampen for ABS-systemet er tændt i cirka 3 sekunder efter, at tændingslåsen er drejet til positionen ON. I dette tidsrum udfører ABS-systemet selvkontrol, og lampen slukkes, hvis alt er normalt. Hvis lampen forbliver tændt, kan det skyldes problemer med ABS-systemet. Rådfør Dem med en autoriseret Kia-forhandler.*

## Kørsel i bilen

### ⚠ FORSIGTIG

- *Hvis De kører på veje med dårligt vejgreb, f.eks. glatte veje, og bruger bremsene konstant, er ABS-systemet hele tiden aktivt, og advarselslampen for ABS-systemet kan blive tændt. Hvis det sker, bør De køre ind på en rastepads og standse motoren.*
- *Start motoren igen. Hvis advarselslampen for ABS-systemet er slukket, fungerer ABS-systemet normalt. I modsat fald kan der være problemer med ABS-systemet. Rådfør Dem med en autoriseret Kia-forhandler.*

### BEMÆRK

Hvis bilen startes ved hjælp af startkabler, fordi batteriet er afladt, går motoren muligvis ikke jævnt, og advarselslampen for ABS-systemet kan blive tændt. Det skyldes lav batterispænding. Det betyder ikke, at ABS-systemet ikke fungerer.

- Pump ikke bremsene!
- Lad batteriet lade op, før De kører i bilen.

### Elektronisk stabilitetskontrol (ESC) (hvis udstyret hermed)

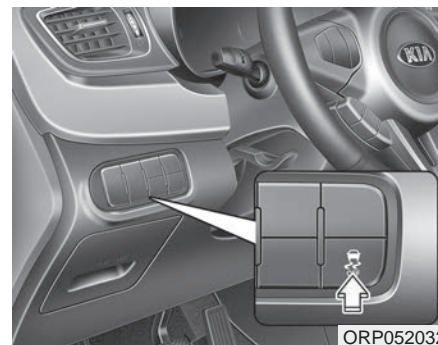

Elektronisk stabilitetskontrol er beregnet til at stabilisere bilen i sving. ESC-systemet registrerer, hvilken vej De styrer, og hvor bilen faktisk er på vej hen. ESC kan aktivere de enkelte hjulbremses og kontrollere motorstyringsystemet for at stabilisere bilen.

**⚠ ADVARSEL**

**Kør aldrig hurtigere, end vejforholdene tillader, og kør langsomt i sving. ESC-systemet kan ikke forhindre ulykker. For høj hastighed i sving, pludselige manøvrer og akvaplaning på våde vejbaner kan stadig resultere i alvorlige ulykker. Det er kun føreren, der kan forhindre ulykker ved at undgå manøvrer, der kan få bilen til at miste vejgrebet. Selv med ESC skal De altid følge samtlige normale sikkerhedsregler for kørsel – herunder altid at køre efter forholdene.**

Elektronisk stabilitetskontrol (ESC) er et system beregnet til at hjælpe føreren med at bevare herredømmet over bilen under vanskelige kørselsforhold. Det er ikke en erstatning for sikker kørsel. Hastigheden, vejforholdene og førerens styring er med til at påvirke, om ESC effektivt kan forhindre, at De mister herredømmet over bilen. Det er Deres ansvar at køre ved en sikker hastighed og sørge for en tilstrækkelig sikkerhedsmargin, særligt i sving.

Når De bruger bremserne i situationer, der kan resultere i blokering af hjulene, kan der muligvis høres en klikkende lyd fra bremserne eller mærkes en pulseren i bremsepedalen. Dette er normalt og betyder, at ESC-systemet er aktivt.

**BEMÆRK**

**Når bilen sættes i bevægelse efter motorstart, kan der muligvis høres en klikkende lyd fra motorrummet. Dette er normalt og betyder, at ESC-systemet fungerer korrekt.**

**Brug af ESC****ESC tændt**

- 
- Når tændingslåsen drejes til positionen ON, tændes kontrollamperne ESC og ESC OFF i cirka 3 sekunder, hvorefter ESC er slået til.
- Hold knappen ESC OFF inde i mindst et halvt sekund for at deaktivere ESC, når tændingslåsen er drejet til ON. (Kontrollampen ESC OFF tændes). Tryk på knappen ESC OFF igen for at slå ESC til igen. (Kontrollampen ESC OFF slukkes).
- Når motoren starter, kan De muligvis høre en svag tikkende lyd. Det er ESC, der foretager en automatisk selvkontrol af systemet, og det er ikke et tegn på problemer.

## Kørsel i bilen

### Når systemet er aktivt



Når ESC er aktivt, blinker kontrollampen for ESC.

- Når den elektroniske stabilitetskontrol fungerer normalt, kan De mærke svage rystelser i bilen. Dette skyldes bremsekontrollsystemet og er ikke et tegn på problemer.
- Når De kører ud af mudder eller på en glat vejbane, øges motorens omdrejningstal muligvis ikke, selv om De træder på speederen langt ned. Det er for at sikre bilens stabilitet og vejgreb, og det er således ikke et tegn på problemer med bilen.

### ESC slukket



#### Slukning af ESC





ESC kan være slået fra på 2 måder.

Hvis motoren slukkes, men ESC er slået fra, forbliver ESC slået fra. Når motoren startes igen, tændes ESC automatisk.

#### • ESC slået fra i tilstand 1

Tryk på knappen ESC OFF  for at slå ESC fra. Kontrollampen (ESC OFF ) tændes. I denne tilstand er interaktion med motoren slået fra. Det betyder, at Traction Control-funktionen ikke er aktiv. Det er kun bremsestyringen, der er slået til.

#### • ESC slået fra i tilstand 2

Hold knappen (ESC OFF ) inde i mere end 3 sekunder for at slå ESC fra. Kontrollampen (ESC OFF ) tændes, og der lyder en advarselsslyd. I denne tilstand er interaktion med både motoren og bremserne slået fra. Det betyder, at stabilitetskontrollsystemet ikke er aktivt.



**Kontrollampe**

Kontrollampen ESC



Kontrollampen ESC OFF



Når tændingslåsen drejes til positionen ON, tændes kontrollampen. Den slukkes, hvis ESC fungerer normalt.

Kontrollampen ESC blinker, når ESC er aktivt og lyser konstant, hvis ESC ikke fungerer korrekt.

Kontrollampen ESC OFF tændes, når ESC slukkes ved hjælp af knappen.

**FORSIGTIG**

*ESC-systemet fungerer muligvis ikke, hvis De kører med forskellige fælg- eller dækstørrelser. Når De skifter dæk, skal De sørge for, at de nye dæk har samme størrelse som de gamle.*

**ADVARSEL**

Elektronisk stabilitetskontrol er kun et hjælpemiddel til kørslen. **Kør sikkert ved at sætte farten ned på snoede, sneglatte eller isglatte veje. Når kontrollampen ESC blinker, eller når vejbanen er glat, skal De køre langsomt, og De bør ikke forsøge at accelerere.**

**Brug af ESC OFF****Under kørslen**

- Det er bedst altid at have ESC tændt under den daglige kørsel, når det er muligt.
- Hvis De vil slukke ESC under kørslen, skal De trykke på knappen ESC OFF, mens De kører på en jævn vej.

**ADVARSEL**

**Tryk aldrig på knappen ESC OFF, mens ESC er aktivt (kontrollampen ESC blinker).**

**Hvis ESC slukkes, mens systemet er aktivt, kan De miste herredømmet over bilen.**

## Kørsel i bilen

### BEMÆRK

- Når bilen køres på et chassis-dynamometer, skal ESC først slukkes ved at holde knappen ESC OFF inde i mere end 3 sekunder (kontrollampen ESC OFF skal lyse). Hvis ESC er tændt, kan det forhindre øgning af bilens hastighed og medføre, at der konstateres ikke-eksisterende fejl.
- Slukning af ESC påvirker ikke ABS- eller bremsesystemets funktion.

### Vehicle stability management (VSM, stabilitetssystem) (hvis udstyret hermed)

Systemet forbedrer bilens stabilitet og styreegenskaber ved kørsel på glatte veje, og hvis bilen registrerer forskelle i venstre og højre sides friktionskoefficient mellem dæk og vej ved opbremsning.

#### VSM-drift

Når VSM er aktivt:

- Kontrollampen for ESC (elektronisk stabilitetskontrol) (  ) blinker.
- Rattet kan bevæges.

Når bilens stabilitetsprogram fungerer normalt, kan De mærke svage rystelser i bilen. Dette skyldes bremsesystemet og er ikke et tegn på problemer.

#### VSM aktiveres ikke, hvis:

- De kører op eller ned af en bakke
- De bakker med bilen
- Kontrollampen ESC OFF (  ) lyser i instrumentgruppen
- Kontrollampen EPS (elektronisk servostyring) lyser i instrumentgruppen

#### Slå VSM fra

Hvis De trykker på knappen ESC OFF for at slå ESC-systemet fra, slås VSM også fra, og kontrollampen ESC OFF (  ) tændes.

Tryk på knappen igen for at slå VSM til igen. Kontrollampen ESC OFF slukkes.

**Advarselampe for fejlfunktion**

VSM-systemet kan automatisk blive slået fra af bilen, selv om De ikke har trykket på knappen ESC OFF. Det indikerer, at bilen har registreret en fejlfunktion i VSM-systemet eller ved den elektroniske servostyring. Hvis kontrollampen ESC (  ) eller advarselampen for EPS forbliver tændt, bør De få bilen efterset hos en autoriseret Kia-forhandler.

**BEMÆRK**

- VSM-systemet fungerer kun ved hastigheder over cirka 15 km/t i sving.
- VSM-systemet er først beregnet til at fungere ved hastigheder på over cirka 30 km/t ved opbremsninger, hvor friktionskoefficienten mellem dæk og vej ikke er ens i begge sider. Det sker, når vejens belægning er forskellig i venstre og højre side.

**⚠ ADVARSEL**

- **Stabilitetsprogrammet er ikke en erstatning for sikker kørsel. Det er førerens ansvar at være opmærksom på hastigheden og afstanden til de forankørende biler. Hold altid godt fast i rattet under kørslen.**
- **Bilen er designet til at følge førerens kørselsmønster, også når VSM-systemet er slået til. Følg altid samtlige normale sikkerhedsregler for kørsel – herunder altid at køre efter forholdene og reducere hastigheden ved nedsat vejgreb.**
- **VSM-systemet fungerer muligvis ikke, hvis De kører med forskellige fælg- eller dækstørrelser. Når De skifter dæk, skal De sørge for, at de nye dæk har samme størrelse som de gamle.**

**Bakkestartsystem (HAC)  
(hvis udstyret hermed)**

Biler har en tendens til først at rulle lidt tilbage, når de skal sætte i gang op ad en bakke efter et stop. Bakkestartsystemet (HAC) forhindrer bilen i at rulle tilbage ved automatisk at holde bremsen i 1-2 sekunder. Bremserne slippes, når speederen trædes ned, eller efter cirka 1-2 sekunder.

**⚠ ADVARSEL**

**Bakkestartsystemet holder kun bilen i cirka 1-2 sekunder, så De skal altid træde på speederen, når De skal starte med at køre.**

**BEMÆRK**

- Bakkestartsystemet er ikke aktivt, hvis gearvælgeren er i positionen P (parkering) eller N (frigear).
- Bakkestartsystemet er aktiveret, selv om ESC-systemet er slået fra, men det er ikke aktiveret, hvis der har været fejl på ESC-systemet.

## Kørsel i bilen

### Nødopbremsningssignal (hvis udstyret hermed)

Nødopbremsningssignalet advarer bagvedkørende med blinkende stoplygter, hvis bilen bremses hårdt og hurtigt op.

Systemet aktiveres, når:

- Bilen stopper pludseligt (fra en hastighed over 55 km/t med en deceleration over 7 m/s<sup>2</sup>)
- ABS aktiveres.

Det blinkende stoplys slukkes, når bilens hastighed er under 40 km/t, eller hvis ABS-systemet slår fra, eller hvis nødopbremsningen er overstået. Derefter tændes havariblinket automatisk.

Havariblinket slukkes igen, når bilens hastighed efter standsningen igen er over 10 km/t. Det slukkes også, hvis bilen har kørt med lav hastighed i lidt tid. De kan slå det fra manuelt ved at trykke på kontakten til havariblinket.



### FORSIGTIG

*Nødopbremsningssignalet tændes ikke, hvis havariblinket allerede er slået til.*

### Gode råd om bremser



### ADVARSEL

- Hvis De forlader bilen, skal De trække parkeringsbremsen og sætte gearvælgeren i 1. gear (manuel gearkasse) eller positionen P (parkering, autogear). Hvis parkeringsbremsen ikke er trukket korrekt, kan bilen muligvis rulle og skade Dem selv eller andre.
- Parkeringsbremsen skal altid aktiveres helt på parkerede biler for at undgå, at bilen bevæger sig ved et uheld og forårsager personskade på passagerer eller fodgængere.

- Når bilen har været parkeret, skal De kontrollere, at parkeringsbremsen er udløst, og at advarselsslampen for bremseslukket, inden De kører.
- Bremserne kan blive våde, hvis De kører i vand, eller når bilen vaskes. Våde bremseslapper kan være farlige! Bilens bremselængde er længere med våde bremseslapper. Bilen kan trække skævt under bremsning med våde bremseslapper.  
Træd let på bremsepedalen for at tørre bremseslapperne, indtil bremseslapperne igen fungerer normalt. Sørg altid for at bevare herredømmet over bilen. Hvis bremseslapperne ikke fungerer normalt, skal De standse bilen, så snart det er sikkert at gøre det, og søge hjælp hos en autoriseret Kia-forhandler.
- Kør aldrig i frigear ned ad bakke. Dette er meget farligt. Lad altid bilen blive i gear, sænk farten, og skift til et lavere gear. På denne måde er motorbremsen med til at sænke bilens fart.

- Kør ikke med foden på bremsepedalen. Det kan være farligt at hvile foden på bremsepedalen, fordi det kan overophede bremseslapperne, så de ikke fungerer effektivt. Det øger desuden slitage på bremsekomponenterne.
- Hvis et af bilens dæk punkterer under kørslen, skal De træde let på bremsepedalen og holde retningen, mens De sænker farten. Kør ind til siden af vejen, og standse bilen, når De kører langsomt nok til, at det er sikkert at gøre det.
- Lad ikke bilen køre langsomt fremad, hvis den er forsynet med automatgear. Hold bremsepedalen nede, når bilen står stille, for at forhindre den i at køre langsomt fremad.
- Vær forsigtig ved parkering på stigninger. Aktiver parkeringsbremsen, og sæt gearvælgeren i positionen P (automatgear) eller første gear eller bakgear (manuelt gearskifte). Hvis bilen holder med forenden ned ad bakke, skal De dreje forhjulene ind mod kantstenen, så bilen ikke kan rulle.

Hvis bilen holder med forenden op ad bakke, skal De dreje forhjulene væk fra kantstenen, så bilen ikke kan rulle. Hvis der ikke er en kantsten, eller hvis bilen af andre årsager skal forhindres i at rulle, skal De blokere hjulene.

- I visse situationer kan parkeringsbremsen fryse fast, når den er aktiveret. Risikoen for dette er størst, når der sidder sne eller is omkring bagbremseslapperne, eller hvis bremseslapperne er våde. Hvis der er risiko for, at parkeringsbremsen kan fryse fast, skal De kun aktivere den midlertidigt, mens De sætter gearvælgeren i positionen P (parkering, automatgear) eller første gear eller bakgear (manuelt gearskifte) og blokerer baghjulene, så bilen ikke kan rulle. Udløs derefter parkeringsbremsen.
- Hold ikke bilen stille på en stigning ved hjælp af speederen. Det kan overophede gearkassen. Brug altid bremsepedalen eller parkeringsbremsen.

## Kørsel i bilen

### FARTPILOT (HVIS Udstyret HERMED)



1. Kontrollampe for fartpilot
2. Kontrollampe for sat fartpilot

Med fartpilotsystemet kan De programmere bilen til at holde en konstant hastighed uden at holde foden på speederen.

Fartpiloten fungerer kun ved hastigheder over cirka 30 km/t.

#### **⚠ ADVARSEL**

- Hvis fartpiloten forbliver tændt (kontrollampen i instrumentgruppen er tændt), kan fartpiloten blive aktiveret ved et uheld. For at undgå utilsigtet indstilling af hastigheden, skal fartpilotsystemet være slukket, når det ikke skal bruges.
- Brug kun fartpilotsystemet ved kørsel på landeveje og motorveje i godt vejr og uden tæt trafik.
- Brug ikke fartpiloten, hvis det ikke er sikkert at køre med konstant hastighed, f.eks. i tæt eller varierende trafik, på glatte (regnvåde, sne- eller isdækkede) veje, på veje med sving eller på veje med stigninger på over 6 procent.
- Vær særligt opmærksom på kørselsforholdene, når De bruger fartpilotsystemet.
- Vær forsigtig med at bruge fartpiloten ved kørsel ned ad bakke, da det kan øge bilens hastighed.

#### **⚠ FORSIGTIG**

*På biler med manuelt gearskifte må De ikke skifte til frigear uden at træde koblingspedalen ned, hvis fartpiloten er slået til, da motoren ellers vil køre med for mange omdrejninger. Hvis det sker, skal De træde koblingspedalen ned eller slå fartpiloten fra.*

**BEMÆRK**

- Fartpiloten træder i kraft cirka 3 sekunder efter, at SET er blevet aktiveret eller genaktiveret efter opbremsning. Denne forsinkelse er helt normal.
- For at slå fartpiloten til, skal De træde på bremsepedalen mindst en gang, efter at motoren er startet. Dette skal kontrolleres, da kontakten i bremsen er en vigtig komponent, når fartpiloten skal afbrydes ved normal brug.

**BEMÆRK**

Når en hastighed er valgt, vil fartpiloten søge at holde denne hastighed, dog vil en vis afvigelse kunne påregnes, uden at dette dog betyder, at fartpiloten er defekt. Normalt vil der kunne observeres en afvigelse på 5-10% til hver side af den valgte hastighed.

**Kontakt til fartpilot**

ORP052034

**CANCEL:** Slår fartpiloten fra.



Tænder og slukker for fartpilotsystemet.

**RES+** Genoptager eller øger den indstillede hastighed.

**SET-** Indstiller eller reducerer hastigheden.

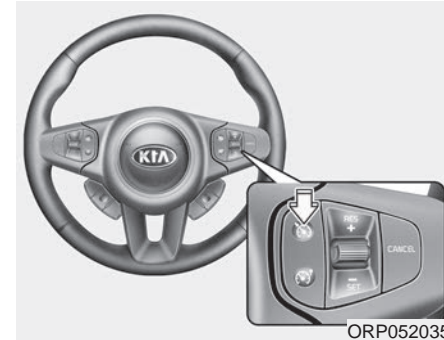
**Sådan indstilles fartpilot-hastigheden:**

ORP052035

1. Tryk på knappen  på rattet for at aktivere systemet. Kontrollampen for fartpilot tændes.
2. Accelerér til den ønskede hastighed, der skal være over cirka 30 km/t.

**BEMÆRK - Manuel gearkasse**

Hvis bilen har manuel gearkasse, skal De træde bremsepedalen ned mindst en gang for at kunne indstille fartpiloten, efter at motoren er startet.

## Kørsel i bilen



ORP052036

3. Tryk knappen nedad (mod SET-), og slip den igen ved den ønskede hastighed. Kontrollampen for sat fartpilot tændes. Slip samtidigt speederen. Den ønskede hastighed fastholdes automatisk.

*På vej op ad stejle bakker kører bilen muligvis langsommere, og på vej nedad muligvis hurtigere.*

**Sådan øges den indstillede fartpilot hastighed:**



ORP052037

Brug en af følgende procedurer:

- Tryk knappen opad (mod RES+), og hold den der. Bilen accelererer. Slip knappen, når bilen har nået den ønskede hastighed.
- Tryk knappen opad (mod RES+), og slip den med det samme. Hastigheden øges med 2 km/t ved hvert tryk på knappen RES+.

**Sådan sænkes den indstillede fartpilot hastighed:**



ORP052036

Brug en af følgende procedurer:

- Tryk knappen nedad (mod SET-), og hold den der. Bilens hastighed mindskes langsomt. Slip knappen, når bilen har nået den ønskede hastighed.
- Tryk knappen nedad (mod SET-), og slip den med det samme. Hastigheden reduceres med 2 km/t ved hvert tryk på knappen SET-.



### Sådan accelererer De midlertidigt med aktiv fartpilot:

Hvis hastigheden skal øges midlertidigt, mens fartpiloten er aktiv, skal De træde på speederen. Den øgede hastighed påvirker ikke fartpilots funktion, og den indstillede hastighed ændres ikke.

Slip speederen for at vende tilbage til den indstillede hastighed.

### Fartpiloten afbrydes på en af følgende måder:



- Træd på bremsepedalen.
- Ved at træde på koblingspedalen ved manuelt gearskifte.
- Ved at sætte gearvælgeren i N (fri-gear) ved automatgear.
- Ved at trykke på knappen CANCEL på rattet.
- Ved at reducere hastigheden til cirka 15 km/t under den indstillede hastighed.
- Ved at reducere hastigheden til under cirka 25 km/t.

*Hver af disse handlinger afbryder fartpiloten (kontrollampen for sat fartpilot i instrumentgruppen slukkes), men systemet slukkes ikke. Hvis De vil genstarte fartpiloten, skal De trykke knappen RES+ på rattet opad. Bilen genoptager den hastighed, De tidligere har indstillet.*

## Kørsel i bilen

### Sådan genoptages fartpilot-hastigheden ved over 30 km/t:





ORP052037

Hvis fartpiloten blev afbrudt ved hjælp af en anden metode end knappen , og systemet stadig er aktivt, genoptages den senest indstillede hastighed, når der trykkes på knappen RES+.

Hastigheden genoptages dog ikke, hvis bilens hastighed er faldet til under cirka 30 km/t.

### Fartpiloten afbrydes på en af følgende måder:

- Tryk på knappen  (kontrollampen for fartpilot slukkes).
- Tryk på knappen til hastighedsvarsling  for at aktivere systemet.
- Sluk for tændingen.

*Begge disse handlinger slukker fartpiloten. Hvis De vil bruge fartpiloten igen, skal De gentage proceduren fra afsnittet Sådan indstilles fartpilot-hastigheden på forrige side.*

## HASTIGHEDSVARSLING (HVIS Udstyret HERMED)

De kan indstille en hastighedsgrænse, hvis De ønsker ikke at køre hurtigere end en vis hastighed.

Hvis De kører hurtigere end den indstillede hastighed, tændes kontrol-lampen og advarselslyden, til hastigheden igen er inden for den indstillede grænse.

### BEMÆRK

Hvis hastighedsvarslingssystemet er aktiveret, kan fartpiloten ikke slås til.

### Hastighedsvarsling



**CANCEL:** Annullerer den indstillede hastighedsgrænse

-  Slår hastighedsvarslingssystemet til eller fra.
- RES+** Genoptager eller øger den indstillede hastighedsgrænse.
- SET-** Sætter eller reducerer hastighedsgrænsen.

### Indstilling af hastighedsgrænse:

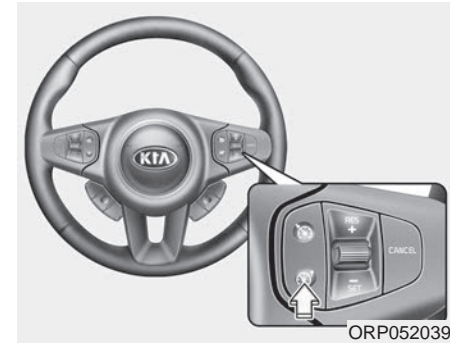

1. Tryk på knappen til hastighedsvarsling  på rattet for at aktivere systemet.

## Kørsel i bilen

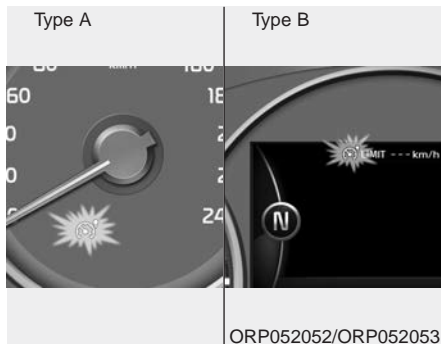

Kontrollampen for hastighedsvarsling tændes.



2. Tryk knappen nedad (mod SET-).
3. Tryk knappen opad (mod RES+) eller nedad (mod SET-), og slip den igen ved den ønskede hastighed. Tryk knappen opad (mod RES+) eller nedad (mod SET-), og hold den der. Hastigheden øges eller reduceres med 5 km/t.

Tryk knappen opad (mod RES+) eller nedad (mod SET-), og slip den med det samme. Hastigheden reduceres med 1 km/t.

Den indstillede hastighed vises i instrumentgruppen.

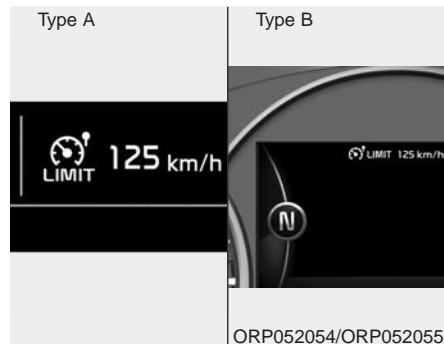

Den indstillede hastighedsgrænse vises.

Hvis De vil køre hurtigere end den indstillede hastighedsgrænse, skal De træde speederen langt ned (mere end ca. 80%), til kickdown-mekanismen giver et klik. Kontrollampen og advarselslyden tændes, indtil hastigheden igen er inden for den indstillede grænse.

### BEMÆRK

- Hvis De træder speederen mindre end ca. 50% ned, kører bilen ikke hurtigere end den indstillede hastighedsgrænse.
- Det er helt normalt, at der lyder et klik fra kickdown-mekanismen, når De træder speederen helt ned.

### Hastighedsvarslingen afbrydes på en af følgende måder:

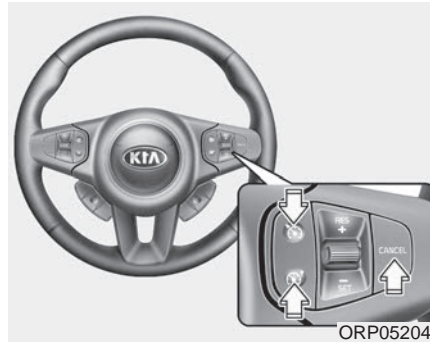

ORP052041

- Tryk på knappen til hastighedsvarsling (🚗) igen.
- Tryk på knappen til fartpiloten (hvis De trykker på knappen til fartpiloten, aktiveres fartpiloten).
- Sluk for tændingen.

Hvis De trykker en gang på knappen CANCEL, annulleres den valgte hastighedsgrænse, men systemet slås ikke fra. Hvis De vil ændre hastighedsgrænsen, skal De trykke knappen opad (mod RES+) eller ned (mod SET-) ved den ønskede hastighed.



ORP052056/ORP052057

### ⚠ FORSIGTIG

**Kontrollampen "---" blinker, hvis der er et problem ved hastighedsvarslingssystemet.**

**Hvis det sker, bør systemet efterses af en autoriseret Kia-forhandler.**

## Kørsel i bilen

### VOGNBANEASSISTENT (LDWS, HVIS UDSTYRET HERMED)

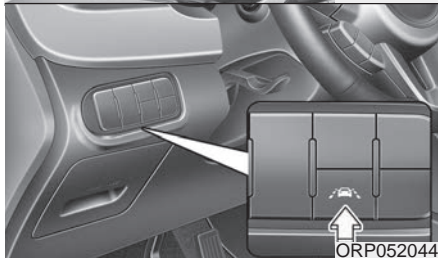

Systemet registrerer vognbanen med en sensor ved forruden og advarer Dem, hvis De er på vej til at skifte vognbane.

#### ⚠ ADVARSEL

- Vognbaneassistenten hjælper ikke med vognbaneskit. Det er førerens ansvar at holde øje med trafikken.
- Drej ikke rattet pludseligt, hvis vognbaneassistenten advarer Dem om, at bilen er ved at skifte vognbane.
- Hvis sensoren ikke kan registrere vognbanen, eller hvis bilen kører mindre end 60 km/t, advarer vognbaneassistenten Dem ikke, selv om bilen skifter vognbane.
- Hvis bilen har tonede ruder eller andre typer film på forruden, fungerer vognbaneassistenten muligvis ikke korrekt.

(Fortsættes)

#### (Fortsat)

- Der må ikke komme vand eller andre væsker på sensoren til vognbaneassistenten.
- Undlad at slå på eller afmontere dele, som hører til vognbaneassistenten.
- Anbring ikke reflekterende genstande på instrumentbrættet.
- Hold altid øje med vejen, da De på grund af lydanlægget og omgivelserne måske ikke bemærker advarselslyden.



Slå vognbaneassistenten til ved at trykke på knappen, mens bilens tænding er slået til. Kontrollampen tændes. Tryk på knappen igen for at afbryde funktionen.

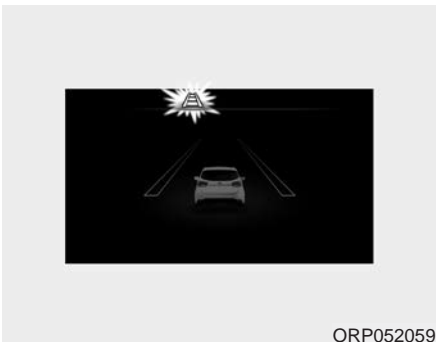

Hvis De vælger dette symbol, vises LDWS-tilstanden på LCD-displayet.

Når sensoren registrerer vognbanestriben



Når sensoren ikke registrerer vognbanestriben



Hvis Deres bil skifter vognbane, mens vognbaneassistenten er slået til, og hastigheden er over 60 km/t, advares De på følgende måde:

## Kørsel i bilen

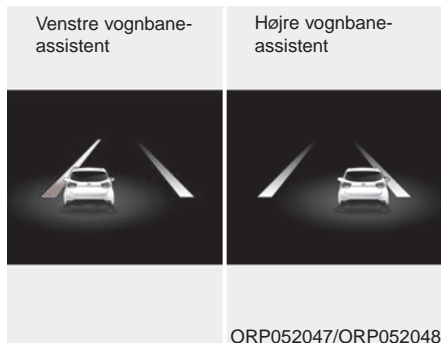

### 1. Visuel advarsel

Hvis De forlader vognbanen, blinker vognbanen gult på displayet med 0,8 sekunds interval.

### 2. Akustisk advarsel

Hvis De forlader vognbanen, lyder advarselslyden med 0,8 sekunds interval.



Symbolets farve afhænger af vognbaneassistentens tilstand.

- Hvid: Sensoren registrerer ikke vognbanestriben.
- Grøn: Sensoren registrerer vognbanestriben.

## Advarselsindikator



Hvis advarselslampen tændes (gul), fungerer vognbaneassistenten ikke korrekt. De bør få systemet eftersat hos en autoriseret Kia-forhandler.



### Vognbaneassistenten aktiveres ikke, hvis:

- Føreren aktiverer blinklyset for at skifte vognbane.  
Hvis havariblinket er tændt, fungerer vognbaneassistenten dog normalt.
- Hvis De kører på eller over vognbanestriben.

### BEMÆRK

Brug blinklyset, når De skifter vognbane.

### Vognbaneassistenten vil i nogle tilfælde ikke advare Dem, selv om bilen skifter vognbane, og i nogle tilfælde advare Dem, selv om bilen ikke skifter vognbane, hvis:

- Vognbanestriben ikke er synlig på grund af sne, regn snavs, pletter osv.
- Lyset udenfor pludseligt skifter.
- I tunneller, eller hvis bilens lys ikke er tændt, når det er mørkt.
- Det er svært at skelne mellem farverne på vejen.
- De kører i et sving eller på en stejl bakke.
- Lyset reflekteres fra vand på vejen.
- Linsen eller forruden er snavset.
- Sensoren ikke kan registrere vognbanen på grund af tåge, kraftig regn eller sne.
- Den omgivende temperatur ved bakspejlet er høj på grund af direkte sollys.
- Vognbanen er meget bred eller meget smal.

- Vognbanestriben er beskadiget eller utydelig.
- Et autoværn kaster skygge på vognbanestriben.
- Der er afmærkning, som ligner vognbanestriben.
- Vognbanestriben er rillet.
- De kører tæt på den forankørende bil, eller den forankørende bil skjuler vognbanestriben.
- Bilen ryster meget.
- Vognbaneantallet udvides eller reduceres, eller vognbanestriberne krydser hinanden.
- Der er anbragt noget på instrumentbrættet.
- De kører i retning af solen.
- Der er vejarbejde.
- Der er mere end to vognbanestriber i enten højre eller venstre side.

## Kørsel i bilen

### ØKONOMISK KØRSEL

Bilens brændstoføkonomi afhænger primært af, hvordan De kører, hvor De kører hen, og hvornår De kører.

Hver af disse faktorer påvirker, hvor mange kilometer bilen kan køre pr. liter. Følg nedenstående kørselsforslag for at køre så økonomisk som muligt og spare penge på både brændstof og reparationer:

- Kør jævnt. Undgå voldsomme accelerationer. Undgå hurtige igangsætninger og gearskift ved fuld gas, og hold en konstant marchhastighed. Kør ikke hurtigt i bytrafik med røde lys. Prøv at tilpasse bilens hastighed efter den øvrige trafik, så De ikke behøver at ændre hastighed så ofte. Undgå tæt trafik, når det er muligt. Hold altid god sikkerhedsafstand til andre biler, så De kan undgå unødvendige opbremsninger. Det reducerer også bremseslitagen.
- Kør med moderate hastigheder. Jo hurtigere De kører, jo mere brændstof bruger bilen. Kørsel ved moderate hastigheder er en af de mest effektive måder at reducere brændstofforbruget på, særligt ved motorvejskørsel.
- Kør ikke med foden på bremsepedalen eller koblingspedalen. Det øger brændstofforbruget og slitage af bremsesystemets komponenter. Hvis De kører med foden hvilende på bremsepedalen, kan bremserne desuden blive overophedet, hvilket mindsker deres effektivitet og kan føre til mere alvorlige konsekvenser.
- Vedligehold bilens dæk. Sørg for, at de er pumpet op til det korrekte dæktryk. For højt eller for lavt dæktryk resulterer i øget dækslid. Kontrollér dæktrykket mindst én gang om måneden.
- Sørg for, at hjulene er sporet korrekt. Hjulsporingen kan blive forringet, hvis hjulene rammer en kantsten, eller De kører for hurtigt hen over ujævnt underlag. Dårlig hjulsporing giver øget dækslid og brændstofforbrug og kan også medføre andre problemer.
- Hold bilen i god stand. Sørg for at vedligeholde bilen i henhold til vedligeholdelsesplanerne for at opnå bedre brændstoføkonomi og færre vedligeholdelsesomkostninger. Hvis bilen bruges under unormale kørselsforhold, kræver den hyppigere vedligeholdelse.
- Hold bilen ren. Bilen fungerer bedst og holder længst, hvis De holder den ren og fri for korrosionsfremmende materialer. Det er særligt vigtigt, at der ikke opsamles mudder, jord, is etc. på bilens underside. Den ekstra vægt kan øge brændstofforbruget og bidrage til korrosion.
- Rejs let. Kør ikke med unødvendig last i bilen. Det forringer brændstoføkonomien.
- Lad ikke motoren gå i tomgang længere end nødvendigt. Hvis De venter i bilen (og ikke holder i en bilkø), skal De slukke motoren og først starte den igen, når De er klar til at køre.

- Husk, at bilen ikke behøver lang opvarmningstid. Når motoren er startet, skal De lade den gå i tomgang i 10-20 sekunder, inden De sætter bilen i gear. I meget koldt vejr bør De dog lade bilen varme op i lidt længere tid.
- Lad ikke motoren sejtrække eller køre med for højt omdrejningstal. Sejtrækning forekommer, når De kører for langsomt i det aktuelle gear, så motoren belastes hårdt. Hvis det sker, skal De skifte til et lavere gear. Ved for høje omdrejningstal kan der ske skader på motoren. Det kan undgås ved at skifte gear ved de anbefalede hastigheder.
- Brug airconditionsystemet så lidt som muligt. Airconditionsystemet trækkes af motoren, så brændstofføkonomien forringes, når De bruger det.
- Åbne ruder ved høj hastighed kan forringe brændstofføkonomien.
- Brændstofføkonomien er dårligere i sidevind og modvind. Økonomien kan forbedres ved at sænke hastigheden ved kørsel under sådanne forhold.

*Det er vigtigt for både sikkerheden og økonomien, at bilen holdes i god stand. Vi anbefaler generelt, at bilen vedligeholdes hos en autoriseret Kia-forhandler.*

**⚠ ADVARSEL - Slukket motor under kørsel**

**Stands aldrig motoren, når bilen er i bevægelse, f.eks. for at rulle ned ad bakker. Servostyringen og bremseforstærkeren fungerer ikke korrekt, hvis motoren ikke er i gang. Hold i stedet motoren i gang, og skift til et lavere gear for at opnå motorbremsning. Hvis De slukker for tændingen, mens De kører, kan ratlåsen (hvis udstyret hermed) desuden blive aktiveret, hvilket kan medføre, at De mister kontrollen over bilen, og føre til alvorlig personskade eller død.**

## Kørsel i bilen

### SÆRLIGE KØRSELSFORHOLD

#### Farlige vejforhold

Følg nedenstående anvisninger ved farlige vejforhold, f.eks. vand, sne, is, mudder, sand eller lignende:

- Kør forsigtigt, og hold ekstra sikkerhedsafstand.
- Undgå pludselige opbremsninger eller styremanøvrer.
- Ved opbremsninger med ikke-ABS-bremser bør De pumpe bremsepedalen med en let op- og nedadgående bevægelse, indtil bilen er standset.

#### ADVARSEL - ABS

**Pump ikke bremsepedalen, hvis bilen er udstyret med ABS.**

- Hvis bilen er kørt fast i sne, mudder eller sand, bør De bruge 2. gear. Accelerér langsomt for at undgå hjulspind.
- Hvis bilen er kørt fast i is, sne eller mudder, skal De bruge sand, småsten, snekæder eller andet skridsikkert materiale for at forbedre vejgrebet.

#### ADVARSEL - nedgearing

**Nedgearing med automatgear ved kørsel i glat føre kan forårsage ulykker. Den pludselige ændring i hjulhastigheden kan forårsage udskridning. Vær forsigtig ved nedgearing i glat føre.**

#### Rokning af bilen

Hvis det er nødvendigt at rokke bilen for at frigøre den fra sne, sand eller mudder, skal De først dreje rattet til højre og venstre for at rydde området omkring forhjulene. Skift derefter frem og tilbage mellem R (bakgear) og et vilkårligt fremadgående gear (biler med automatgear), eller mellem 1. gear og bakgear (biler med manuel gearkasse). Undgå at give fuld gas, og undgå hjulspind. Hvis bilen stadig sidder fast efter nogle få forsøg, bør den trækkes fri af et andet køretøj for at undgå overophedning og mulige skader på gearkassen.

#### FORSIGTIG

**Længere tids rokning kan resultere i overophedning af motoren, skader eller funktionssvigt i gearkassen samt dækskader.**

**⚠ ADVARSEL - hjulspind**

Lav ikke hjulspind, særligt ikke ved hastigheder på over 56 km/t. Hjulspind ved høje hastigheder, når bilen står stille, kan overophede dækkene med risiko for dækskader, der kan forårsage personskade på personer nær bilen.

**BEMÆRK**

ESC-systemet (hvis udstyret hermed) skal deaktiveres, inden De rækker bilen.

**⚠ ADVARSEL**

Hvis bilen kører fast i sne, mudder, sand etc., kan De forsøge at rokke den fri ved at bevæge den frem og tilbage. Forsøg ikke at gøre dette, hvis der er mennesker eller genstande i nærheden af bilen. Under rokningen kan bilen pludselig bevæge sig frem eller tilbage, når den kommer fri, hvilket kan resultere i personskade eller materiel skade.

**Jævn kørsel i sving**

Undgå at bremse eller skifte gear i sving, særligt i vådt føre. De bør accelerere en anelse hele vejen gennem svinget. Ved at følge disse anbefalinger kan De minimere dæksliddet.

**Natkørsel**

Natkørsel frembyder flere farer end kørsel i dagslys. Husk derfor følgende vigtige råd:

- Kør langsommere, og hold større sikkerhedsafstand til andre biler, da det kan være sværere at se om natten, særligt i områder uden gadebelysning.
- Juster spejlene for at mindske blændingen fra bagvedkørende biler.

## Kørsel i bilen

- Sørg for, at forlygterne er rene og justeret korrekt (på biler uden automatisk forlygtejustering). Snavsede eller forkert justerede forlygter gør det langt vanskeligere at se om natten.
- Undgå at se direkte på modkørende bilers forlygter. De kan blive blændet, og det varer flere sekunder, inden øjnene igen har tilpasset sig mørket.

### Kørsel i regn

Regn og våde vejbaner kan udgøre en fare, særligt hvis De ikke er forbedret på den glatte belægning. Husk på følgende ved kørsel i regnvej:

- Kraftig regn gør det vanskeligere at se og øger bremselængden. Sæt derfor hastigheden ned.
- Hold vinduesviskerne i god stand. Udskift viskerbladene, hvis de viser tegn på at danne streger eller ikke visker hele forruden.
- Hvis dækkene ikke er i god stand, kan en pludselig opbremsning på våd asfalt resultere i en udskridning og føre til en ulykke. Sørg for, at dækkene er i god stand.
- Tænd hovedlyset for at gøre det nemmere for andre trafikanter at se bilen.
- Bremseevnen kan blive nedsat, hvis De kører for hurtigt gennem store vandpytter. Kør altid langsomt gennem vandpytter.

- Hvis De mener, bremserne er blevet våde, skal De træde let på bremsepedalen under kørslen, indtil bremseevnen atter er normal.

### Kørsel i oversvømmede områder

Undgå kørsel i oversvømmede områder, medmindre De er sikker på, at vandet ikke når højere op end til fælgens underkant. Kør altid langsomt gennem vand. Hold rigelig sikkerhedsafstand, da bremseevnen kan være nedsat.

Efter kørsel gennem vand skal De tørre bremserne ved at træde let på bremsepedalen flere gange ved langsom kørsel.

### Offroad-kørsel

Vær opmærksom, når De kører offroad, da bilen kan blive beskadiget af f.eks. sten og trærødder. Undersøg og bliv fortrolig med offroad-forholdene, før De begynder at køre.

## Motorvejskørsel

### Dæk

Kontrollér, at dæktrykket i samtlige dæk er korrekt. Hvis dæktrykket er for lavt, kan dækkene blive overophedet og muligvis svigte.

Undgå at bruge slidte eller beskadigede dæk, der kan give forringet vejgreb eller dæksvigt.

### BEMÆRK

Overskrid aldrig det maksimale dæktryk, der er vist på dækkene.

### ⚠ ADVARSEL

- Dæk med for lavt eller højt dæktryk kan medføre dårlige køreegenskaber, tab af herredømmet over bilen og pludseligt dæksvigt, der kan resultere i ulykker, personskade og død. Kontrollér altid dæktrykket, inden De kører. De korrekte dæktryk er anført i afsnittet "Dæk og hjul" i kapitel 8.
- Det er farligt at køre på dæk med utilstrækkelige eller manglende slidbaner. Slidte dæk kan resultere i tab af herredømmet over bilen, sammenstød, personskade og død. Udskift de nedslidte dæk hurtigst muligt, og køр aldrig på dem. Kontrollér altid slidbanerne, inden De kører i bilen. Yderligere oplysninger og grænseværdier for slidbaner er anført i afsnittet "Dæk og hjul" i kapitel 7.

### Brændstof, kølervæske og motorolie

Bilen bruger mere brændstof ved motorvejskørsel end ved bykørsel. Husk at kontrollere både kølervæske og motorolie.

### Drivrem

Hvis drivremmen er slap eller beskadiget, kan det medføre overophedning af motoren.

## Kørsel i bilen

### VINTERKØRSEL



1VQA3005

Barske vejrforhold om vinteren giver større slitage og andre problemer. Følg nedenstående forslag for at minimere problemerne ved vinterkørsel:

#### Kørsel i sne eller is

Hvis De skal køre i dyb sne med bilen, skal De muligvis montere vinterdæk eller snekæder på bilen. Hvis De monterer vinterdæk, skal de have samme størrelse og være af samme type som bilens standarddæk, da bilens sikkerhed og køreegenskaber ellers kan blive forringet. Kørsel i høj fart, hurtige accelerationer, pludselige opbremsninger og skarpe sving kan desuden blive farlige.

Brug så vidt muligt motorbremsning under deceleration. Hvis De pludselig bremses op på sne- eller isglatte veje, kan bilen skride ud. Hold altid tilstrækkelig sikkerhedsafstand til den forankørende bil, og brems forsigtigt. Bemærk, at snekæder på dækkene giver bedre trækraft, men ikke kan forhindre sidelæns udskridninger.

#### BEMÆRK

**Snekæder er ikke lovlige i alle lande. Undersøg de lokale regler, inden De monterer snekæder.**

#### Vinterdæk

Hvis De monterer vinterdæk på bilen, skal De kontrollere, at dækkene er radialdæk med samme størrelse og belastningsevne som de oprindelige dæk. Der skal monteres vinterdæk på alle fire hjul, så bilen er i balance under alle vejrforhold. Husk, at vinterdækkenes vejgreb på tørre veje muligvis er mindre end vejgrebet i bilens originale dæk. Kør forsigtigt, selv når vejene er ryddet. Dækforhandleren kan oplyse om anbefalede maksimumhastigheder.

#### **⚠ ADVARSEL - Størrelsen på vinterdæk**

**Vinterdæk skal have samme størrelse og være af samme type som bilens standarddæk, da bilens sikkerhed og køreegenskaber ellers kan blive forringet.**

*Monter ikke pigdæk uden først at have kontrolleret, om der er lokale regulativer, der forbyder anvendelsen af denne type dæk.*



## Snekæder



1VQA3007

Radialdæk har tyndere dæksider end andre dæktyper og kan derfor tage skade ved montering af visse typer snekæder. Det anbefales derfor, at De bruger vinterdæk i stedet for snekæder. Monter ikke snekæder på biler, der er udstyret med alufælge, da snekæderne kan beskadige fælgene. Hvis der skal bruges snekæder, skal De bruge kabelsnekæder med en tykkelse på mindre end 15 mm. Skader på bilen som følge af forkert brug af snekæder dækkes ikke af producentens garanti.

Monter kun snekæder på forhjulene.

### FORSIGTIG

- **Kontrollér, at snekæderne har den korrekte størrelse og er af den korrekte type til dækkene. Forkerte snekæder kan forårsage skader på bilens karosseri og ophæng, der muligvis ikke dækkes af producentens garanti. Monteringskrogene på snekæderne kan desuden tage skade ved kontakt med bilens dele, hvilket kan løsne snekæderne fra dækket. Kontrollér, at snekæderne er certificeret i SAE-klasse "S".**
- **De monterede kæder skal efterstrammes, når der er kørt 0,5 til 1 km, for at sikre, at de er monteret korrekt. Stram kæderne, eller monter dem igen, hvis de er løse.**
- **Hvis Deres bil er udstyret med dæk i størrelsen 225/45R18, må De ikke montere snekæder på hjulene, da de kan beskadige bilens hjul, ophæng og karosseri.**

## Montering af snekæder

Ved montering af snekæder skal producentens instruktioner følges. Monter kæderne så stramt som muligt, og kør langsomt, når de er monteret. Hvis De kan høre kæderne slå mod karosseriet eller skærmene, skal De stoppe og stramme dem. Hvis kæderne stadig rammer bilen, skal De sænke farten, indtil det hører op. Afmonter snekæderne, når kørslen kan fortsættes på ryddet vej.

### ADVARSEL - Montering af kæder

Ved montering af snekæder skal bilen parkeres på en jævn overflade på sikker afstand af trafikken. Aktivér havariblinket, og anbring en advarselstrekant bag bilen, hvis en sådan forefindes. Sæt gearvælgeren i P (parkering, automatgear), træk parkeringsbremsen, og sluk motoren, inden snekæderne monteres.

## Kørsel i bilen

### **⚠ ADVARSEL- Snekæder**

- Brug af snekæder kan forringe bilens køreegenskaber.
- Kør aldrig hurtigere end 30 km/t, eller hold Dem til snekædeproducentens anbefalede hastighedsgrænse afhængigt af, hvilken af de to der er lavest.
- Kør forsigtigt, og undgå bump, huller, skarpe sving og andre forhindringer, der kan få bilen til at hoppe.
- Undgå skarpe sving og blokering af bremserne.

### **⚠ FORSIGTIG**

- *Kæder, der har den forkerte størrelse eller er monteret forkert, kan beskadige bilens bremserør, affjedring, karosseri og hjul.*
- *Stop kørslen, og stram kæderne, hvis det lyder, som om de rammer bilen.*

### **Brug ethylenglykolbaseret kølevæske af god kvalitet**

Bilens kølesystem er fra fabrikken påfyldt ethylenglykolbaseret kølevæske af god kvalitet. Denne type kølevæske forhindrer korrosion i kølesystemet, smører vandpumpen og er frostsikret og bør derfor altid bruges. Udskift eller påfyld kølevæske i henhold til vedligeholdelsesplanerne. Få kølevæsken undersøgt i god tid inden vinteren for at sikre, at dens frysepunkt er tilstrækkeligt lavt til de temperaturer, De kan forvente at skulle bruge bilen under.

### **Kontrollér batteri og kabler**

Vinteren medfører ekstra belastninger af batterisystemet. Efterse batteriet og kablerne visuelt som beskrevet i kapitel 7. De bør få systemet efterset hos en autoriseret Kia-forhandler.

### **Skift eventuelt til vinterolie**

I visse klimaer anbefales det at bruge en særlig vinterolie med lave viskositet i koldt vejr. Se anbefalingerne i kapitel 8. Hvis De ikke er sikker på, hvilken type olie De skal bruge, kan De kontakte en autoriseret Kia-forhandler.

### **Kontrollér tændrør og tændingssystem**

Efterse bilens tændrør som beskrevet i kapitel 7, og udskift dem, hvis det er nødvendigt. Efterse desuden samtlige kabler og komponenter i tændingssystemet for at kontrollere, at de ikke er revnet, nedslidt eller deformeret.

### Sørg for at frostsikre låsene

Sprøjt et godkendt afisningsmiddel eller glycerin ind i bilens nøglehuller for at frostsikre låsene. Hvis en lås er dækket af is, kan De fjerne isen ved at sprøjte et godkendt afisningsmiddel på låsen. Hvis låsen er frosset indvendigt, kan De muligvis tø den op ved hjælp af en opvarmet nøgle. Vær forsigtig med den varme nøgle, så De undgår forbrændinger.

### Brug godkendt frostvæske i sprinklersystemet

For at forhindre, at sprinklervæsken fryser, kan De påfylde godkendt frostvæske i henhold til instruktionerne på beholderen. Frostvæske til sprinklersystemet fås hos autoriserede Kia-forhandlere og de fleste biludstyrforhandlere. Brug ikke kølervæske eller andre typer frostvæske, da de kan beskadige lakken.

### Undgå, at parkeringsbremsen fryser

I visse situationer kan parkeringsbremsen fryse fast, når den er aktiveret. Risikoen for dette er størst, når der sidder sne eller is omkring bagbremserne, eller hvis bremserne er våde. Hvis der er risiko for, at parkeringsbremsen kan fryse fast, skal De kun aktivere den midlertidigt, mens De sætter gearvælgeren i positionen P (parkering, automatgear) eller første gear eller bakgear (manuelt gearskifte) og blokerer baghjulene, så bilen ikke kan rulle. Udløs derefter parkeringsbremsen.

### Undgå opsamling af sne og is under bilen

Under visse omstændigheder kan der opsamles sne og is under kofangerne, hvilket kan påvirke styretøjet. Hvis De kører under barske vinterforhold, hvor dette kan ske, skal De med jævne mellemrum efterse bilens underside for at sikre, at forhjulenes og styretøjets bevægelser ikke er hæmmet.

### Medbring nødudstyr

Afhængigt af vejrforholdene og Deres destination kan det være en god idé at medbringe egnet nødudstyr. De kan f.eks. overveje at medbringe snekæder, bugseringskabler eller -kæder, en lommelygte, nødblus, en pose sand, en skovl, startkabler, en vinduesskraber, handsker, skridsikkert underlagstæppe, varmt arbejdstøj, tæpper etc.

## Kørsel i bilen

### KØRSEL MED ANHÆNGER

Hvis De vil køre med anhænger, skal De først sætte Dem ind i færdselslovens bestemmelser for kørsel med anhænger.

Lovgivningen er forskellig i forskellige lande, og kravene til kørsel med anhænger er derfor også forskellige. Rådfør Dem med en autoriseret Kia-forhandler.

#### ADVARSEL- Kørsel med anhænger

Hvis De ikke bruger det korrekte udstyr og/eller ikke kører forsigtigt, kan De miste herredømmet over bilen og anhænger. Hvis anhængerer f.eks. er for tung, kan bremseevnen blive nedsat eller helt forsvinde. Det kan medføre alvorlig personskade eller død for bilens fører og passagerer. Kør kun med anhænger, hvis De har fulgt alle anvisninger i dette afsnit.

#### ADVARSEL- Vægtbegrænsninger

Inden De kører med anhænger, skal De kontrollere, at anhængerens totalvægt, bruttovægten, bilens totalvægt, det samlede akseltryk og anhængertrækstangens vægt ligger inden for grænseværdierne.

#### BEMÆRK

- Den tekniske maksimale belastning på bagakslen må ikke overskrides med mere end 15 %, og den tekniske maksimale last må ikke overskrides med mere end 10 % eller 100 kg, hvad der end er lavest. I sådanne tilfælde må De ikke køre hurtigere end 100 km/t for biler i kategori M1 eller 80 km/t for biler i kategori N1.

(Fortsættes)

(Fortsat)

- Når en bil trækker en anhænger, kan den ekstra vægt på anhængertrækket medføre, at den maksimale last overskrides, men det må ikke være med mere end maksimalt 15%. Hvis det sker, må hastigheden ikke overstige 100 km/t, og dæktrykket i baghjulene skal være mindst 0,2 bar over det anbefalede dæktryk ved normal brug (uden anhænger).

#### FORSIGTIG

*Forkert kørsel med anhænger kan beskadige bilen og resultere i kostbare reparationer, der ikke dækkes af garantien. Følg rådene for korrekt kørsel med anhænger i dette kapitel.*

Bilen kan trække en anhænger. De kan se, hvor tunge anhængere bilen kan trække, ved at læse oplysningerne i afsnittet "Anhængervægt" senere i dette kapitel.

Husk, at kørsel med anhænger er anderledes end kørsel uden anhænger. Manøvredegtigheden, holdbarheden og brændstoføkonomien er anderledes end ved kørsel uden anhænger. Korrekt og sikker kørsel med anhænger kræver det rette udstyr, og at det bruges korrekt.

Dette afsnit indeholder mange vigtige, gennemprøvede tip og sikkerhedsregler for kørsel med anhænger. Mange af dem er vigtige for Deres og passagerernes sikkerhed. Læs dette afsnit grundigt inden kørsel med anhænger.

Bilens transmission, dvs. motoren, gearkassen, hjulene og dækkene, skal arbejde hårdere, når den ekstra vægt tilføjes. Motoren skal køre med højere omdrejningstal og større belastning. Den ekstra belastning medfører større varmeudvikling. Anhængerens øger desuden vindmodstanden betragteligt, hvilket øger kravene til trækraften.

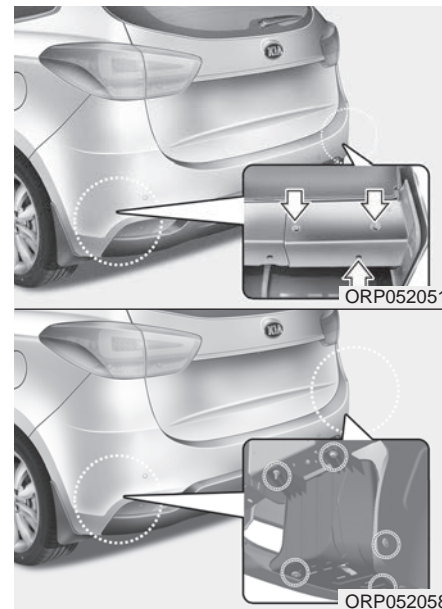

### **BEMÆRK - Monteringshuller til træk**

- Der er monteringshuller til anhængertræk i begge sider af undervognen nær baghjulene.
- Fjern dækslet under den bageste kofanger, før anhængertrækket monteres.

## Kørsel i bilen

### Anhængertræk

Det er vigtigt at bruge det korrekte anhængertræk, blandt andet på grund af sidevind, forbipasserende lastbiler og dårlige veje. Følg nedenstående regler:

- Skal der bores huller i bilens karosseri ved montering af anhængertrækket? I så fald skal hullerne forsegles, hvis anhængertrækket senere afmonteres.
- Bilens kofangere er ikke beregnet til montering af anhængertræk. Montér aldrig lejede anhængertræk eller andre typer anhængertræk til montering på kofangere. Brug kun et chassismonteret anhængertræk, der ikke er fastgjort til kofangeren.
- De kan få monteret et originalt Kia-anhængertræk hos en autoriseret Kia-forhandler.

### Sikkerhedskæder

Der bør altid monteres kæder mellem bilen og anhængerens. Sikkerhedskæderne skal krydses under anhængertrækstangen, så den ikke rammer vejen, hvis anhængerens river sig løs fra anhængertrækket.

Instruktioner angående sikkerhedskæder kan indhentes fra producenten af anhængertrækket eller anhængerens. Følg producentens anbefalinger for fastgøring af sikkerhedskæder. Der skal altid være så meget slæk, at det er muligt at dreje med anhængerens. Sikkerhedskæderne må ikke slæbe hen ad jorden.

### Anhængerbremseser

Hvis anhængerens er forsynet med bremseser, skal de overholde alle nationale regulativer samt være monteret og fungere korrekt.

Hvis anhængerens vejer mere end den maksimale anhängervægt uden anhængerbremseser, skal den have sine egne bremseser. Sørg for at læse og følge instruktionerne for anhængerbremseserne, så de monteres, justeres og vedligeholdes korrekt.

- Anhængerbremseserne må ikke modificeres eller kobles til bilens bremsesystem.

#### **⚠ ADVARSEL - Anhængerbremseser**

**Brug aldrig en anhängerser med sit eget bremsesystem, medmindre De er helt sikker på, at bremsesystemet er justeret korrekt. Dette bør gøres af fagfolk. Lad en erfaren og autoriseret anhängersermechaniker gøre det.**

## Kørsel med anhænger

Kørsel med anhænger kræver en vis rutine. Sørg for, at De er fortrolig med anhængerens, før De kører ud i trafikken med den. Væn Dem til fornemmelsen af at køre og bremse med den ekstra vægt fra anhængerens. Husk altid, at køretøjets samlede længde nu er væsentligt større end bilens egen længde, og at bilen ikke reagerer så hurtigt, som den plejer.

Kontrollér anhængertræk, anhænger, sikkerhedskæder, elektriske forbindelser, lygter, dæk og spejle før kørslen. Hvis anhængerens har elektriske bremses, skal De sætte bil og anhænger i bevægelse og derefter aktivere bremserne manuelt for at kontrollere, at de fungerer. Derved kontrollerer De samtidig den elektriske forbindelse.

Under kørslen skal De med jævne mellemrum kontrollere, at lasten er placeret korrekt, og at alle lygter og eventuelle anhængerbremser stadig fungerer.

## Sikkerhedsafstand

Hold mindst dobbelt så lang sikkerhedsafstand til forankørende biler som ved kørsel uden anhænger. Dermed kan De undgå at skulle foretage kraftige opbremsninger og pludselige drejninger.

## Overhaling

De skal bruge mere overhalingsplads, når De kører med anhænger. Da bilen med anhænger er væsentligt længere end bilen i sig selv, skal De desuden køre længere forbi den overhalede bil, inden De trækker ind igen.

## Bakning

Tag fat i den nederste del af rattet med den ene hånd. Bevæg hånden til venstre for at dreje anhængerens til venstre. Bevæg hånden til højre for at dreje anhængerens til højre. Bak altid langsomt, og lad om muligt en person uden for bilen vejlede Dem.

## Sving

Når De drejer med en anhænger, skal De tage større sving end normalt. På denne måde rammer anhængerens ikke rabatten, kantsten, vejskilte, træer eller andre genstande. Undgå pludselige eller rykvisse manøvrer. Giv tegn i god tid.

## Kørsel i bilen

### ***Blinklys ved kørsel med anhænger***

Ved kørsel med anhænger skal anhængerens have egne blinklys, der er tilsluttet bilen med ekstra kabler. De grønne pile på instrumentpanelet blinker, hver gang blinklysene bruges før sving eller skift af bane. Når de er tilsluttet korrekt, blinker blinklysene på anhængerens også for at advare andre trafikanter om, at De drejer, skifter bane eller bremses.

Ved kørsel med anhænger blinker de grønne pile på instrumentpanelet, selv om pærerne i anhængerens blinklys er sprunget. Det kan lede Dem til at tro, at bagvedkørende trafikanter ser Deres signaler, selv om det faktisk ikke er tilfældet. Det er vigtigt, at De med jævne mellemrum kontrollerer, at anhængerens blinklys fungerer. Blinklysene skal også kontrolleres, hver gang De frakobler og tilslutter kablerne.

Slut ikke anhængerens lygter direkte til bilens lygter. Brug altid et godkendt anhængerledningsnet.

De kan få monteret ledningsnettet hos en autoriseret Kia-forhandler.



### **ADVARSEL**

**Brug af et anhængerledningsnet, der ikke er godkendt, kan medføre skader på bilens elektriske system og/eller personskade.**

### ***Kørsel på stigninger***

Sænk farten, og skift til et lavere gear før kørsel ned ad en lang eller stejl bakke. Hvis De ikke skifter til et lavere gear, kan De blive nødt til at bruge bremserne så meget, at de overophedes og ikke længere fungerer effektivt.

På lange stigninger bør De skifte til et lavere gear og holde hastigheden på omkring 70 km/t for at undgå, at motoren og gearkassen overophedes.

Hvis anhængerens vejer mere end den maksimale anhängervægt uden anhængerbremses, og bilen er forsynet med automatgear, bør De køre med gearvælgeren i positionen D (fremad) ved kørsel med anhænger.

Kørsel med anhænger med gearvælgeren i positionen D (fremad) mindsker varmeudviklingen og forlænger gearkassens levetid.



**⚠ FORSIGTIG**

- *Ved kørsel med anhænger op ad stejle stigninger (over 6%) skal De holde øje med kølevæsketemperaturmåleren for at sikre, at motoren ikke overophedes.*

*Hvis viseren i kølevæsketemperaturmåleren bevæger sig op ad skalaen i retning af "130/H" (varm), skal De standse bilen, så snart det er forsvarligt, og lade motoren gå i tomgang, indtil den er kølet af. Når motoren er nedkølet tilstrækkeligt, kan kørslen genoptages.*

- *De skal vælge kørselshastighed ud fra anhængerens vægt og stigningsgraden for at mindske risikoen for, at motoren og gearkassen overophedes.*

**Parkering på stigninger**

Som hovedregel bør bilen ikke parkeres på en stigning, når den trækker en anhænger. Hvis bilen og anhængerens begynder at rulle ned ad bakken, kan det medføre alvorlig personskade eller død samt materielskade på både bil og anhænger.

**⚠ ADVARSEL - Parkering på en stigning**

**Parkering på en stigning med en anhænger kan medføre alvorlig personskade eller død, hvis anhængerens river sig løs.**

Følg disse anvisninger, hvis De bliver nødt til at parkere anhængerens på en stigning:

1. Kør bilen ind i parkeringsbåsen. Drej rattet i retning mod kantstenen (til højre, hvis bilens forende peger ned ad stigningen, og mod venstre, hvis den peger opad).
2. Sæt bilen i frigeare, hvis den har manuelt gearskifte. Sæt gearvælgeren i P (parkering), hvis bilen har automatgear.
3. Træk parkeringsbremsen, og sluk motoren.
4. Anbring stopklodser på den side af anhængerens hjul, som peger nedad stigningen.
5. Start bilen, trød bremsepedalen ned, sæt bilen i frigeare og slæk langsomt parkeringsbremsen. Slip bremsepedalen meget forsigtigt, til anhængerens hjul blokeres af stopklodserne.
6. Trød på bremsepedalen igen, træk parkeringsbremsen igen, og sæt bilen i bakgear (manuelt gearskifte), eller sæt gearvælgeren i positionen P (parkering) (automatgear).

## Kørsel i bilen

---

7. Sluk motoren, og slip bremsepedalen, men lad parkeringsbremsen forblive trukket.

**⚠ ADVARSEL - Parke-  
rings-  
bremse**

**Det kan være farligt at stige ud af bilen, hvis parkeringsbremsen ikke er trukket.**

**Hvis motoren er i gang, kan bilen pludselig bevæge sig. Det kan medføre alvorlig personska-  
de eller død for Dem selv eller andre.**

**Når kørslen skal genoptages efter parkering på en stigning**

1. Sæt gearkassen i frigear (manuel gearkasse) eller P (parkering, automatgear), trød bremsepedalen i bund, og hold pedalen nede, mens De gør følgende:
  - Start motoren.
  - Sæt bilen i gear.
  - Udløs parkeringsbremsen.
2. Slip langsomt bremsepedalen.
3. Kør langsomt, indtil anhængerens er fri af stopklodserne.
4. Stop bilen, og få en anden person til at hente stopklodserne og gemme dem væk.

## Vedligeholdelse ved kørsel med anhænger

Bilen skal efterses oftere, hvis De ofte kører med anhænger. De skal være særligt opmærksom på motorolie, olie i automatgear, akselsmøring og kølevæske. Bremsernes tilstand er også meget vigtig og skal kontrolleres ofte. Hvert emne beskrives i denne instruktionsbog og kan hurtigt findes ved hjælp af indekset. Hvis De skal køre med anhænger, er det en god idé at læse disse afsnit, før De kører.

Husk også at vedligeholde anhænger og anhængertrækket. Følg den vedligeholdelsesplan, der anbefales til anhænger, og efterse anhænger regelmæssigt. Anhænger bør efterses inden dagens kørsel. Sørg altid for at kontrollere, at alle skruer og møtrikker i anhængertrækket er strammet helt til.

### FORSIGTIG

- ***På grund af den højere belastning ved kørsel med anhænger kan der opstå overophedning på varme dage og ved kørsel på stigninger. Hvis kølevæsketemperaturmåleren viser, at der er opstået overophedning, skal De deaktivere airconditionssystemet, standse bilen på et sikkert sted og lade motoren køle af.***
- ***Smøringen af gearkassen skal kontrolleres oftere ved kørsel med anhænger.***
- ***Hvis bilen ikke er forsynet med airconditionssystem, bør De montere en kondensatorblæser for at forbedre motorens ydeevne ved kørsel med anhænger.***

## Før kørsel med anhænger

Følgende punkter er vigtige, hvis De skal køre med anhænger:

- Overvej at bruge en slingrekobling. Oplysninger om slingrekoblinger fås hos en forhandler af anhængertræk.
- Kør ikke med anhænger de første 2.000 km af bilens levetid. Motoren skal tilkøres korrekt, og hvis den ikke får god tid til dette, kan det resultere i alvorlige skader på motor eller gearkasse.
- Tal med en autoriseret Kia-forhandler, inden De kører med anhænger, for at få oplysninger om yderligere krav til f.eks. anhængertræk.
- Kør aldrig hurtigere end forholdene og færdselsloven tillader.
- På lange stigninger må De ikke overstige 70 km/t eller hastighedsgrænsen for biler med anhænger, afhængigt af hvad der er lavest.
- Alle de vigtige overvejelser vedrører vægt og fremgår af diagrammet:

## Kørsel i bilen

Punkt		Motor	Benzin						Diesel	
			1,6   GDI		2,0   MPI		2,0   GDI		1,7	
			5 sæder	7 sæder	5 sæder	7 sæder	5 sæder	7 sæder	5 sæder	7 sæder
Maksimal anhængervægt	Uden bremse- system	Man.	710	730	730	740	730	750	750	750
		Aut.	-	-	740	750	740	750	750	750
	Med bremse- system	Man.	1300	1300	1500	1500	1500	1500	1500	1500
		Aut.	-	-	1500	1500	1500	1500	1500	1500
Maksimalt tilladt kugletryk		kg	75							

Man.: Manuelt gearskifte

Aut.: Automatgear

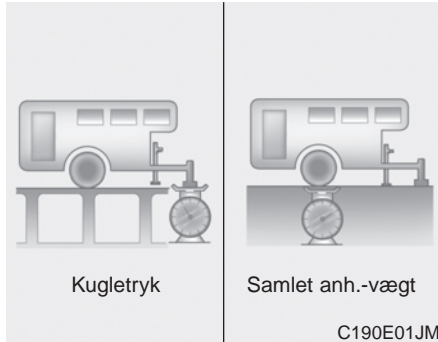
**Anhængervægt**

Hvad er den maksimale sikre anhængervægt? Vægten må aldrig være over den maksimale anhængervægt med anhængerbrems. Selv denne vægt kan dog være for meget.

Det afhænger af, hvad anhængerens skal bruges til. Hastighed, højde, stigninger, udendørstemperatur samt hvor ofte bilen bliver brugt til at trække anhængere, er også vigtigt. Den ideelle anhængervægt kan også afhænge af, om der er monteret specialudstyr på bilen.

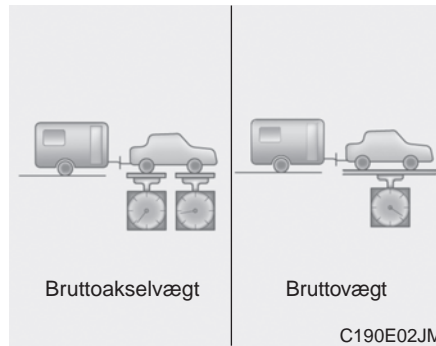
**Vægtbelastningen på anhængertrækkets kugle**

Vægtbelastningen på anhængertrækkets kugle er vigtig, da den påvirker bilens bruttovægt. Denne vægt inkluderer bilens vægt i køreklar stand, vægten af eventuel bagage samt vægten af alle bilens passagerer. Og hvis der skal køres med anhænger, skal anhængertrækstangens vægt lægges til bruttovægten, da bilen også skal trække denne vægt.

Anhængertrækstangens vægt må maksimalt være 10 % af den lastede anhængers samlede tilladte vægt. Når anhængerens er lastet, skal anhængerens og trækstangen vejes separat for at se, om vægten passer. Hvis den ikke gør, kan problemet muligvis løses ved at rokere om på genstandene i anhængerens.

## Kørsel i bilen

---

### **▲ ADVARSEL - Anhænger**

- Anhængerens må aldrig lastes, så den vejer mere bagtil end fortil. Anhængerens skal lastes, så cirka 60 % af den samlede last er forrest, og cirka 40 % af lasten er bagest.
- Overskrid aldrig anhængerens eller trækudstyrets maksimumgrænse for vægt. Forkert lastning kan resultere i materielskade på bilen og/eller personskaade. Kontrollér vægt og vægtfordeling på en vognvægt.
- Hvis anhængerens er lastet forkert, kan De miste herredømmet over bilen.

### **BEMÆRK**

Jo højere over havet bilen kører, jo mindre yder motoren. Fra 1.000 m over havet og for hver efterfølgende 1.000 meter skal der trækkes 10% fra i totalvægten af bil og anhænger.

## BILENS VÆGT

Dette afsnit indeholder anvisninger vedrørende korrekt læsning af bil og/eller anhænger, så bilens bruttovægt forbliver inden for grænseværdierne med eller uden anhænger. Bilen opnår kun sine optimale køreegenskaber, når den er læsset korrekt. Inden De læsset bilen, skal De sætte Dem ind i følgende betegnelser for forskellige vægtekategorier for bilen (med eller uden anhænger). Betegnelserne findes i specifikationerne og på mærkaterne med vigtige oplysninger på bilen:

### Basisvægt i køreklar stand

Dette er bilens vægt med fuld tank og alt standardudstyr, men uden passagerer, bagage eller ekstraudstyr.

### Bilens vægt i køreklar stand

Dette er bilens vægt inklusive eventuelt ekstraudstyr, når De henter den hos forhandleren.

### Bagagevægt

Dette er den vægt, der lægges oven i basisvægten i køreklar stand, herunder bagage og ekstraudstyr.

### Bruttoakselvægt (GAW, Gross Axle Weight)

Dette er den samlede vægt på hver af de to aksler (for og bag) inklusive bilens vægt i køreklar stand samt al nyttelast.

### Nominal bruttoakselvægt (GAWR, Gross Axle Weight Rating)

Dette er den maksimale tilladte vægt, hver enkelt aksel (for og bag) kan bære. Disse tal fremgår af mærkaten med vigtige oplysninger.

Den samlede vægt på hver aksel må aldrig overstige akslens GAWR.

### Bruttovægt (GVW, Gross Vehicle Weight)

Dette er bilens basisvægt i køreklar stand plus den faktiske bagagevægt og vægten af passagererne.

### Nominal bruttovægt (GVWR, Gross Vehicle Weight Rating)

Dette er den maksimale tilladte vægt for en fuldt lastet bil (med alt ekstraudstyr, tilbehør, passagerer og bagage). Disse tal fremgår af mærkaten med vigtige oplysninger.

### Overlæs

#### ADVARSEL - Køretøjsvægt

Bilens nominelle bruttoakselvægt (GAWR) og bruttovægt (GVWR) kan aflæses på producentens mærkat på venstre eller højre fordyr. Hvis disse værdier overskrides, kan det medføre ulykker eller skader på bilen. Lastens vægt kan beregnes ved at veje lasten og personerne uden for bilen. Sørg for ikke at overbelaste bilen.

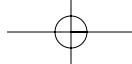

## Kørsel i bilen

---

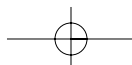
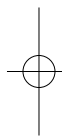
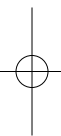



# I nødstilfælde

<b>Advarsel til andre trafikanter</b> .....	<b>6-2</b>	<b>Punktering (med Tire Mobility Kit)</b> .....	<b>6-23</b>
• Havariblink .....	6-2	• Introduktion .....	6-23
<b>I nødstilfælde</b> .....	<b>6-3</b>	• Tire Mobility-sættets dele .....	6-24
• Hvis De får motorstop i et vejkryds eller på en jernbaneoverskæring .....	6-3	• Bruge Tire Mobility-sættet .....	6-25
• Punktering under kørslen .....	6-3	• Fordeling af tætningsmidlet .....	6-27
• Motorstop under kørslen .....	6-3	• Gendanne dæktrykket .....	6-27
<b>Startvanskeligheder</b> .....	<b>6-4</b>	• Sikkerhedsforskrifter ved brug af Tire Mobility-sættet .....	6-28
• Hvis motoren ikke roterer eller roterer langsomt ...	6-4	• Tekniske data .....	6-28
• Hvis motoren roterer normalt, men ikke starter ...	6-4	<b>Bugsering</b> .....	<b>6-29</b>
<b>Nødstart</b> .....	<b>6-5</b>	• Hjælp til bugsering .....	6-29
• Start ved hjælp af startkabler .....	6-5	• Aftageligt trækøje .....	6-30
• Start ved skubning .....	6-7	• Nødbugsering .....	6-31
<b>Overophedning af motoren</b> .....	<b>6-8</b>	<b>Nødudstyr</b> .....	<b>6-34</b>
<b>Dæktryksovervågningssystem (TPMS)</b> .....	<b>6-9</b>	• Pulverslukker .....	6-34
• Advarselslampe for TPMS-fejl (dæktryksovervågningssystem) .....	6-11	• Førstehjælpskasse .....	6-34
• Udskiftning af dæk med dæktryksovervågning ...	6-12	• Advarselstrekant .....	6-34
<b>Punktering (med reservehjul)</b> .....	<b>6-14</b>	• Dæktrykmåler .....	6-34
• Donkraft og værktøj .....	6-14		
• Afmontering og opbevaring af reservehjulet .....	6-15		
• Hjulkift .....	6-17		
• Tilspændingsmoment for hjulmøtrikker .....	6-20		

## I nødstilfælde

### ADVARSEL TIL ANDRE TRAFIKANTER

#### Havariblink

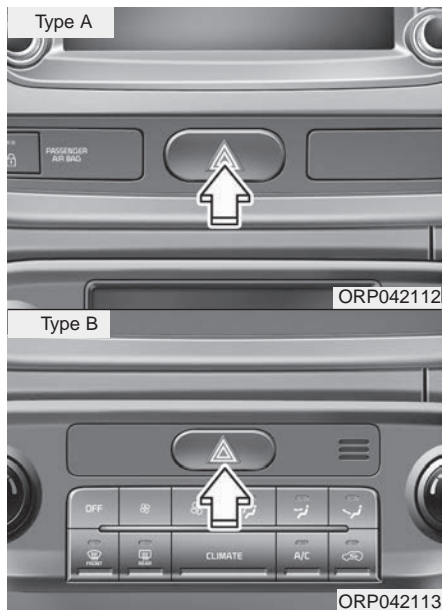

Havariblinket bør altid anvendes, når der foretages nødreparationer på bilen, eller når den holder i vejsiden.

Havariblinket kan aktiveres ved at trykke på knappen, uanset tændingslåsens position. Kontakten til havariblinket er placeret i knappanellet i midterkonsollen. Alle blinklys blinker samtidigt.

- Havariblinket kan aktiveres, uanset om bilen kører eller ej.
- Blinklysene fungerer ikke, når havariblinket er aktiveret.
- Havariblinket bør altid være tændt, når bilen bugseres.

Havariblinket er en advarsel til andre bilister om, at de skal nærme sig, overhale eller passere bilen med stor forsigtighed.

## I NØDSTILFÆLDE

### Hvis De får motorstop i et vejkræds eller på en jernbaneoverskæring

- Hvis De får motorstop i et vejkræds eller på en jernbaneoverskæring, skal De sætte gearvælgeren i N (Neutral, frigear) og skubbe bilen til et sikkert sted.
- Hvis Deres bil er udstyret med en manuel gearkasse, som ikke har tændingslåskontrol, kan bilen køres fremad ved hjælp af starteren ved at sætte gearstangen i 2. eller 3. gear og dreje tændingsnøglen, uden at træde koblingen ned.

### Punktering under kørslen

Gør følgende, hvis et af dækkene punkterer under kørslen:

1. Løft foden fra speederen, og lad bilen køre langsommere, mens De holder retningen. Brems ikke med det samme, og forsøg ikke at køre væk fra vejen, da det kan medføre tab af herredømmet over bilen. Når bilen kører så langsomt, at det er sikkert at gøre det, skal De bremse forsigtigt og køre væk fra vejen. Kør så langt væk fra vejen som muligt, og parker bilen på et fast, jævnt underlag. Hvis De kører på en vej med rabat i midten, må De ikke parkere på rabatten.
2. Tænd havariblinket, når bilen står stille, aktiver parkeringsbremsen, og sæt gearvælgeren i positionen P (parkering, automatgear) eller bagegear (manuelt gearskifte).
3. Få passagererne til at stige ud af bilen, og sørg for, at de stiger ud til den side, der vender bort fra trafikken.

4. Skift hjulet med det punkterede dæk i henhold til anvisningerne senere i dette kapitel.

### Motorstop under kørslen

1. Sænk gradvist farten, og hold retningen. Kør forsigtigt væk fra vejen, når det er sikkert at gøre det.
2. Tænd havariblinket.
3. Forsøg at starte motoren igen. Hvis motoren ikke starter, bør De få bilen eftersat hos en autoriseret Kia-forhandler.

## I nødstilfælde

### STARTVANSKELIGHEDER

#### Hvis motoren ikke roterer eller roterer langsomt

1. Hvis bilen har automatgear, skal De kontrollere, at gearvælgeren er i positionen N (frigear) eller P (parkeringsbremse), og at parkeringsbremsen er aktiveret.
2. Kontrollér, at batteriforbindelserne er rene og stramme.
3. Tænd interiørlyset. Hvis lyset er svagt eller går ud, når De betjener startmotoren, er batteriet afladt.
4. Kontrollér, at forbindelserne til startmotoren er stramme.
5. Forsøg ikke at starte bilen ved at skubbe eller trække den. Se anvisningerne i afsnittet "Start ved hjælp af startkabler".

#### ADVARSEL

**Hvis motoren ikke vil starte, skal De ikke skubbe eller trække bilen for at starte den. Det kan resultere i et sammenstød eller medføre andre skader. Hvis De prøver at skubbe eller trække bilen i gang, kan det desuden overbelaste katalysatoren (hvis udstyret hermed), hvilket medfører brandfare.**

#### Hvis motoren roterer normalt, men ikke starter

1. Kontrollér brændstofniveauet.
2. Drej tændingslåsen til positionen LOCK/OFF, og kontrollér forbindelserne i tænding, tændspole og tændrør. Sæt eventuelle løse kabler på igen.
3. Efterse brændstofslangen i motorrummet.
4. Hvis motoren stadig ikke starter, bør De få bilen eftersat hos en autoriseret Kia-forhandler.

## NØDSTART

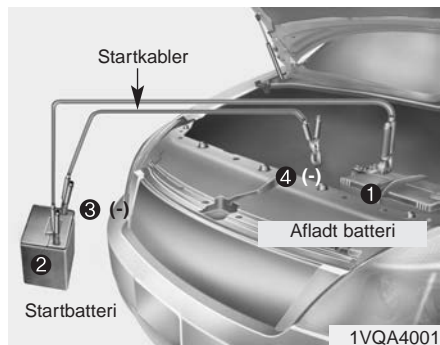

Tilslut kablerne i den rækkefølge, der er angivet af numrene, og aftag dem i omvendt rækkefølge.

### Start ved hjælp af startkabler

Start af motoren med startkabler kan være farligt, hvis det gøres forkert. For at undgå personskade eller skader på bilen eller batteriet anbefaler vi derfor, at De følger anvisningerne for start med startkabler. Ved tvivlsspørgsmål anbefales det at få en uddannet mekaniker eller en vejhjælpsservice til at starte bilen med startkabler.

### ⚠ FORSIGTIG

*Brug kun 12 volt ved start med startkabler. Startmotoren, tændingssystemet og bilens øvrige elektriske komponenter kører på 12 volt og kan blive beskadiget, så de ikke kan repareres, hvis De bruger en strømforsyning på 24 volt (to serieforbundne 12 volt-batterier eller en generator på 24 volt).*

### ⚠ ADVARSEL - Batteri

Forsøg aldrig at kontrollere væskestanden i batteriet, da det kan få batteriet til at revne eller eksplodere og forårsage alvorlig personskade.

### ⚠ ADVARSEL - Batteri

- Undgå ild og gnister i nærheden af batteriet. Batteriet udvikler brint, som kan eksplodere i tilfælde af åben ild eller gnister. Hvis De ikke følger disse anvisninger nøje, kan det medføre alvorlig personskade eller skade på bilen! Hvis De ikke er sikker på fremgangsmåden, skal De søge professionel hjælp. Bilbatterier indeholder svovlsyre. Dette er giftigt og stærkt ætsende. Når De starter motoren med startkabler, skal De bære beskyttelsesbriller og passe på, at der ikke kommer syre på Dem selv, på Deres tøj eller på bilen.
- Forsøg ikke at starte motoren ved hjælp af startkabler, hvis det afladete batteri er frosset, eller hvis væskestanden er lav, da batteriet kan revne eller eksplodere.

## I nødstilfælde

### Procedure for start med startkabler

#### **FORSIGTIG - AGM-batteri (hvis udstyret hermed)**

- **Batterier med absorberende glasmåtte (AGM) er vedligeholdelsesfri og må kun efterses af en autoriseret Kia-forhandler. AGM-batteriet må kun oplades ved hjælp af en fuldautomatisk specialoplader til AGM-batterier.**
- **Ved udskiftning af AGM-batteriet må De kun bruge dele fra en autoriseret Kia-forhandler.**
- **Åbn eller fjern ikke proppen øverst på batteriet. Det kan medføre, at der lækker batterivæske, som kan forårsage alvorlig personskade.**
- **Hvis AGM-batteriet udskiftes eller afbrydes og tilsluttes, fungerer ISG-funktionen ikke med det samme.**

(Fortsættes)

(Fortsat)

*Hvis De vil bruge ISG-funktionen, skal batterisensoren kalibreres automatisk i cirka 4 timer, mens tændingen er slukket.*

### BEMÆRK

Hvis batteriet er fladt, kan motoren startes ved hjælp af batteriet i en anden bil og et sæt startkabler. Brug kun startkabler med fuldstændigt isolerede håndtag ved klemmerne. For at undgå personskade eller skade på begge biler, skal denne fremgangsmåde følges:

1. Kontrollér, at startbatteriet er på 12 volt, og at minuspolen har stelforbindelse.
2. Hvis startbatteriet sidder i en anden bil, må bilerne ikke røre hinanden.
3. Sluk alle unødvendige elektriske hjælpemidler.

4. Tilslut startkablerne i præcis den rækkefølge, der er vist på den foregående illustration. Slut først den ene ende af startkablet til pluspolen på det afladete batteri (1), og slut derefter den anden ende til pluspolen på startbatteriet (2). Slut derefter den ene ende af det andet startkabel til startbatteriets minuspol (3) og den anden ende til et stelpunkt et stykke fra batteriet (for eksempel motorens løftebeslag) (4). Tilslut ikke kablet på eller nær ved en del af motoren, der bevæger sig, når motoren startes. Kontroller, at de to biler ikke rører ved hinanden, da det kan medføre risiko for kortslutning.

Kabelklemmerne må ikke være i kontakt med andet end de korrekte batteripoler eller den korrekte stel-forbindelse. Læn Dem ikke ind over batteriet, når kablerne tilsluttes.



### **FORSIGTIG - Batterikabler**

***Sæt ikke et startkabel mellem startbatteriets minuspol og det afladte batteris minuspol. Dette kan medføre, at det afladte batteri overophedes, revner og lækker batterisyre.***

5. Start motoren i den bil, startbatteriet sidder i, og lad den køre med 2.000 omdrejninger. Start derefter motoren i den bil, det afladete batteri sidder i. Hvis bilen ikke starter i første forsøg, skal De vente i nogle få minutter, inden De prøver igen, så batteriet genvinder sin kraft.

*Hvis årsagen til afladningen af batteriet ikke er åbenlys, bør bilen efterses af en autoriseret Kia-forhandler.*

### **Start ved skubning**

Biler med manuel gearkasse bør ikke skubbes i gang, da det kan beskadige emissionskontrollsystemet. Biler med automatgear kan ikke skubbes i gang. Følg retningslinjerne for start med startkabler i dette afsnit.



### **ADVARSEL**

**Bugser aldrig en bil for at starte den, da den pludselige bevægelse fremad, når motoren starter, kan medføre et sammenstød med bugseringsbilen.**

## I nødstilfælde

### OVEROPHEDNING AF MOTOREN

Hvis temperaturmåleren viser, at der er opstået overophedning, hvis bilen mister motorkraft, eller hvis der høres en kraftig bankende eller "plingende" lyd, er motoren sandsynligvis overophedet. Hvis det sker, skal de gøre følgende:

1. Kør væk fra vejen, og stands bilen, så snart det er sikkert at gøre det.
2. Sæt gearvælgeren i positionen P (parkering, automatgear) eller frigear (manuelt gearskifte), og aktiver parkeringsbremsen. Sluk airconditionssystemet, hvis det er tændt.
3. Sluk motoren, hvis der løber kølevæske ud under bilen, eller hvis der kommer damp op fra motorhjelmen. Åbn ikke motorhjelmen, før der ikke længere løber kølevæske ud, eller der ikke længere kommer damp op fra motorhjelmen. Hvis der ikke er synlige tegn på, at motoren taber kølevæske eller afgiver damp, skal De lade motoren være tændt og kontrollere, at ventilatoren kører. Hvis ventilatoren ikke kører, skal De slukke motoren.

4. Undersøg, om drivremmen til vandpumpen mangler. Hvis den sidder korrekt, skal De undersøge, om den er stram. Hvis drivremmen ser ud til at være i orden, skal De undersøge, om der lækker kølevæske fra køleren, slangerne eller bilens underside. (Hvis airconditionssystemet har været i brug, er det normalt, at det lækker koldt vand, når De standser).

#### ADVARSEL

**Hold hår, hænder og beklædningsgenstande på afstand af motorens bevægelige dele, f.eks. ventilator og drivremme, når motoren kører, for at undgå personskade.**

5. Hvis drivremmen til vandpumpen er defekt, eller bilen lækker kølevæske, skal De straks standse motoren og kontakte den nærmeste autoriserede Kia-forhandler.

#### ADVARSEL

**Afmonter aldrig kølerdækslet, mens motoren er varm. Der kan strømme kølevæske ud af åbningen, hvilket kan give alvorlige skoldninger.**

6. Hvis De ikke kan finde årsagen til overophedningen, skal De vente, til motortemperaturen igen er normal. Hvis bilen har tabt kølevæske, skal De herefter forsigtigt påfylde kølevæske, til væskestanden i beholderen er ved midtvejsmærket på beholderens side.
7. Kør forsigtigt videre, og hold øje med tegn på ny overophedning. Hvis motoren igen overophedes, skal De kontakte en autoriseret Kia-forhandler for at få assistance.

#### FORSIGTIG

**Hvis bilen taber store mængder kølevæske, er kølesystemet sandsynligvis læk. Dette skal undersøges snarest muligt hos en autoriseret Kia-forhandler.**



## DÆKTRYKSOVERVÅGNINGSSYSTEM (TPMS) (HVIS UDSTYRET HERMED)

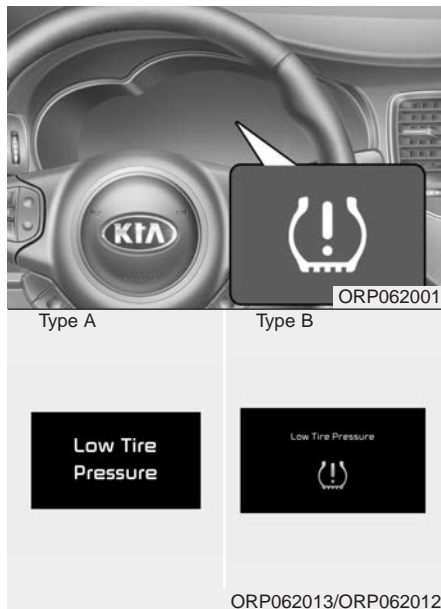

Advarselsslampe for lavt dæktryk/  
advarselsslampe for TPMS-fejl

Alle hjul, inklusive reservehjul (hvis udstyret hermed), skal kontrolleres i kold tilstand en gang om måneden og pumpes op til det dæktryk, som anbefales af Kia, eller som fremgår af dækket.

(Hvis bilen er udstyret med andre dæk end dem, der fremgår af skiltet på bilen, skal De selv sikre, at dækkene pumpes op med det korrekte tryk). Som en ekstra sikkerhed er bilen udstyret med et dæktryksovervågningssystem (TPMS), der tænder en advarselsslampe, hvis dæktrykket bliver for lavt på et eller flere af hjulene. Når advarselsslampe lyser, skal bilen standses så hurtigt som muligt, og dækkene pumpes op til det korrekte dæktryk. Det er farligt at køre på dæk med for lavt tryk, da det forårsager meget høje temperaturer, som kan medføre pludselige dæksvigt. For lavt dæktryk nedsætter også brændstofføkonomien og dækkenes levetid. Desuden reduceres bilens køreegenskaber og bremseevne.

Bemærk, at dæktryksovervågningssystemet ikke kan erstatte korrekt dækvedligeholdelse, og at føreren skal sikre, at dæktrykket er normalt, også selvom dæktryksindikatoren ikke er begyndt at lyse.

Bilen er også udstyret med en advarselsslampe for TPMS-fejl, der viser, hvis systemet ikke fungerer korrekt.

Kontrollampen for TPMS-fejl er forbundet med kontrollampen for dæktryksovervågningssystemet. Hvis systemet registrerer en fejl, blinker kontrollampen i cirka 1 minut og lyser derefter konstant. Dette sker hver gang, De starter bilen, indtil fejlen bliver afhjulpet. Når advarselsslampe for TPMS-fejl tændes, kan systemet muligvis ikke registrere, at dæktrykket er for lavt. TPMS-fejl kan skyldes mange forskellige forhold. For eksempel kan montering af reservehjul eller nye dæk og hjul betyde, at dæktryksovervågningssystemet ikke fungerer korrekt. Kontrollér altid advarselsslampe for TPMS-fejl efter udskiftning af et eller flere dæk og hjul for at sikre, at den fungerer korrekt.

## I nødstilfælde

### BEMÆRK

Hvis advarselampen for lavt dæktryk ikke lyser i 3 sekunder, når tændingslåsen drejes til positionen ON, eller når motoren startes, eller hvis de lyser konstant, skal De få bilen eftersat hos Deres nærmeste autoriserede Kia-forhandler.

### Advarselampe for lavt dæktryk



Hvis advarselampen for lavt dæktryk tændes, er dæktrykket i et eller flere af hjulene væsentligt lavere, end det må være.

Hvis det sker, skal De straks sætte farten ned, undgå at dreje skarpt, og være opmærksom på, at bremse-længden er forøget. Stands og kontroller dækkene hurtigst muligt. Pump dækkene op til det korrekte dæktryk. Dæktrykket fremgår af skiltet på bilen eller af dæktryksmærkaten, der sidder på den udvendige side af midterstolpen i førersiden. Hvis det ikke er muligt at nå frem til en servicestation, eller hvis dækket ikke kan holde på luften, skal det udskiftes med reservehjulet.

Advarselampen for TPMS-fejl eller advarselampen for lavt dæktryk kan lyse i op til 20 minutters uafbrudt kørsel efter genstart. Få fejlen på det oprindelige hjul udbedret, og monter det på bilen igen.

### FORSIGTIG

*Om vinteren og i koldt vejr kan dæktryksovervågningssensoren tændes, hvis dæktrykket blev ændret til det anbefalede dæktryk om sommeren. Det betyder ikke, at dæktryksovervågnings-systemet ikke fungerer, da de lavere temperaturer medfører et tilsvarende fald i dæktrykket.*

*Når køretøjet køres fra et varmt område til et koldt område eller fra et koldt område til et varmt, eller når den udvendige temperatur stiger eller falder meget, skal det kontrolleres, at dæktrykket svarer til det anbefalede.*

### ADVARSEL - Skader ved lavt dæktryk

Meget lavt dæktryk gør bilen ustabil og kan medføre, at føreren mister herredømmet over bilen, og at bremselængden øges.

Det er farligt at køre på dæk med utilstrækkeligt tryk, da det forårsager meget høje temperaturer, som kan medføre pludselige dæksvigt.

### Advarselsslampe for TPMS-fejl (dæktryksovervågningssystem)



Advarselsslampe for lavt dæktryk blinker i cirka 1 minut, hvis der er fejl ved dæktryksovervågningssystemet. Hvis systemet kan registrere både en fejl ved systemet, og at et dæk har for lavt tryk, tændes begge advarselsslanger. Hvis f.eks. sensoren forrest til venstre svigter, tændes TPMS-advarselsslampe, men hvis dækket forrest til højre, bagest til venstre eller bagest til højre har for lavt tryk, tændes advarselsslampe for lavt dæktryk muligvis sammen med advarselsslampe for TPMS-fejl.

Systemet bør efterses af en autoriseret Kia-forhandler for at finde årsagen til problemet.

### FORSIGTIG

- *Advarselsslampe for TPMS-fejl tændes muligvis, hvis bilen kører i nærheden af højspændingsledninger eller radiosendere som for eksempel i nærheden af politistationer, offentlige bygninger, radio- og tv-stationer, militærinstallationer, lufthavne, sendemaster osv. Det kan påvirke dæktryksovervågningssystemets normale funktion.*
- *Advarselsslampe for TPMS-fejl tændes muligvis, hvis der bruges snekæder, eller hvis der anvendes elektroniske apparater som for eksempel bærbare pc'er, mobiltelefonopladere, navigation osv. i bilen. Det kan påvirke dæktryksovervågningssystemets normale funktion.*

## I nødstilfælde

### Udskiftning af dæk med dæktryksovervågning

I tilfælde af punktering tændes advarselsslampen for lavt dæktryk. De bør få systemet efterset hos en autoriseret Kia-forhandler.

#### FORSIGTIG

*Vi anbefaler, at De bruger tætningsmiddel, som er godkendt af Kia.*

*Tætningsmiddel på dæktryksensoren og hjulet skal fjernes, når De udskifter dækket.*

Hvert hjul er udstyret med en dæktryksovervågningssensor, der er monteret indvendigt i dækket bag ventilspindelen. Anvend altid hjul med dæktryksovervågning. Det anbefales at få dækkene efterset hos en autoriseret Kia-forhandler snarest muligt.

Selv hvis De udskifter et hjul med lavt dæktryk med reservehjulet, vil kontrollampen for lavt dæktryk lyse, indtil hjulet er repareret og monteret på bilen igen.

Hvis De udskifter et hjul med lavt dæktryk med reservehjulet, vil kontrollampen for TPMS-fejl måske lyse i nogle få minutter, fordi TPMS-sensoren i reservehjulet ikke er aktiveret.

Når det oprindelige dæk med dæktryksovervågningssensor er pumpet korrekt op og monteret igen, eller når TPMS-sensoren i reservehjulet aktiveres af en autoriseret Kia-forhandler, slukkes advarselsslampen for TPMS-fejl, advarselsslampen for lavt dæktryk efter nogle få minutters kørsel.

Hvis advarselsslamperne ikke slukkes efter nogle få minutters kørsel, bør De få systemet efterset af en autoriseret Kia-forhandler.

#### FORSIGTIG

*Hvis det oprindelige hjul udskiftes med et reservehjul, skal TPMS-sensoren på reservehjulet aktiveres, og TPMS-sensoren på det oprindelige hjul skal deaktiveres. Hvis TPMS-sensoren på det oprindelige hjul ikke deaktiveres, inden det lægges i rummet til reservehjulet, er det ikke sikkert, at dæktryksovervågningssystem fungerer korrekt. De bør få systemet efterset hos en autoriseret Kia-forhandler.*

Det er ikke muligt at se, om dæktrykket er korrekt, ved blot at se på dækkene. Brug altid en god dæktryksmåler til at måle dæktrykket. Bemærk, at varme dæk (når bilen lige har kørt) har et højere dæktryk end kolde dæk (når bilen har holdt stille i mindst 3 timer eller har kørt mindre end 1,6 km i løbet af de seneste 3 timer).

Lad altid dækkene køle af, før dæktrykket måles. Kontrollér altid, at dækket er koldt, før det pumpes op til det anbefalede tryk.

Et dæk er koldt, når bilen har stået stille i mindst 3 timer eller har kørt mindre end 1,6 km inden for de seneste 3 timer.

### **FORSIGTIG**

*Vi anbefaler, at De bruger tætningmiddel, som er godkendt af Kia, hvis bilen er udstyret med dæktryksovervågningssystem. Flydende tætningmiddel kan ødelægge dæktryksovervågningssensorerne.*

### **ADVARSEL - TPMS**

- **Dæktryksovervågningssystemet kan ikke advare mod pludselig opstået skade på dækket, som f.eks. ved indtrængning af et søm eller affald på vejen.**
- **Hvis De mærker, at bilen bliver ustabil, skal De omgående fjerne foden fra speederen, forsigtigt bremse og køre bilen til et sikkert sted væk fra vejen.**

### **ADVARSEL - Beskyt TPMS**

**Hvis komponenterne i dæktryksovervågningssystemet ændres, modificeres eller deaktiveres, kan det påvirke systemets evne til at advare føreren i tilfælde af lavt dæktryk og/eller svigt i dæktryksovervågningssystemet. Desuden vil garantien på bilen muligvis bortfalde.**

## I nødstilfælde

### PUNKTERING (MED RESERVEHJUL, HVIS UDS TYRET HERMED)

#### Donkraft og værktøj

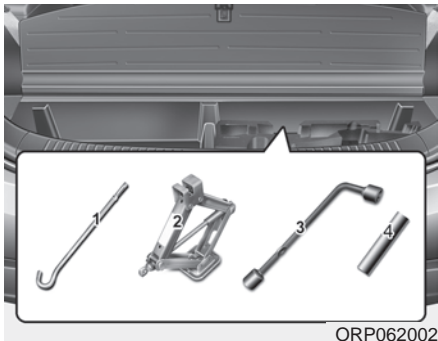

Donkraften, donkrafthåndtaget og hjulnøglen opbevares i bagagerummet. Åbn bagagerumsbakken, og tag udstyret ud.

- (1) Donkrafthåndtag
- (2) Donkraft
- (3) Hjulnøgle
- (4) Top

#### *Brug af donkraft*

Donkraften må kun bruges til hjulskift i nødstilfælde.

Pak donkraften ordentligt for at forhindre den i at rasle, mens bilen er i bevægelse.

Følg brugsanvisningen for donkraften for at mindske risikoen for personskade.

#### **⚠ ADVARSEL - Hjulskift**

- Forsøg aldrig at reparere bilen på kørebanen.
- Kør altid bilen helt væk fra vejen, inden der foretages hjulskift. Donkraften skal altid placeres på et fast, jævnt underlag. Hvis det ikke er muligt, skal De tilkalde en vejhjælpsservice for at få assistance.

(Fortsættes)

**(Fortsat)**

- Placer altid donkraften de korrekte steder for og bag. Brug aldrig kofangerne eller andre dele af bilen ved løft med donkraften.
- Bilen kan relativt nemt rulle ned af donkraften, hvilket kan medføre alvorlig personskade eller dødsfald.
- Kravl aldrig ind under en bil, som er løftet med donkraft.
- Start ikke motoren, mens bilen holdes oppe af donkraften.
- Der må ikke være personer i bilen, mens den holdes oppe af donkraften.
- Kontrollér, at eventuelle børn er i sikkerhed på afstand af vejen og bilen, inden den løftes af donkraften.

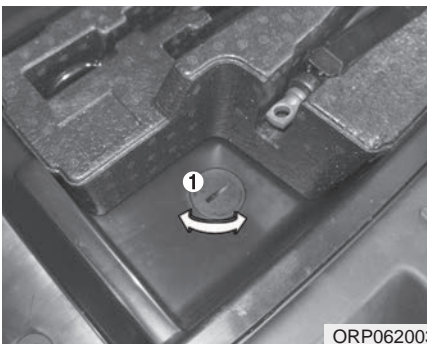
**Afmontering og opbevaring af reservehjulet**

ORP062003

Reservehjulet er monteret under bilen, lige under bagagerummet.

Afmontering af reservehjulet:

1. Åbn bagklappen, og løft bunden i bagagerummet.
2. Find plastdækslet (1) over bolten, og fjern det.

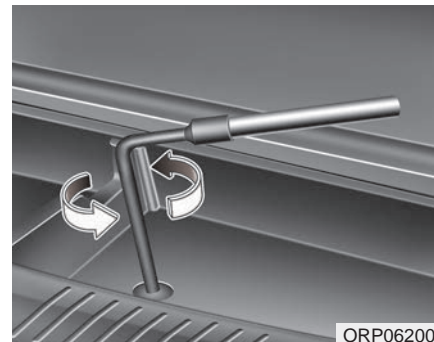

ORP062004

3. Sæt toppen og hjulnøglen på bolten.
4. Brug hjulnøglen til at løsne bolten så meget, at reservehjulet sænkes. Drej hjulnøglen mod uret, til reservehjulet rører ved jorden.

## I nødstilfælde

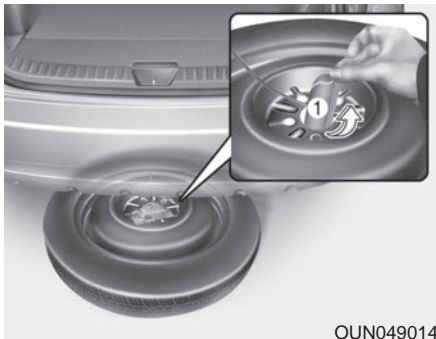

5. Fortsæt med at dreje mod uret, og træk reservehjulet ud under bilen. Drej ikke bolten for hårdt, da det kan medføre skade på ophænget til reservehjulet.
6. Fjern holderen (1) fra midten af reservehjulet.

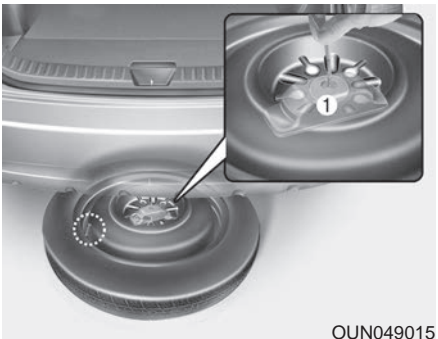

### Genmontering af reservehjulet:

1. Læg hjulet på jorden med ventil-siden opad.
2. Læg hjulet under bilen, og sæt holderen (1) i gennem hjulets midte.
3. Drej hjulnøglen med uret, til den klikker.

### **⚠ ADVARSEL**

Sørg for, at holderen til reservehjulet sidder præcis midt i reservehjulet, så det ikke rasler under kørsel. Ellers kan reservehjulet falde af og forårsage en ulykke.



## Hjulskift

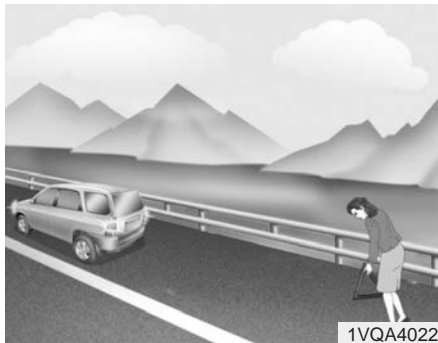

1. Parkér bilen på et plant underlag, og træk parkeringsbremsen.
2. Sæt gearvælgeren i bagegear (manuelt gearskifte) eller P (parkering, automatgear).
3. Aktivér havariblinket.

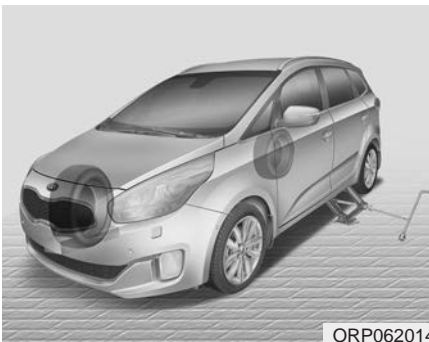

4. Tag hjulnøglen, donkraften, donkrafthåndtaget og reservehjulet ud af bilen.
5. Bloker både for- og bagsiden af det hjul, der er diagonalt over for donkraften.

### **⚠ ADVARSEL - Hjulskift**

- For at forhindre, at bilen bevæger sig under hjulskift, skal parkeringsbremsen altid trækkes, og det hjul, der sidder diagonalt over for det punkterede hjul, skal blokeres.
- Der bør anbringes stopklodser omkring bilens hjul, og der må ikke være personer i bilen, mens den løftes af donkraften.

## I nødstilfælde



6. Løsn hjulmøtrikkerne ved at dreje dem én omgang mod uret hver, men fjern ikke nogen af møtrikkerne, før hjulet er hævet over jorden.



7. Placer donkraften i forreste eller bageste løfteposition tættest ved det hjul, der skal skiftes. Placer donkraften ved de anviste positioner under chassiset. Løftepositionerne er paneler, der er svejset til chassiset med to tapper og en hævet spids, der passer til donkraften.



8. Sæt håndtaget i donkraften, og drej den med uret. Løft bilen, indtil hjulet lige netop er fri af underlaget, omtrent 30 mm. Kontrollér, at bilen står stabilt, og at der ikke er risiko for, at den glider eller bevæger sig, inden hjulmøtrikkerne fjernes.

### **⚠ ADVARSEL - Løftepositioner**

For at mindske risikoen for skader bør De kun bruge den medfølgende donkraft og kun i de korrekte løftepositioner. Brug aldrig andre dele af bilen ved løft.

9. Løsn hjulmøtrikkerne, og afmonter dem med fingrene. Tag hjulet af navboltene, og læg det ned, så det ikke kan rulle væk. Hold reservehjulet, så hullerne i fælgen er ud for navboltene, og sæt hjulet på navboltene. Hvis det er svært, kan De vippe hjulet en anelse og sætte det øverste hul i fælgen på den øverste navbolt. Vip herefter hjulet frem og tilbage, til De kan skubbe det på plads på de øvrige navbolte.

### ADVARSEL

**Fælge og hjulkapsler kan have skarpe kanter. Vær forsigtig ved håndtering af dem for at undgå alvorlig personskade. Inden De monterer hjulet, skal De sikre, at der ikke sidder noget på navet eller fælgen (f.eks, mudder, asfalt eller grus), der kan forhindre korrekt montering af fælgen på navet,**

**og fjerne det, hvis der gør. Hvis der ikke er god kontakt mellem monteringsfladen på fælgen og navet, kan hjulmøtrikkerne løsne sig, så hjulet falder af, og De mister herredømmet over bilen. Dette kan resultere i alvorlig personskade eller død.**

10. Skub hjulet i bund på alle navboltene, sæt hjulmøtrikkerne på navboltene, og spænd dem med fingrene. Vip hjulet for at sikre, at det sidder helt i bund på boltene, og spænd herefter igen møtrikkerne så meget som muligt med fingrene.
11. Sænk bilen ned på jorden ved at dreje hjulnøglen mod uret.

## I nødstilfælde

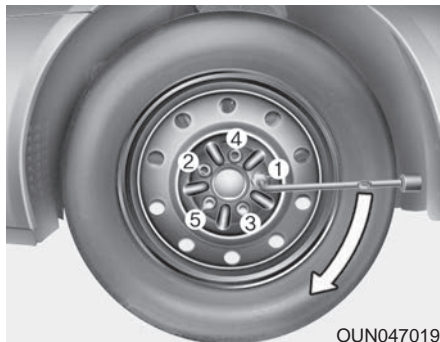

OUN047019

Anbring herefter hjulnøglen som vist på illustrationen, og spænd hjulmøtrikkerne. Sørg for, at hjulnøglen sidder godt fast på møtrikken. Træd aldrig på hjulnøglens håndtag, og sæt ikke et forlængerstykke på håndtaget. Spænd hver anden møtrik efter tur på hjulet, til samtlige møtrikker er spændt. Kontrollér herefter igen, at samtlige møtrikker er spændt korrekt. Efter hjulskift bør systemet efterses af en autoriseret Kia-forhandler.

### Tilspændingsmoment for hjulmøtrikker:

Stålfælge og alufælge:  
9-11 kg·m

Hvis De har en dæktryksmåler, skal De skruе ventilhætten af og kontrollere dæktrykket. Hvis dæktrykket er lavere end det anbefalede, skal De langsomt køre til den nærmeste servicestation og pumpe dækket til det korrekte dæktryk. Hvis dæktrykket er for højt, skal De justere det, til det er korrekt. Skru altid hætten på ventilen igen, når De har kontrolleret eller justeret dæktrykket. Hvis De ikke skruer hætten på, kan dækket lække luft. Hvis De mister en ventilhætte, skal De købe en ny og påsætte den hurtigst muligt.

Efter hjulskift skal De pakke det punkterede hjul, donkraften og det øvrige værktøj korrekt.

### **⚠ FORSIGTIG**

*Bilens navbolte og møtrikker har metrisk gevind. Efter hjulskift skal De montere de samme møtrikker, som blev fjernet. Hvis møtrikkerne skal udskiftes, skal der anvendes møtrikker med metriske gevind og den samme type koniske kanter. Hvis der monteres en møtrik uden metrisk gevind på en navbolt med metrisk gevind eller omvendt, fastgøres hjulet ikke korrekt på navet, og navbolten bliver beskadiget og skal udskiftes.*

*Bemærk, at de fleste navbolte ikke har metrisk gevind. Vær meget omhyggelig med at kontrollere gevindtypen, inden De monterer navbolte eller møtrikker fra andre producenter. Hvis De er i tvivl, bedes De kontakte en autoriseret Kia-forhandler.*

**⚠ ADVARSEL - Navbolte**

Hvis navboltene bliver beskadiget, fastholdes hjulet ikke korrekt. Det kan medføre tab af hjulet og sammenstød, hvilket kan resultere i alvorlig personskade.

Pak donkraften, håndtaget til donkraften, hjulnøglen og reservehjulet korrekt for at forhindre, at de rasler, mens bilen er i bevægelse.

**⚠ ADVARSEL - For lavt tryk i reservehjul**

Kontrollér dæktrykket snarest muligt, når reservehjulet er monteret. Justér dæktrykket, hvis det er nødvendigt. Se afsnittet "Dæk og hjul" i kapitel 8.

**Vigtigt - brug af kompakt reservehjul (hvis udstyret hermed)**

Bilen er udstyret med et kompakt reservehjul. Det optager mindre plads end et hjul i fuld størrelse. Hjulet er mindre end et almindeligt hjul og må derfor kun bruges kortvarigt.

**⚠ FORSIGTIG**

- **Kør forsigtigt, når det kompakte reservehjul er i brug. Reservehjulet skal udskiftes med et almindeligt hjul af den korrekte type så snart som muligt.**
- **Kør ikke i bilen, hvis der er monteret mere end ét kompakt reservehjul.**

**⚠ ADVARSEL**

Det kompakte reservehjul er kun til brug i nødstilfælde. Kør aldrig hurtigere end 80 km/t, når det kompakte reservehjul er monteret. Det originale hjul skal repareres eller udskiftes hurtigt muligt for at undgå, at reservehjulet bryder sammen, hvilket kan resultere i personskade og død.

Det kompakte reservehjul skal oppumpes til 420 kPa (60 psi).

**BEMÆRK**

Kontrollér dæktrykket, når reservehjulet er monteret. Justér dæktrykket, hvis det er nødvendigt.

## I nødstilfælde

Følg nedenstående sikkerhedsregler ved kørsel med kompakt reservehjul:

- De må under ingen omstændigheder køre hurtigere end 80 km/t. Højere hastigheder kan beskadige hjulet.
- Undgå farlige situationer - kør aldrig hurtigere, end forholdene tillader. Forhindringer i vejbanen, f.eks. huller eller grus, kan forårsage alvorlige skader på det kompakte reservehjul.
- Fortsat kørsel med reservehjulet kan medføre, at hjulet bryder sammen, så De mister herredømmet over bilen med risiko for efterfølgende personskaade.
- Overskrid ikke bilens maksimale lastkapacitet eller den lastkapacitet, der står angivet på det kompakte reservehjuls dækside.
- Undgå at køre hen over forhindringer. Det kompakte reservehjul har en mindre diameter end bilens almindelige hjul og mindsker bilens frihøjde med cirka 25 mm. Det kan resultere i skader på bilen.
- Vask ikke bilen i vaskehal, når det kompakte reservehjul er monteret.
- Monter ikke snekæder på det kompakte reservehjul. Kæden kan ikke monteres korrekt på grund af hjulets mindre størrelse. Det kan medføre skader på bilen og tab af kæden.
- Det kompakte reservehjul må ikke monteres på forakslen, hvis bilen skal køre gennem sne eller på is.
- Reservehjulet må ikke bruges på andre bilmodeller, da det er udviklet specifikt til denne bil.
- Slidbanen på det kompakte reservehjul slides hurtigere end på et almindeligt dæk. Efterse reservehjulet med jævne mellemrum, og udskift et nedslidt kompakt reservehjul med et hjul af samme størrelse og design som bilens øvrige hjul.
- Det kompakte reservehjul må ikke monteres på andre fælge, og De må ikke montere standarddæk, vinterdæk, hjulkapsler eller pynteringer på det kompakte reservehjul, da det kan medføre skader på disse komponenter eller bilens øvrige komponenter.
- Brug ikke mere end ét kompakt reservehjul ad gangen.
- Kørsel med anhænger, når der er monteret et kompakt reservehjul.

## PUNKTERING (MED TIRE MOBILITY-SÆT, HVIS Udstyret HERMED)



ORP062005

Læs instruktionerne, før De tager Tire Mobility-sættet i brug.

- (1) Kompressor
- (2) Tætningsmiddelflaske

Tire Mobility-sættet giver en midlertidig reparation af dækket, og dækket skal derfor efterses hos en autoriseret Kia-forhandler snarest muligt.

**⚠ FORSIGTIG -** Én flaske tætningsmiddel til ét dæk

*Selv om to eller flere dæk punkterer, må Tire Mobility-sættet kun bruges til ét dæk.*

**⚠ ADVARSEL - Dæksiden**  
Brug ikke Tire Mobility-sættet til at reparere huller i dækvæggen. Det kan medføre uheld som følge af dæksvigt.

**⚠ ADVARSEL - Midlertidig løsning**  
Få dækket repareret snarest muligt. Dækket kan tabe tryk, når det er blevet lappet med Tire Mobility-sættet.

### Introduktion



ORP062006

Med Tire Mobility-sættet kan De køre videre næsten med det samme efter en punktering.

Systemet benytter en kompressor og et tætningsmiddel til hurtig og effektiv tætning af de fleste typer huller, der skyldes søm eller lignende, i dæk på personbiler. Det pumper desuden dækket op.

Når De har sikret Dem, at dækket er tætnet, kan De køre forsigtigt på dækket (op til 200 km) med maksimalt 80 km/t, indtil De kan få dækket udskiftet på et værksted eller hos en dækforhandler.

## I nødstilfælde

Visse dæk kan muligvis ikke tættes helt, særligt i tilfælde af store huller eller skader på dæksiden.

Nedsat dæktryk sænker dækkets ydeevne.

Undgå derfor pludselige styreudsving eller lignende manøvrer, særligt hvis bilen er tungt læsset eller ved kørsel med anhænger.

Tire Mobility-sættet er ikke designet til permanente dækreparationer og må kun bruges til ét dæk.

Denne instruktionsbog viser trin for trin, hvordan hullet kan tættes midlertidigt, enkelt og pålideligt.

Læs afsnittet "Bemærkninger om sikker brug af Tire Mobility-sættet".

### **⚠ ADVARSEL**

**Brug ikke Tire Mobility-sættet, hvis dækket er stærkt beskadiget efter kørsel med fladt dæk eller for lavt dæktryk. Tire Mobility-sættet kan kun reparere punkteringer i dækkets slidbane.**

## Tire Mobility-sættets dele

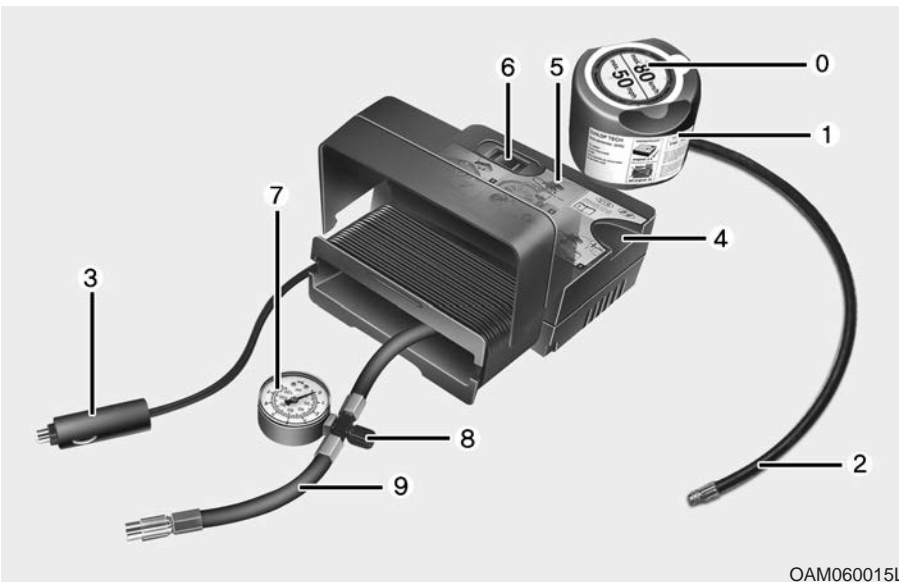

OAM060015L

- |   |  |
|---|--|
| 0. Mærkat om hastighedsbegrænsning                          | 3. Stik og kabler til tilslutning til strømudtag |
| 1. Tætningsmiddelflaske og mærkat med hastighedsbegrænsning | 4. Holder til tætningsmiddelflaske               |
| 2. Slange til påfyldning af tætningsmiddel                  | 5. Kompressor                                    |
|   | 6. Tænd/sluk-knap                                |
|   | 7. Dæktryksmåler til at måle dæktrykket          |



8. Ventil til at reducere dæktrykket
9. Slange til at forbinde kompressor og tætningsmiddelflaske eller kompressor og hjul

Klemmer, kabler og slange ligger i kompressorens kabinet.

**⚠ ADVARSEL - Tætningsmiddel med overskredet udløbsdato**

Brug ikke tætningsmidlet, hvis udløbsdatoen på flasken er overskredet. Det kan øge risikoen for dæksvigt.

**⚠ ADVARSEL - Tætningsmiddel**

- Opbevares utilgængeligt for børn.
- Undgå at få produktet i øjnene.
- Produktet må ikke indtages.

Følg den anviste rækkefølge nøje, da der ellers kan strømme tætningsmiddel ud under højt tryk.

### Bruge Tire Mobility-sættet



1. Tag mærkaten (0) med hastighedsbegrænsningen af tætningsmiddelflasken (1), og sæt den på et synligt sted rattet for at minde føreren om ikke at køre for hurtigt.
2. Skru slangen (9) på studsens på tætningsmiddelflasken.
3. Kontroller, at ventilen (8) er lukket.

4. Skru ventilhætten af det punkterede hjul, og skru slangen (2) fra tætningsmiddelflasken på ventilen.
5. Sæt tætningsmiddelflasken oprejst ind i kompressorens kabinet (4).
6. Kontroller, at kompressoren er slukket, og at kontakten er i positionen 0.

## I nødstilfælde



7. Slut kompressorens stik til strømudtaget ved forreste passagersæde.

### **⚠ ADVARSEL**

Brug kun strømudtaget ved forreste passagersæde.

8. Tænd for kompressoren, mens tændingslåsen eller knappen ENGINE START/STOP er i positionen ON, og lad den køre i cirka 5-7 minutter for at påfylde tætningsmidlet. (Se afsnittet Dæk og hjul i kapitel 8). Dæktrykket efter påfyldning af tætningsmiddel er irrelevant, da det kontrolleres/tilpasses efterfølgende.

Pas på ikke at pumpe dækket for meget op, og stå på afstand af dækket, når det pumpes op.

Hvis dæk eller hjul er beskadiget, må Tire Mobility-sættet af sikkerhedshensyn ikke bruges.

### **⚠ FORSIGTIG - Dæktryk**

*Kør ikke i bilen, hvis dæktrykket er under 29 PSI. Det kan medføre uheld som følge af pludseligt dæksvigt.*

9. Sluk for kompressoren.

10. Fjern slangen mellem tætningsmidelflasken og dækkets ventil.

Sæt Tire Mobility-sættet tilbage i opbevaringsrummet i bilen.

### **⚠ ADVARSEL - Kulilte**

Der er risiko for kulilteforgiftning og kvælning, hvis motoren kører på et sted med dårlig eller manglende udluftning (f.eks. i en garage).

## Fordeling af tætningsmidlet

11. Kør med det samme cirka 7-10 km for at fordele tætningsmidlet jævnt i dækket.

### **FORSIGTIG**

*Kør ikke hurtigere end 60 km/t. Undgå om muligt at køre langsommere end 20 km/t.*

*Hvis der opstår unormale vibrationer, forstyrrelser eller lyde under kørslen, skal De sænke farten og køre forsigtigt, indtil De kan standse bilen i vejsiden. Kontakt et vejservice- eller bugseringsfirma.*

*Når De bruger Tire Mobility-sættet, kan tætningsmidlet beskadige dæktryksovervågningssensorerne og hjulene. Få tætningsmidlet fjernet hos en autoriseret Kia-forhandler.*

## Kontrol af dæktryk

1. Når De har kørt cirka 7-10 km, skal De stoppe bilen på et egnet sted.
2. Sæt slangen (9) fra kompressoren direkte på dækventilen.
3. Slut kompressoren til bilens strømudtag ved hjælp af kabler og stik.
4. Pump dækket op til et tryk på 32 psi. Følg nedenstående med tændingen slået til.
  - **Øge dæktrykket:** Tænd for kompressoren (position I). Hvis De vil kontrollere dæktrykket, skal De kortvarigt slukke for kompressoren.

### **ADVARSEL**

Lad ikke kompressoren køre mere end 10 minutter, da den ellers kan blive overophedet og tage skade.

- **Reducere dæktrykket:** Løsn ventilen (8) på kompressorslangen.

### **FORSIGTIG**

*Hvis dæktrykket ikke kan oprettholdes, skal De køre en tur mere som beskrevet under Fordeling af tætningsmidlet. Gentag derefter trin 1-4.*

*Hvis hullet i dækket er større end cirka 4 mm, kan Tire Mobility-sættet muligvis ikke bruges effektivt.*

*Vi anbefaler, at De kontakter en autoriseret Kia-forhandler, hvis dækket ikke kan repareres med Tire Mobility-sættet.*

### **ADVARSEL**

Dæktrykket skal være mindst 32 psi. Hvis dette dæktryk ikke kan opnås, må De ikke køre videre. Kontakt et vejservice- eller bugseringsfirma.

## I nødstilfælde

### Sikkerhedsforskrifter ved brug af Tire Mobility-sættet

- Parkér bilen i vejsiden, så De kan arbejde med Tire Mobility-sættet på sikker afstand af trafikken. Anbring advarselstrekanten på et synligt sted, så andre trafikanter kan se Deres position.
- Træk altid håndbremsen, så bilen ikke bevæger sig, selv når den holder parkeret på et plant underlag.
- Brug kun Tire Mobility-sættet til at tætné og pumpe dæk på personbiler. Brug det ikke på motorcykler, cykler eller på andre typer dæk.
- Fjern ikke fremmedlegemer (f.eks. søm eller skruer), der er trængt gennem dækket.
- Læs advarslen på tætningsmiddel-flasken før brug af Tire Mobility-sættet!
- Lad motoren køre, hvis bilen holder udenfor, da kompressoren ellers kan aflade batteriet.

- Gå ikke fra Tire Mobility-sættet, mens det er i brug.
- Lad ikke kompressoren køre i mere end 10 minutter ad gangen, da den ellers kan blive overophedet.
- Brug ikke Tire Mobility-sættet, hvis omgivelsestemperaturen er under -30° C.
- Hvis dæk eller hjul er beskadiget, må Tire Mobility-sættet af sikkerhedshensyn ikke bruges.

### Tekniske data

Systemspænding: 12 V jævnstrøm  
Arbejdsspænding: 10-15 V jævnstrøm

Strømstyrke: maks. 15 A

Egnet til brug ved følgende temperaturer:

-30 til +70° C

Maks. arbejdstryk:

6 bar / 87 psi

Mål:

Kompressor: 170 x 150 x 60 mm

Tætningsmiddelflaske: 85 x 77 ø mm

Kompressorvægt:

0,8 kg

Tætningsmiddelvolumen:

200 ml

Tætningsmiddel og reservedele kan købes og udskiftes hos en autoriseret bil- eller dækforhandler. Tomme tætningsmiddelflasker kan kasseres sammen med husholdningsaffaldet. Tætningsmiddelrester skal bortskaffes af bil- eller dækforhandleren eller i henhold til lokale regler for bortskaffelse af affald.

## BUGSERING

### Hjælp til bugsering

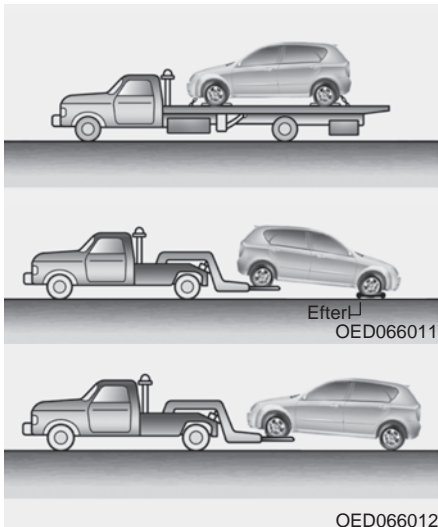

Hvis bugsering er nødvendig, anbefales det at kontakte en autoriseret Kia-forhandler eller et professionelt bugseringsfirma. Bilen skal løftes og bugseres korrekt for at forhindre skader på bilen. Den gældende lovgivning vedrørende bugsering af biler skal overholdes.

Læs om kørsel med anhænger i afsnittet *Kørsel med anhænger i kapitel 5.*

Bilen kan bugseres med baghjulene på jorden (uden efterløbere) og forhjulene løftet over jorden.

Hvis de trækkende hjul eller ophænget er blevet beskadiget, eller bilen bugseres med forhjulene på jorden, skal De bruge en efterløber under forhjulene.

Når bilen bugseres af en kranvogn, og der ikke anvendes efterløbere, skal bilen altid løftes ved forhjulene, aldrig baghjulene.

### BEMÆRK

Hvis den elektriske parkeringsbremse ikke udløses normalt, skal De få bilen kørt til en autoriseret Kia-forhandler på et fejlblad for at få systemet eftersat.

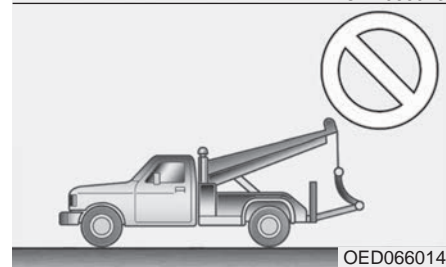
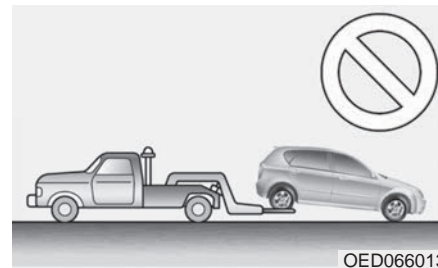

### ⚠ FORSIGTIG

- **Bilen må aldrig bugseres baglæns med forhjulene på jorden, da dette kan beskadige bilen.**
- **Foretag aldrig bugsering med udstyr, hvor bilen kan hænge og svinge fra side til side. Brug en hullift eller et fejlblad.**

## I nødstilfælde

Ved bugsering af bilen uden efterløbere:

1. Drej tændingslåsen til positionen ACC.
2. Sæt gearvælgeren i frige gear (N).
3. Udløs parkeringsbremsen.



### FORSIGTIG

*Hvis gearvælgeren ikke sættes i frige gear (N), kan det resultere i skader på gearkassen.*

### Aftageligt trækøjet

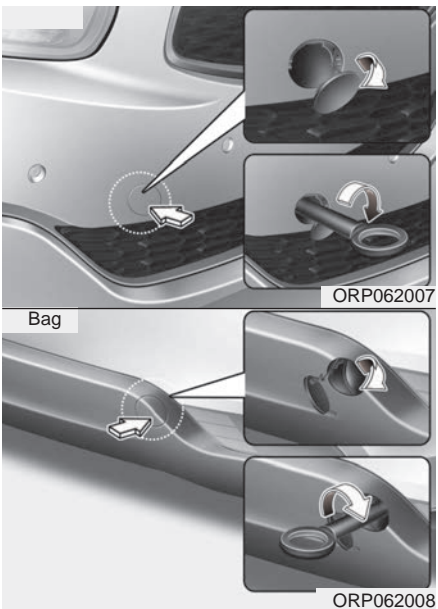

1. Åbn bagklappen, og tag trækøjet ud af opbevaringsrummet.
2. Fjern huldækslet ved at trykke på den nederste del af dækslet på kofangeren.

3. Monter trækøjet i hullet ved at dreje det med uret, indtil det sidder helt fast.
4. Afmonter trækøjet, og luk huldækslet efter brug.

## Nødbugsering

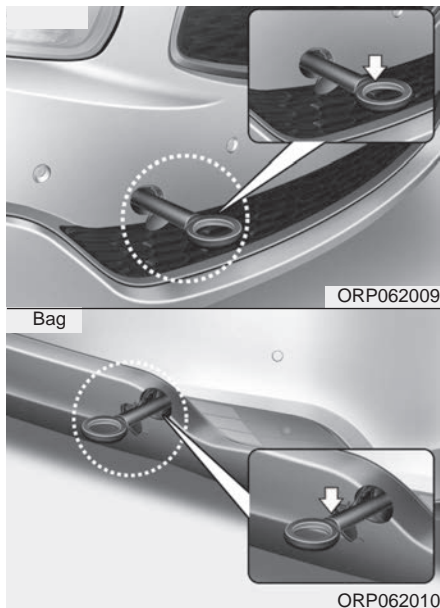

Hvis bugsering er nødvendig, anbefales det at kontakte en autoriseret Kia-forhandler eller et professionelt bugseringsfirma.

Hvis det ikke er muligt at få professionel hjælp til bugsering, kan bilen bugseres kortvarigt ved at fastgøre et kabel eller en kæde i trækøjet under bilens for- eller bagende. Vær meget forsigtig ved bugsering af bilen. Der skal sidde en fører i bilen for at styre den og betjene bremserne.

Denne type bugsering må kun foretages over korte afstande på veje med hård belægning og i langsomt tempo. Bilens hjul, aksler, transmission, styretøj og bremses skal desuden være i god stand.

- Trækøjerne må ikke bruges til at trække bilen fri, hvis den sidder fast i mudder, sand eller lignende og ikke selv kan komme fri.
- Bugser aldrig en bil, der er tungere end den bil, der udfører bugseringen.
- Det er vigtigt, at førerne af begge biler har kontakt med hinanden.

## ⚠ FORSIGTIG

- **Fastgør et bugseringskabel til trækøjet.**
- **Brug af andre dele af bilen end trækøjerne til bugsering kan beskadige bilens karosseri.**
- **Brug kun kabler eller kæder, der er beregnet til bugsering af biler. Fastgør kablet eller kæden til den anvendte trækrog.**
- Kontrollér, at trækkrogen ikke er brækket eller beskadiget, inden bugseringen påbegyndes.
- Fastgør kablet eller kæden til krogen.
- Udsæt ikke krogen for pludselige ryk. Træk jævnt og støt.
- Træk ikke fra siden eller oppefra, da dette kan beskadige krogen. Træk altid lige ud.

## I nødstilfælde

### ⚠ ADVARSEL

Vær meget forsigtig ved bugsering af bilen.

- Undgå rykvis start eller pludselige manøvrer under kørslen, der kan belaste trækøjet eller trækkablet/kæden. Trækøjet og kablet/kæden kan brække og medføre materiel-skade samt alvorlig personskade.
- Hvis De ikke kan flytte den havarede bil, må De ikke forsøge at gennemtvinge bugseringen alligevel. De bør kontakte en autoriseret Kia-forhandler eller et professionelt bugseringsfirma for at få hjælp.
- Undgå så vidt muligt at dreje under bugsering
- Hold afstand til bilen under bugsering.

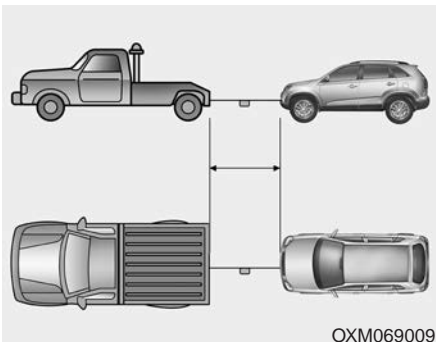

- Brug et bugseringskabel på mindre end 5 m. Bind en hvid eller rød klud på ca. 30 cm fast til midten af kablet, så det er lettere at se.
- Kørsel forsigtigt, så bugseringskablet ikke løsner sig under bugseringen.

### *Forholdsregler ved nødbugsering*

- Drej tændingslåsen til ACC, så rattet ikke er låst.
- Sæt gearvælgeren i frigear (N).
- Udløs parkeringsbremsen.
- Brems pedalen skal trædes hårdere ned end normalt, da bremsevnen er nedsat.
- Det kræver større kraft at styre bilen, da servostyringen ikke fungerer.
- Under kørsel ned ad lange bakker kan bremserne blive overophedet og miste bremsekraft. Stands ofte for at lade bremserne køle af.



 **FORSIGTIG - Automatgearkasse**

- *Hvis bilen bugseres med alle fire hjul på jorden, må den kun trækkes i forenden. Sørg for, at gearvælgeren er sat i frigear. Sørg for, at rattet er låst op, ved at sætte tændingslåsen i positionen ACC. Der skal sidde en fører i den bil, der bugseres, for at styre den og betjene bremserne.*
- *For at undgå skader på automatgearkassen må De ikke bugser bilen længere end 1,5 km, og hastigheden må ikke overstige 15 km/t.*
- *Før bugsering skal De sikre Dem, at automatgearkassen ikke lækker olie under bilen. Hvis automatgearkassen lækker olie, skal bilen transporteres på et fejeblad eller bugseres med en efterløber.*

## I nødstilfælde

### NØDUDSTYR (HVIS UDSTYRET HERMED)

Bilen er udstyret med nødudstyr, der kan være til hjælp i en eventuel nødsituation.

#### Pulverslukker

Hvis der opstår en mindre brand, og De er fortrolig med brug af pulverslukkeren, skal De gøre følgende.

1. Træk sikringsstiften, der forhindrer utilsigtet tryk på håndtaget, ud i toppen af pulverslukkeren.
2. Lad dysen pege i retning af ildens centrum.
3. Stil Dem cirka 2,5 m fra ilden, og tryk på håndtaget for at aktivere pulverslukkeren. Hvis håndtaget slippes, stopper pulverslukkeren.
4. Drej dysen frem og tilbage, så hele centrum af ilden dækkes. Hold øje med brandstedet, selv når ilden er slukket. Ilden kan blusse op igen.

#### Førstehjælpkasse

Førstehjælpkassen indeholder bl.a. en saks, bandager og klæbebånd, så De kan yde førstehjælp til tilskadekomne personer.

#### Advarselstrekant

Anbring advarselstrekanten på vejen for at advare andre trafikanter i nødsituationer, hvis bilen f.eks. holder parkeret i vejsiden på grund af problemer.

#### Dæktryksmåler (hvis udstyret hermed)

Det er normalt, at dæk mister luft ved daglig brug, og det kan være nødvendigt at tilføje ekstra luft en gang imellem. Det er i reglen ikke et tegn på lækager, men på normal brug. Dæktrykket bør altid kontrolleres, når dækkene er kolde, da dæktrykket stiger med temperaturen.

Gør følgende for at kontrollere dæktrykket:

1. Skru hættten af luftventilen, der sidder i kanten af dækket.
2. Tryk måleren ind mod dækventilen, og hold den fast. Der siver lidt luft ud af dækket i starten, og der siver mere ud, hvis De ikke holder måleren godt fast.
3. Måleren aktiveres med et fast tryk uden slip.
4. Aflæs dæktrykket på måleren for at se, om det er for lavt eller for højt.
5. Juster dæktrykkene til de anbefalede værdier. Se afsnittet "Dæk og hjul" i kapitel 8.
6. Skru hættten på ventilen igen.

## Vedligeholdelse

<b>Motorrum</b> .....	7-3	<b>Luftfilter</b> .....	7-36
<b>Vedligeholdelse og service</b> .....	7-6	• Udskiftning af filter .....	7-36
• Ejerens ansvar .....	7-6	<b>Luftfilter i klima anlæg</b> .....	7-38
• Forholdsregler ved ejerens vedligeholdelse .....	7-6	• Kontrol af filter .....	7-38
• Sikkerhedsforskrifter for motorrum (dieselmotor) .....	7-7	• Udskiftning af filter .....	7-38
<b>Ejers vedligeholdelse</b> .....	7-9	<b>Viskerblade</b> .....	7-40
• Ejerens vedligeholdelsesskema .....	7-9	• Kontrol af viskerblade .....	7-40
<b>Serviceprogramintervaller</b> .....	7-11	• Udskiftning af viskerblade .....	7-40
<b>Forklaring af vedligeholdelsespunkter</b> .....	7-23	<b>Batteri</b> .....	7-44
<b>Motorolie</b> .....	7-27	• Sådan opnås den bedste batterifunktion: .....	7-44
• Kontrol af motoroliestanden .....	7-27	• Mærkat med batterikapacitet .....	7-45
• Skift af motorolie og filter .....	7-28	• Genopladning af batteriet .....	7-46
<b>Kølvæske</b> .....	7-29	• Genindstilling .....	7-47
• Kontrol af kølvæskestand .....	7-29	<b>Dæk og hjul</b> .....	7-48
• Skift af kølvæske .....	7-32	• Dækpleje .....	7-48
<b>Bremse-/koblingsvæske</b> .....	7-33	• Anbefalede dæktryk for kolde dæk .....	7-48
• Kontrol af bremsevæskestand .....	7-33	• Kontrol af dæktryk .....	7-49
<b>Sprinklervæske</b> .....	7-34	• Dækrotation .....	7-50
• Kontrol af sprinklervæskestand .....	7-34	• Sporing og afbalancering af hjulene .....	7-51
<b>Manuel parkeringsbremse</b> .....	7-34	• Hjulsift .....	7-52
• Kontrol af parkeringsbremsen .....	7-34	• Fælgskift .....	7-53
<b>Brændstoffilter (kun diesel)</b> .....	7-35	• Vejgreb .....	7-53
• Aftapning af vand fra brændstoffilteret .....	7-35	• Vedligeholdelse af dæk .....	7-53
• Fjernelse af luft fra brændstoffilteret .....	7-35	• Mærkning på dæksider .....	7-54

<b>Sikringer</b> .....	<b>7-58</b>
• Udskiftning af sikringer i kabinen .....	7-58
• Udskiftning af sikringer i motorrummet .....	7-61
• Beskrivelse af sikrings-/relæpanel.....	7-63
<b>Elpærer</b> .....	<b>7-78</b>
• Udskiftning af pærer i forlygte .....	7-79
• Indstilling af forlygte og tågelygte.....	7-84
• Udskiftning af pære i sideblinklys.....	7-88
• Udskiftning af pærer i baglygtegruppe.....	7-88
• Udskiftning af pære i højtmonteret stoplys .....	7-91
• Udskiftning af nummerpladelygtepære .....	7-92
• Udskiftning af pære i interiørlys .....	7-93
<b>Bilpleje</b> .....	<b>7-94</b>
• Udvendig pleje.....	7-94
• Indvendig pleje .....	7-99
<b>Emissionskontrollsystem</b> .....	<b>7-101</b>

## MOTORRUM

Benzinmotor - 1,6 GDI

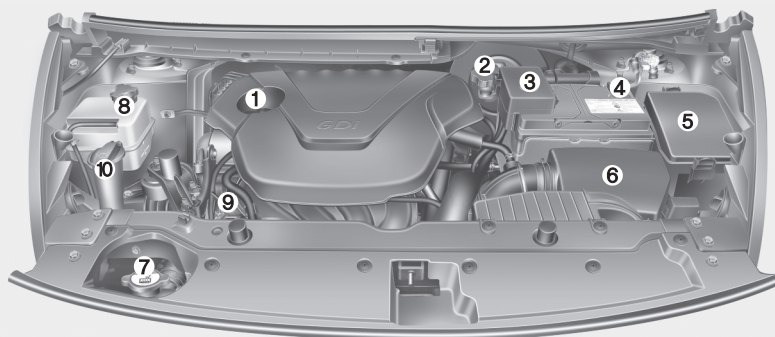

1. Oliepåfyldningsdæksel
2. Bremse-/koblingsvæskebeholder
3. Pluspol på batteri
4. Minuspol på batteri
5. Sikringspanel
6. Luftfilter
7. Kølerdæksel
8. Kølervæskebeholder
9. Oliepind, motorolie
10. Sprinklervæskebeholder

Bilens faktiske motorrum kan se anderledes ud end på illustrationen.

ORP072001

## Vedligeholdelse

### Benzinmotor - 2,0 GDI

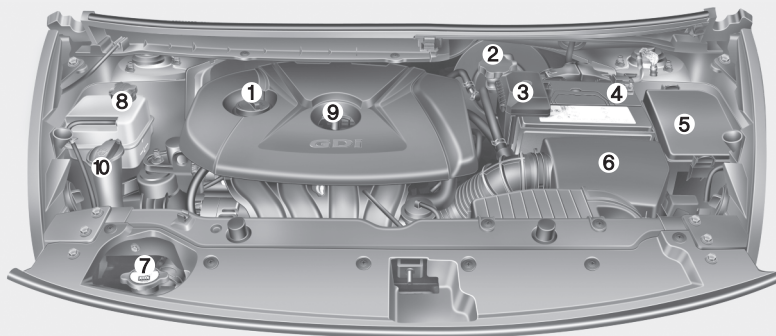

1. Oliepåfyldningsdæksel
2. Bremse-/koblingsvæskebeholder
3. Pluspol på batteri
4. Minuspol på batteri
5. Sikringspanel
6. Luftfilter
7. Kølerdæksel
8. Kølervæskebeholder
9. Oliepind, motorolie
10. Sprinklervæskebeholder

### Benzinmotor - 2,0 MPI

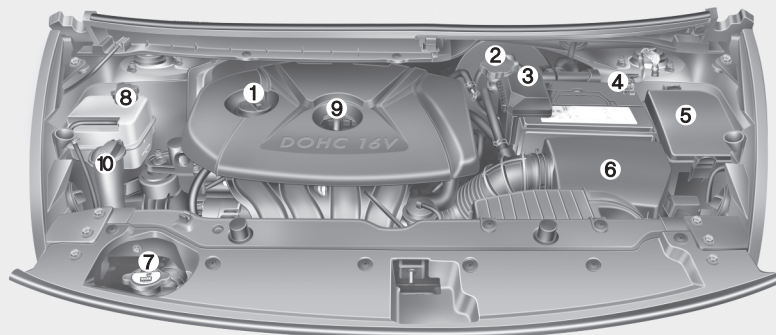

Bilens faktiske motorrum kan se anderledes ud end på illustrationen.

ORP072002/ORP072003

**Dieselmotor**

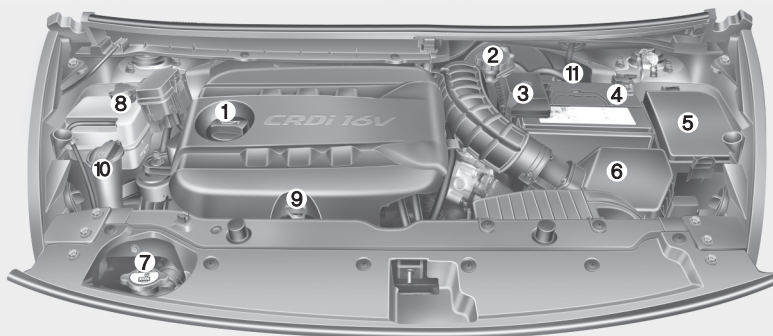

1. Oliepåfyldningsdæksel
2. Bremse-/koblingsvæskebeholder
3. Pluspol på batteri
4. Minuspol på batteri
5. Sikringspanel
6. Luftfilter
7. Kølerdæksel
8. Kølervæskebeholder
9. Oliepind, motorolie
10. Sprinklervæskebeholder
11. Brændstoffilter

Bilens faktiske motorrum kan se anderledes ud end på illustrationen.

ORP072004

## Vedligeholdelse

### VEDLIGEHODELSE OG SERVICE

Under vedligeholdelse og eftersyn af bilen bør der udvises størst mulig forsigtighed for at forhindre personskade og skader på bilen.

Utilstrækkeligt, ufuldstændigt eller forkert servicearbejde kan resultere i driftsproblemer, der kan beskadige bilen og medføre uheld eller personskade.

#### Ejerens ansvar

##### **BEMÆRK**

**Udførelse af de foreskrevne serviceeftersyn og opbevaring af dokumentation herfor er ejerens ansvar.**

Vi anbefaler generelt, at bilen vedligeholdes hos en autoriseret Kia-forhandler. De bør opbevare dokumentation for, at der er foretaget korrekt vedligeholdelse af bilen i henhold til serviceprogrammet. Oplysningerne er nødvendige, hvis De skal dokumentere, at der er foretaget de eftersyn og den vedligeholdelse, der kræves i henhold til garantien på bilen. Læs garantioplysningerne i Servicehæftet, der er udleveret sammen med bilen. Reparationer og justeringer, der er nødvendige på grund af forkert eller manglende vedligeholdelse, dækkes ikke af garantien.

#### Forholdsregler ved ejerens vedligeholdelse

Forkert eller ufuldstændig service kan medføre problemer. Dette kapitel indeholder kun instruktioner til vedligeholdelsesopgaver, der er lette at udføre.

##### **BEMÆRK**

**Forkert vedligeholdelse udført af ejeren i garantiperioden kan påvirke garantiens dækning. Yderligere oplysninger fås ved at læse Servicehæftet, der følger med bilen. Hvis De er i tvivl om en bestemt service- eller vedligeholdelsesprocedure, skal De lade en autoriseret Kia-forhandler udføre den.**



**⚠ ADVARSEL - Vedligeholdelsesarbejde**

- Det kan være farligt at udføre vedligeholdelsesarbejde på bilen. De kan komme alvorligt til skade under udførelse af visse vedligeholdelsesprocedurer. Hvis De mangler den fornødne viden og erfaring eller det korrekte værktøj og udstyr til at udføre opgaven, skal den udføres af en autoriseret Kia-forhandler.
- Det er farligt at arbejde under motorhjælmen, mens motoren kører, og det er endnu farligere, hvis De bærer smykker eller løstsiddende tøj, der kan blive viklet ind i de bevægelige dele og medføre alvorlig personskade.

(Fortsættes)

**(Fortsat)**

Hvis De skal arbejde under motorhjælmen, mens motoren kører, skal De derfor sørge for at fjerne alle smykker (især ringe, armbånd, ure og halskæder) og eventuelle slips, halstørklæder og lignende løse beklædningsgenstande, før De nærmer Dem motoren eller ventilatoren.

**Sikkerhedsforskrifter for motorrum (dieselmotor)**

- Indsprøjtningen drives med højspænding (maks. 200 V). Det medfører risiko for følgende ulykker:
  - Direkte kontakt med indsprøjtningen eller ledningerne til den kan medføre elektrisk stød eller skade Deres muskel- eller nervesystem.
  - Den elektromagnetiske stråling fra en aktiv indsprøjtning kan forstyrre pacemakere og lignende.
- Følg nedenstående sikkerhedsforskrifter, når De efterser motorrummet, mens motoren kører.
  - Rør ikke ved indsprøjtningen, dens ledninger eller motorens computer, når motoren kører.
  - Fjern ikke indsprøjtningens forbindelser, når motoren kører.
  - Personer med pacemaker må ikke komme i nærheden af motoren, når den startes eller kører.

## Vedligeholdelse

---

### **⚠ ADVARSEL - Diesel- motor**

Arbejd aldrig på indsprøjtningssystemet, når motoren kører eller inden for 30 sekunder efter, at motoren er slukket. Højtryks-pumpen, manifolden, indsprøjtningen og højtryksrørene er under højt tryk, selv efter at motoren er stoppet. Hvis der opstår en brændstoflækage, kan det udsprøjtende brændstof forårsage alvorlig personskade, hvis det rammer kroppen. Personer med pacemakere bør ikke bevæge sig tættere end 30 cm på motorkontrolenheden eller ledningsnettet i motorrummet, mens motoren kører, da den kraftige strøm i det elektroniske motorkontrolsystem frembringer kraftige magnetfelter.

## EJERS VEDLIGEHOLDELSE

De kontroller og eftersyn af bilen, der er nævnt på nedenstående lister, bør udføres af ejeren eller en autoriseret Kia-forhandler med de angivne intervaller for at sikre, at bilen fungerer sikkert og pålideligt.

Hvis De har spørgsmål til dette, bedes De kontakte en autoriseret Kia-forhandler.

Denne type eftersyn, der indgår under ejerens almindelige vedligeholdelse, dækkes i reglen ikke af garantien, og De skal muligvis betale for arbejdstid, reservedele og væsker.

### Ejerens vedligeholdelses-skema

#### *Når De stopper for at tanke:*

- Kontrollér oliestanden i motoren.
- Kontrollér kølervæskestanden i beholderen.
- Kontrollér sprinklervæskestanden.
- Kontrollér dæktrykket.
- Kontrollér køleren og kondensatoren.

Kontrollér, at kølerens forside og kondensatoren er rene og ikke blokeret af løv, snavs, insekter m.m.

Hvis nogen af de ovenstående dele er meget snavsede, eller hvis De er usikker på delenes stand, skal De få efterset bilen hos en autoriseret Kia-forhandler.

#### **⚠ ADVARSEL**

**Vær forsigtig ved kontrol af kølervæskestanden, når motoren er varm. Der kan strømme kogende kølervæske og damp ud under tryk, der kan forårsage skoldninger eller anden alvorlig personskade.**

#### *Når De kører i bilen:*

- Læg mærke til, om lyden fra udstødningen ændrer sig, eller om der lugter af udstødningsgas i kabinen.
- Kontrollér, om rattet vibrerer. Læg mærke til, om der skal bruges større kraft ved styring, om rattet føles løst, eller om der er ændringer ved kørsel lige ud.
- Læg mærke til, om bilen konstant drejer eller trækker til den ene side ved kørsel på en jævn og lige vej.
- Under opbremsning skal De lytte efter unormale lyde og bemærke, om bilen trækker til den ene side, om bremsepedalens vandring er øget, eller om der skal trædes hårdere på pedalen.
- Kontrollér oliestanden i gearkassen, hvis der sker slip eller ændringer i gearkassens funktion.
- Kontrollér gearkassens og koblingens funktion.

## Vedligeholdelse

---

- Kontrollér, at positionen P (parkering) fungerer, hvis bilen har automatgear.
- Kontrollér parkeringsbremsen
- Kontrollér, om der drypper væske fra bilens underside (vand, der drypper fra airconditionssystemet, er normalt).

### ***Mindst én gang om måneden:***

- Kontrollér kølevæskestanden i beholderen i motorrummet.
- Kontrollér, at alle lygter fungerer, herunder stoplys, blinklys og havariblink.
- Kontrollér dæktrykket på alle dæk, også reservehjulet.

### ***Mindst to gange om året (f.eks. hvert forår og efterår):***

- Kontrollér, om der er lækager eller skader i køler-, varme- og airconditionsslanger.
- Kontrollér sprinkler- og viskersystemer. Rens viskerbladene med en ren klud fugtet med sprinklervæske.
- Kontrollér lygternes indstilling.
- Kontrollér lyddæmper, udstødningsrør, varmeskjolde og ophæng.
- Kontrollér, om sikkerhedsselerne er slidte, og om de fungerer korrekt.
- Kontrollér, om dækkene er slidte, og om hjulmøtrikkerne er stramme.

### ***Mindst én gang om året:***

- Rens karosseriet og drænhullerne i dørene.
- Smør dørhængsler, dørstop og motorhjelms hængsler.
- Smør låse og låsepaler på døre og motorhjelm.
- Smør dørenes gummitætningsliste.
- Kontrollér airconditionssystemet.
- Efterse og smør de bevægelige dele på den automatiske gearkasse.
- Rens batteriet og dets poler.
- Kontrollér bremse- og koblingsvæskestanden.

## SERVICEPROGRAMINTERVALLER

Brug vedligeholdelsesskemaet for normal brug, hvis intet af det følgende gælder for bilen. Hvis et eller flere af punkterne gælder for bilen, bør De bruge skemaet under Vedligeholdelsesintervaller, unormal brug.

- Gentagen kørsel på korte strækninger.
- Kørsel i støvede eller sandede områder.
- Kørsel med omfattende brug af bremserne.
- Kørsel i områder, hvor der bruges salt eller andre korrosionsfremmende materialer.
- Kørsel på ujævne eller mudrede veje.
- Kørsel i bjergområder
- Længere perioder med tomgang eller kørsel med lav fart.
- Længere tids kørsel i kolde og/eller meget fugtige områder.
- Mere end 50 % kørsel i tæt bytrafik ved temperaturer over 32° C.

*Hvis bilen bruges under et eller flere af de ovenfor beskrevne forhold, skal eftersyn, udskiftning eller genopfyldning foretages oftere end normalt. De bør stadig følge de foreskrevne vedligeholdelsesintervaller efter udløbet af perioden eller kilometerstanden i skemaerne.*

## Vedligeholdelse

### NORMALE VEDLIGEHOLDELSSESINTERVALLER

De følgende vedligeholdelsespunkter skal følges for at sikre emissionskontrollsystemets effektivitet. Gem alle kvitteringer fra bilens service af hensyn til garantien. Hvis både kilometertal og tid vises, bestemmes intervallet af det først indtrufne.

- \*1 : Kontrollér motorens oliestand, og se efter lækager for hver 500 km eller før starten på længere ture.
- \*2 : Dette interval afhænger af brændstoffets kvalitet. Det finder kun anvendelse, når De bruger brændstof, der overholder standarden EN590, eller tilsvarende. Hvis dieseloliens specifikationer ikke overholder standarden EN590, skal det udskiftes i henhold til serviceintervaller, unormal kørsel.
- \*3 : Hvis den anbefalede olie ikke kan fås, skal De udskifte motorolien og oliefilteret for hver 20.000 km eller 12 måneder.
- \*4 : Hvis den anbefalede olie og oliefilter ikke kan fås, skal De ved GDI-motoren udskifte motorolien og oliefilteret for hver 15.000 km eller 12 måneder.
- \*5 : Motoroliestanden skal kontrolleres regelmæssigt, og der skal om nødvendigt efterfyldes med motorolie. Kørsel med for lav motoroliestand kan medføre motorskader, som ikke omfattes af garantien.
- \*6 : Dette interval afhænger af brændstoffets kvalitet. Det finder kun anvendelse, når De bruger brændstof, der overholder standarden EN590, eller tilsvarende. Hvis dieseloliens specifikationer ikke overholder standarden EN590, skal det udskiftes oftere. Hvis brændstoffilførslen blokeres helt eller delvist, eller hvis der forekommer udsving i motorhastighed, tab af motorkraft eller startproblemer, skal brændstoffilteret omgående udskiftes uanset vedligeholdelseskemaerne, og bilen skal efterses af en autoriseret Kia-forhandler.
- \*7 : Brændstoffilteret er i princippet vedligeholdelsesfrit, men det anbefales at foretage periodisk kontrol afhængigt af brændstoffkvaliteten. Hvis brændstoffilførslen blokeres helt eller delvist, eller hvis der forekommer udsving i motorhastighed, tab af motorkraft eller startproblemer, skal brændstoffilteret omgående udskiftes uanset vedligeholdelseskemaerne, og bilen skal efterses af en autoriseret Kia-forhandler.
- \*8 : Gearolien i en manuel gearkasse skal udskiftes, hver gang transmissionen har været under vand.
- \*9 : Kontrolleres og repareres eller udskiftes efter behov. Kontrollér og juster eller udskift om nødvendigt remstrammer, stramruller og generatorrem.
- \*10 : Ved påfyldning af kølervæske må der kun bruges blødt eller ionbyttet vand i kølervæsken. Bland aldrig hårdt vand i den kølervæske, der er påfyldt fra fabrikken. En forkert kølervæskeblanding kan medføre alvorlige funktionssvigt eller motorskade.
- \*11 : Kontrollér, om der er for meget ventilstøj og/eller kraftige motorvibrationer, og foretag evt. justering. Få systemet efterset hos en autoriseret Kia-forhandler. (Undtagen Nu 2.0-motor)
- \*12 : Hvis De ikke kan få benzin af høj kvalitet, som lever op til de europæiske brændstofstandarder (EN228) eller tilsvarende, bør De tilsætte en flaske additiv. De kan købe additiver og få information om brugen af dem hos Deres autoriserede Kia-forhandler. De må ikke blandes med andre additiver.

**NORMALE VEDLIGEHOELDESESINTERVALLER****30.000 km eller 24 måneder**

Kontroller luftfilter  
 Kontroller kølemiddel og kompressor i airconditionanlæg  
 (hvis udstyret hermed)  
 Kontroller batteriets stand  
 Kontroller bremseslanger og forbindelser  
 Kontroller bremsepedal og koblingspedal (hvis udst. herm.)  
 Kontroller alle elektriske systemer  
 Kontroller skivebremser og bremseklodser  
 Kontroller kardanaxsel og manchetter  
 Kontroller udstødningssystem  
 Kontroller kugleled i forhjulsophæng  
 Kontroller brændstoffilterindsats (diesel) \*6  
 Kontroller brændstofslanger og forbindelser (diesel)  
 Kontroller parkeringsbremse (manuel)  
 Kontroller styretøj, forbindelser og manchetter  
 Kontroller dæk (tryk og slitage)  
 Kontroller kølesystem

(Fortsættes)

(Fortsat)

Udskift bremsevæske  
 Udskift luftfilteret i klimaanlægget  
 Udskift motorolie og oliefilter (diesel) \*1 \*2 \*3 \*5  
 Udskift motorolie og oliefilter (benzin) \*1 \*4 \*5  
 Tilsæt additiver (benzin) \*12  
 (Efter hver 15.000 km eller 12 måneder)  
 Udførelse af karrosseriinspektion iht. hæftet "Garanti-  
 bestemmelser & Vedligeholdelse"  
 Udfyldelse af serviceregistrering, servicedokumentation og  
 tjek-skema

Kontroller: Kontrolleres og justeres, repareres, renses eller  
 udskiftes efter behov.

## Vedligeholdelse

### NORMALE VEDLIGEHOELDESESINTERVALLER

#### 60.000 km eller 48 måneder

Kontroller kølemiddel og kompressor i airconditionanlæg (hvis udstyret hermed)  
 Kontroller batteriets stand  
 Kontroller bremseslanger og forbindelser  
 Kontroller bremsepedal og koblingspedal (hvis udstyret hermed)  
 Kontroller alle elektriske systemer  
 Kontroller skivebremser og bremseklodser  
 Kontroller kardanaxsel og manchetter  
 Kontroller udstødningssystem  
 Kontroller kugleled i forhjulsophæng  
 Kontroller brændstoffilter (benzin) \*7  
 Kontroller brændstoftankens luftfilter (benzin, hvis udstyret hermed)  
 Kontroller brændstofs slanger og forbindelser (benzin, diesel)  
 Kontroller gearolie, manuel gearkasse (hvis udstyret hermed)\*8  
 Kontroller parkeringsbremse (manuel)  
 Kontroller styretøj, forbindelser og manchetter

(Fortsættes)

(Fortsat)

Kontroller dæk (tryk og slitage)  
 Kontroller udluftningsslange og tankdæksel  
 Udskift luftfilter  
 Udskift bremsevæske  
 Udskift luftfilteret i klimaanlægget  
 Udskift motorolie og oliefilter (diesel) \*1 \*2 \*3 \*5  
 Udskift motorolie og oliefilter (benzin) \*1 \*4 \*5  
 Udskift brændstoffilterindsats (diesel) \*6  
 Udskift tændrør (benzin - nikkel)  
 Kontroller kølesystem  
 Tilsæt additiver (benzin) \*12  
 (Efter hver 15.000 km eller 12 måneder)  
 Kontroller drivrem \*9  
 (Første gang ved 60.000 km eller 48 måneder, herefter efter hver 30.000 km eller 24 måneder)  
 Udførelse af karrosseriinspektion iht. hæftet "Garanti-bestemmelser & Vedligeholdelse"  
 Udfyldelse af serviceregistrering, servicedokumentation og tjek-skema

Kontroller: Kontrolleres og justeres, repareres, renses eller udskiftes efter behov.



**NORMALE VEDLIGEHOELDELSESINTERVALLER****90.000 km eller 72 måneder**

Kontroller luftfilter  
 Kontroller kølemiddel og kompressor i airconditionanlæg  
 (hvis udstyret hermed)  
 Kontroller batteriets stand  
 Kontroller bremseslanger og forbindelser  
 Kontroller bremsepedal og koblingspedal  
 (hvis udstyret hermed)  
 Kontroller alle elektriske systemer  
 Kontroller skivebremses og bremseklodser  
 Kontroller kardanaksel og manchetter  
 Kontroller udstødningssystem  
 Kontroller kugleled i forhjulsophæng  
 Kontroller brændstoffilterindsats (diesel) \*6  
 Kontroller brændstofslanger og forbindelser (diesel)  
 Kontroller parkeringsbremse (manuel)  
 Kontroller styretøj, forbindelser og manchetter  
 Kontroller dæk (tryk og slitage)  
 Kontroller ventilspillerum (benzin) \*11  
 (undtagen Nu 2.0-motor)  
 Udskift bremsevæske

(Fortsættes)

(Fortsat)

Udskift luftfilteret i klimaanlægget  
 Udskift motorolie og oliefilter (diesel) \*1 \*2 \*3 \*5  
 Udskift motorolie og oliefilter (benzin) \*1 \*4 \*5  
 Kontroller kølesystem  
 Kontroller drivrem \*9  
 (Første gang ved 60.000 km eller 48 måneder,  
 herefter efter hver 30.000 km eller 24 måneder)  
 Tilsæt additiver (benzin) \*12  
 (Efter hver 15.000 km eller 12 måneder)  
 Udførelse af karrosseriinspektion iht. hæftet "Garanti-  
 bestemmelser & Vedligeholdelse"  
 Udfyldelse af serviceregistrering, servicedokumentation og  
 tjek-skema

Kontroller: Kontrolleres og justeres, repareres, renses eller  
 udskiftes efter behov.

## Vedligeholdelse

### NORMALE VEDLIGEHOVELSESINTERVALLER

#### 120.000 km eller 96 måneder

Kontroller kølemiddel og kompressor i airconditionlæg (hvis udstyret hermed)

Kontroller batteriets stand

Kontroller bremseslanger og forbindelser

Kontroller bremsepedal og koblingspedal (hvis udstyret hermed)

Kontroller alle elektriske systemer

Kontroller skivebremser og bremseklodser

Kontroller kardanaksel og manchetter

Kontroller udstødningssystem

Kontroller kugleled i forhjulsophæng

Kontroller brændstoffilter (benzin) \*7

Kontroller brændstoftankens luftfilter (benzin, hvis udstyret hermed)

Kontroller brændstoftslanger og forbindelser (benzin, diesel)

Kontroller gearolie, manuel gearkasse (hvis udstyret hermed)\*8

Kontroller parkeringsbremse (manuel)

Kontroller styretøj, forbindelser og manchetter

Kontroller dæk (tryk og slitage)

Kontroller udluftningsslange og tankdæksel

(Fortsættes)

(Fortsat)

Udskift luftfilter

Udskift bremsevæske

Udskift luftfilteret i klimaanlægget

Udskift motorolie og oliefilter (diesel) \*1 \*2 \*3 \*5

Udskift motorolie og oliefilter (benzin) \*1 \*4 \*5

Udskift brændstoffilterindsats (diesel) \*6

Udskift tændrør (benzin - nikkel)

Kontroller kølesystem

Kontroller drivrem \*9

(Første gang ved 60.000 km eller 48 måneder, herefter efter hver 30.000 km eller 24 måneder)

Tilsæt additiver (benzin) \*12

(Efter hver 15.000 km eller 12 måneder)

Udførelse af karrosseriinspektion iht. hæftet "Garanti-bestemmelser & Vedligeholdelse"

Udfyldelse af serviceregistrering, servicedokumentation og tjek-skema

Kontroller: Kontrolleres og justeres, repareres, renses eller udskiftes efter behov.

**NORMALE VEDLIGEHOELDESEINTERVALLER****150.000 km eller 120 måneder**

Kontroller luftfilter  
 Kontroller kølemiddel og kompressor i airconditionanlæg  
 (hvis udstyret hermed)  
 Kontroller batteriets stand  
 Kontroller bremseslanger og forbindelser  
 Kontroller bremsepedal og koblingspedal  
 (hvis udstyret hermed)  
 Kontroller alle elektriske systemer  
 Kontroller skivebremses og bremseklodser  
 Kontroller kardanaxel og manchetter  
 Kontroller udstødningssystem  
 Kontroller kugleled i forhjulsophæng  
 Kontroller brændstoffilterindsats (diesel) \*6  
 Kontroller brændstofslanger og forbindelser (diesel)  
 Kontroller parkeringsbremse (manuel)  
 Kontroller styretøj, forbindelser og manchetter  
 Kontroller dæk (tryk og slitage)  
 Udskift bremsevæske  
 Udskift luftfilteret i klimaanlægget

(Fortsættes)

(Fortsat)

Udskift motorolie og oliefilter (diesel) \*1 \*2 \*3 \*5  
 Udskift motorolie og oliefilter (benzin) \*1 \*4 \*5  
 Kontroller kølesystem  
 Kontroller drivrem \*9  
 (Første gang ved 60.000 km eller 48 måneder,  
 herefter efter hver 30.000 km eller 24 måneder)  
 Tilsæt additiver (benzin) \*12  
 (Efter hver 15.000 km eller 12 måneder)  
 Udskift tændrør (benzin - iridium)  
 Udførelse af karrosseriinspektion iht. hæftet "Garanti-  
 bestemmelser & Vedligeholdelse"  
 Udfyldelse af serviceregistrering, servicedokumentation og  
 tjek-skema

Kontroller: Kontrolleres og justeres, repareres, renses eller  
 udskiftes efter behov.

## Vedligeholdelse

### NORMALE VEDLIGEHOELDESESINTERVALLER

#### 180.000 km eller 144 måneder

Kontroller kølemiddel og kompressor i airconditionanlæg (hvis udstyret hermed)

Kontroller batteriets stand

Kontroller bremseslanger og forbindelser

Kontroller bremsepedal og koblingspedal (hvis udst. herm.)

Kontroller alle elektriske systemer

Kontroller skivebremser og bremseklodser

Kontroller kardanaksel og manchetter

Kontroller udstødningssystem

Kontroller kugleled i forhjulsophæng

Kontroller brændstoffilter (benzin) \*7

Kontroller brændstoftankens luftfilter (benzin, hvis udstyret hermed)

Kontroller brændstofs slanger og forbindelser (benzin, diesel)

Kontroller gearolie, manuel gearkasse (hvis udstyret hermed)\*8

Kontroller parkeringsbremse (manuel)

Kontroller styretøj, forbindelser og manchetter

Kontroller dæk (tryk og slitage)

Kontroller ventilspillerum (benzin) \*11 (undtagen Nu 2.0-motor)

Kontroller udluftningsslange og tankdæksel

(Fortsættes)

(Fortsat)

Udskift luftfilter

Udskift bremsevæske

Udskift luftfilteret i klimaanlægget

Udskift motorolie og oliefilter (diesel) \*1 \*2 \*3 \*5

Udskift motorolie og oliefilter (benzin) \*1 \*4 \*5

Udskift brændstoffilterindsats (diesel) \*6

Udskift tændrør (benzin - nikkel)

Kontroller kølesystem

Kontroller drivrem \*9

(Første gang ved 60.000 km eller 48 måneder, herefter efter hver 30.000 km eller 24 måneder)

Tilsæt additiver (benzin) \*12

(Efter hver 15.000 km eller 12 måneder)

Udførelse af karrosseriinspektion iht. hæftet "Garanti-bestemmelser & Vedligeholdelse"

Udfyldelse af serviceregistrering, servicedokumentation og tjek-skema

Kontroller: Kontrolleres og justeres, repareres, renses eller udskiftes efter behov.

**NORMALE VEDLIGEHOELSESINTERVALLER****210.000 km eller 168 måneder**

Kontroller luftfilter  
 Kontroller kølemiddel og kompressor i airconditionanlæg  
 (hvis udstyret hermed)  
 Kontroller batteriets stand  
 Kontroller bremseslanger og forbindelser  
 Kontroller bremsepedal og koblingspedal  
 (hvis udstyret hermed)  
 Kontroller alle elektriske systemer  
 Kontroller skivebremses og bremseklodser  
 Kontroller kardanaksel og manchetter  
 Kontroller udstødningssystem  
 Kontroller kugleled i forhjulsophæng  
 Kontroller brændstofsletter og forbindelser (diesel)  
 Kontroller parkeringsbremse (manuel)  
 Kontroller styretøj, forbindelser og manchetter  
 Kontroller dæk (tryk og slitage)  
 Kontroller brændstoffilterindsats (diesel) \*6  
 Udskift bremsevæske  
 Udskift luftfilteret i klimaanlægget

(Fortsættes)

(Fortsat)

Udskift motorolie og oliefilter (diesel) \*1 \*2 \*3 \*5  
 Udskift motorolie og oliefilter (benzin) \*1 \*4 \*5  
 Kontroller kølesystem  
 Kontroller drivrem \*9  
 (Første gang ved 60.000 km eller 48 måneder,  
 herefter efter hver 30.000 km eller 24 måneder)  
 Udskift kølevæske \*10  
 (Første gang ved 210.000 km eller 120 måneder,  
 herefter efter hver 30.000 km eller 24 måneder)  
 Tilsæt additiver (benzin) \*12  
 (Efter hver 15.000 km eller 12 måneder)  
 Udførelse af karrosseriinspektion iht. hæftet "Garanti-  
 bestemmelser & Vedligeholdelse"  
 Udfyldelse af serviceregistrering, servicedokumentation og  
 tjek-skema

Kontroller: Kontrolleres og justeres, repareres, renses eller  
 udskiftes efter behov.

## Vedligeholdelse

### NORMALE VEDLIGEHOELDESEINTERVALLER

#### 240.000 km eller 192 måneder

Kontroller kølemiddel og kompressor i airconditionanlæg (hvis udstyret hermed)  
 Kontroller batteriets stand  
 Kontroller bremseslanger og forbindelser  
 Kontroller bremsepedal og koblingspedal (hv. udst. hermed)  
 Kontroller alle elektriske systemer  
 Kontroller skivebremser og bremseklodser  
 Kontroller kardanaxel og manchetter  
 Kontroller udstødningssystem  
 Kontroller kugleled i forhjulsophæng  
 Kontroller brændstoffilter (benzin) \*7  
 Kontroller brændstoftankens luftfilter (benzin, hvis udst. h.)  
 Kontroller brændstofslinger og forbindelser (benzin, diesel)  
 Kontroller gearolie, manuel gearkasse (hvis udst. hermed)\*8  
 Kontroller parkeringsbremse (manuel)  
 Kontroller styretøj, forbindelser og manchetter  
 Kontroller dæk (tryk og slitage)  
 Kontroller udluftningsslange og tankdæksel  
 Udskift luftfilter  
 Udskift bremsevæske  
 Udskift luftfilteret i klimaanlægget  
 Udskift motorolie og oliefilter (diesel) \*1 \*2 \*3 \*5

(Fortsættes)

(Fortsat)

Udskift motorolie og oliefilter (benzin) \*1 \*4 \*5  
 Udskift brændstoffilterindsats (diesel) \*6  
 Udskift tænderør (benzin - nikkel)  
 Kontroller kølesystem  
 Kontroller drivrem \*9 (1. gang ved 60.000 km eller 48 måneder, derefter hver 30.000 km eller 24 måneder)  
 Udskift kølevæske \*10  
 (Første gang ved 210.000 km eller 120 måneder, herefter efter hver 30.000 km eller 24 måneder)  
 Tilsæt additiver (benzin) \*12  
 (Efter hver 15.000 km eller 12 måneder)  
 Udførelse af karrosseriinspektion iht. hæftet "Garanti- bestemmelser & Vedligeholdelse"  
 Udfyldelse af serviceregistrering, servicedokumentation og tjek-skema

Kontroller: Kontrolleres og justeres, repareres, renses eller udskiftes efter behov.

**VEDLIGEHOLDELSESINTERVALLER, UNORMAL BRUG**

Følgende elementer skal serviceres oftere på biler, der bruges under ekstreme kørselsforhold.

De korrekte vedligeholdelsesintervaller fremgår af nedenstående skema.

U: Udskiftes K : Kontrolleres og justeres, repareres, renses eller udskiftes efter behov

ELEMENT		VEDLIGEHOLDELSESPUNKT	VEDLIGEHOLDELSESINTERVAL	KØRSELSFORHOLD
Motorolie og oliefilter	Benzin *1	U	Efter hver 15.000 km eller 12 måneder	A, B, C, D, E, F, G, H, I, J, K
	Diesel *2	U	Efter hver 15.000 km eller 12 måneder	A, B, C, F, G, H, I, J, K
Luftfilterelement		U	Udskiftes oftere, hvis tilstanden kræver det	C, E
Gearolie, manuel gearkasse (hvis udstyret hermed)		U	Efter hver 120.000 km	C, D, E, F, G, H, I, K
Gearolie, automatgear (hvis udstyret hermed)		U	Efter hver 90.000 km	A, C, D, E, F, G, H, I, K
Styretøj, forbindelser og manchetter		K	Efterses oftere, hvis tilstanden kræver det	C, D, E, F, G

\*1 : Hvis den anbefalede olie og oliefilter ikke kan fås, skal De ved GDI-motoren udskifte motorolien og oliefilteret for hver 7.500 km eller 6 måneder.

\*2 : Hvis den anbefalede olie ikke kan fås, skal De udskifte motorolien og oliefilteret for hver 10.000 km eller 6 måneder.

## Vedligeholdelse

ELEMENT	VEDLIGEHO- DELSESPUNKT	VEDLIGEHOEDESEINTERVAL	KØRSELS FORHOLD
Kugleled i forhjulsophæng	K	Efterses oftere, hvis tilstanden kræver det	C, D, E, F, G
Skivebremser, belægninger, callipers og tromler	K	Efterses oftere, hvis tilstanden kræver det	C, D, E, G, H
Parkeringsbremse (manuel)	K	Efterses oftere, hvis tilstanden kræver det	C, D, G, H
Kardanaksel og manchetter	K	Efterses oftere, hvis tilstanden kræver det	C, D, E, F, G, H, I, J, K
Luftfilter i klimaanlæg	U	Udskiftes oftere, hvis tilstanden kræver det	C, E, G

### KØRSELSFORHOLD

- A : Gentagen kørsel af korte strækninger på under 8 km ved normal temperatur eller på under 16 km i frostvej
- B : Lang tids tomgang eller langsom kørsel på lange stræk
- C : Kørsel på ujævne, støvede eller mudrede veje, grusveje, jordveje eller saltede veje
- D : Kørsel i områder, hvor der bruges salt eller andre korrosionsfremmende materialer, eller i meget koldt vejr

- E : Kørsel i sandede områder
- F : Kørsel i meget trafikerede områder ved en temperatur på over 32 °C
- G : Gentagen kørsel op ad bakker, ned ad bakker eller i bjerge
- H : Kørsel med anhænger eller med tagtelt
- K : Anvendelse som patruljevogn eller taxi, erhvervsbrug eller hyppig bugsering
- J : Kørsel med over 170 km/t
- K : Kørsel med mange stop



## FORKLARING AF VEDLIGEHOLDELSESPUNKTER

### Motorolie og filter

Motorolien og filteret skal udskiftes efter de angivne intervaller i vedligeholdelsesplanen. Hvis bilen bruges under unormale kørselsforhold, skal olien og filteret udskiftes oftere.

### Drivremme

Undersøg alle drivremme for tegn på huller, revner, slid eller oliemætning, og udskift dem om nødvendigt. Drivremmenes stramning skal kontrolleres med jævne mellemrum og justeres efter behov.

### Brændstoffilterindsats

Et tilstoppet filter kan begrænse bilens tophastighed, beskadige emissionskontrollsystemet og medføre andre problemer, f.eks. startvanskeligheder. Hvis der opsamles store mængder snavs i brændstoftanken, skal filteret muligvis udskiftes oftere.

Efter montering af et nyt filter skal De lade motoren køre i flere minutter og undersøge, om forbindelserne er tætte. Vi anbefaler, at brændstoffilteret udskiftes hos en autoriseret Kia-forhandler.

### Brændstofslanger og forbindelser

Undersøg, om der er lækage eller skader på brændstofslangerne og forbindelserne. Vi anbefaler, at brændstofslanger og -forbindelser udskiftes hos en autoriseret Kia-forhandler.

#### **⚠ ADVARSEL - Kun diesel-motor**

Arbejd aldrig på indsprøjtnings-systemet, når motoren kører eller inden for 30 sekunder efter, at motoren er slukket. Højtrykspumpen, manifolden, indsprøjtningen og højtryksrørene er under højt tryk, selv efter at motoren er stoppet. Hvis der opstår en brændstoflækage, kan det udsprøjtende brændstof forårsage alvorlig personskade, hvis det rammer kroppen. Personer med pacemakere bør ikke bevæge sig tættere end 30 cm på motorkontrolenheden eller ledningsnettet i motorrummet, mens motoren kører, da den kraftige strøm i common rail-systemet frembringer kraftige magnetfelter.

## Vedligeholdelse

---

### **Benzinslange og tankdæksel**

Benzinslangen og tankdækslet skal efterses efter de angivne intervaller i vedligeholdelsesplanen. Hvis benzinslangen eller tankdækslet skal udskiftes, skal De sikre Dem, at det er gjort korrekt.

### **Krumtaphusventilations-slang (hvis udstyret hermed)**

Undersøg slangernes overflade for tegn på skader som følge af termisk og/eller mekanisk påvirkning. Hård og porøs gummi, revner, sprækker, huller, afskrabninger og opsvulmen er tegn på slitage. Sørg især for at undersøge de dele af slangerne, der er tæt på meget varme genstande, f.eks. udstødningsmanifolden.

Kontrollér slangernes placering for at sikre, at de ikke kommer i kontakt med varme genstande, skarpe kanter eller bevægelige dele, der kan forårsage termisk eller mekanisk slitage. Efterse alle slangeforbindelser, f.eks. tætninger og koblinger, for at sikre, at de slutter tæt og ikke lækker. Hvis slangerne udviser tegn på nedslidning eller skader, skal de udskiftes omgående.

### **Luftfilterelement**

Vi anbefaler, at luftfilteret udskiftes hos en autoriseret Kia-forhandler.

### **Tændrør (benzinmotor)**

Sørg for at montere nye tændrør med den korrekte varmegrad.

### **Ventilspillerum (benzinmotor) (undtagen Nu 2,0)**

Kontrollér, om der er for meget ventilstøj og/eller kraftige motorvibrationer, og foretag evt. justering. Vi anbefaler generelt, at ventilspillerummet efterses hos en autoriseret Kia-forhandler.

## Kølesystem

Kontrollér, om der er lækage eller skader i kølersystemets komponenter, dvs. køler, kølervæskebeholder, slanger og forbindelser. Udskift alle beskadigede dele.

## Kølervæske

Kølervæsken skal udskiftes efter de angivne intervaller i vedligeholdelsesplanen.

## Gearolie, manuel gearkasse (hvis udstyret hermed)

Gearolien skal efterses efter de angivne intervaller i vedligeholdelsesplanen.

## Gearolie, automatgear (hvis udstyret hermed)

Oliestanden i automatgearkassen skal ikke kontrolleres ved normal brug.

Under unormale kørselsforhold skal systemet serviceres hos en autoriseret Kia-forhandler iht. vedligeholdelsesintervallerne.

## BEMÆRK

Ny automatgearolie er rød. I takt med at bilen bruges, bliver automatgearolien mørkere. Dette er normalt, og farven har ingen betydning for, om olien trænger til at blive skiftet.

## FORSIGTIG

*Brug af ikke-anbefalet olie kan medføre fejl eller svigt i gearkassen.*

*Brug kun den angivne automatgearolie. (Læs "Anbefalede smøremidler og kapaciteter" i kapitel 8).*

## Vedligeholdelse

### Bremseslanger og forbindelser

Kontrollér, at slangerne og forbindelserne sidder korrekt, og at de ikke viser tegn på revner, afskrabninger, nedbrydning eller lækage. Udskift alle beskadigede dele med det samme.

### Bremsevæske

Kontrollér jævnligt væskestanden i beholderen. Væskestanden skal være mellem mærkerne MAX og MIN på siden af beholderen. Brug kun hydraulisk bremsevæske, som opfylder kravene i DOT3 eller DOT4.

### Bremseklodser, callipers og tromler

Kontrollér belægninger for slitage og callipers for lækage.

De finder yderligere oplysninger om slidgrænserne for bremseklodser og -skiver på Kias hjemmeside.

(<http://brakemanual.kia.co.kr>)

### Monteringsbolte, ophæng

Kontrollér forbindelserne i ophænget for skader og tilspænding. Efterspænd til det specificerede moment.

### Parkeringsbremse

Efterse parkeringsbremsesystemet inklusive EPB-aktuatoren, kablingen og forbindelserne.

### Styretøj, forbindelser og manchetter/kugleled

Stands bilen og sluk motoren. Kontrollér herefter, at der ikke er for meget frigang (slør) i rattet.

Kontrollér forbindelserne for bøjninger og skader. Kontrollér manchetterne og kugleleddene for nedbrydning, revner eller skader. Udskift alle beskadigede dele.

### Kardanaksel og manchetter

Kontrollér kardanakslen, manchetterne og klemmerne for nedbrydning, revner eller skader. Udskift alle beskadigede dele, og efterfyld om nødvendigt med fedt.

### Kølemiddel i airconditionssystem (hvis udstyret hermed)

Undersøg, om der er lækage eller skader på airconditionslangerne og forbindelserne.

## MOTOROLIE

### Kontrol af motoroliestanden

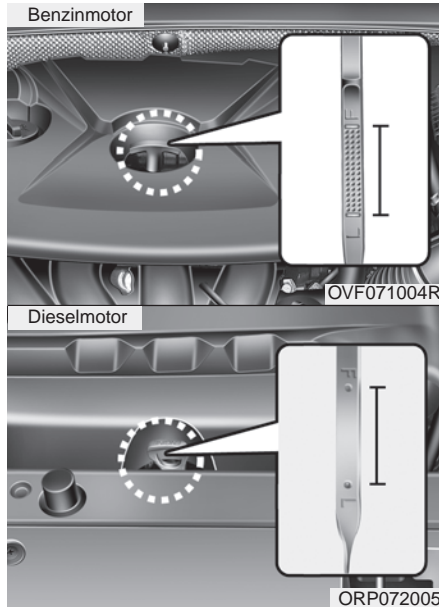

1. Kontrollér, at bilen står vandret.
2. Start motoren, og lad den nå normal driftstemperatur.

3. Sluk motoren, og vent cirka 5 minutter, indtil olien er løbet tilbage til bundkarret.
4. Tag oliepinden op, tør den af, og sæt den helt i igen.

**⚠ ADVARSEL - Kølerslange**  
Pas på ikke at røre ved kølerslangen, når De kontrollerer eller påfylder motorolie, da den kan være varm nok til at give forbrændinger.

5. Træk oliepinden op igen, og kontrollér oliestanden. Oliestanden bør være mellem F og L.

**⚠ FORSIGTIG**

- *Fyld ikke for meget motorolie på. Det kan skade motoren.*
- *Pas på ikke at spilde motorolie, når De påfylder eller skifter motorolie. Hvis De spilder motorolie i motorrummet, skal De omgående tørre det af.*

**⚠ FORSIGTIG - Dieselmotor**  
*Overfyldning af motorolie kan medføre skumdannelse. Det kan medføre motorskader med f.eks. pludselige ændringer i motorhastighed, støj ved forbrænding og udstødning af hvid røg.*

## Vedligeholdelse

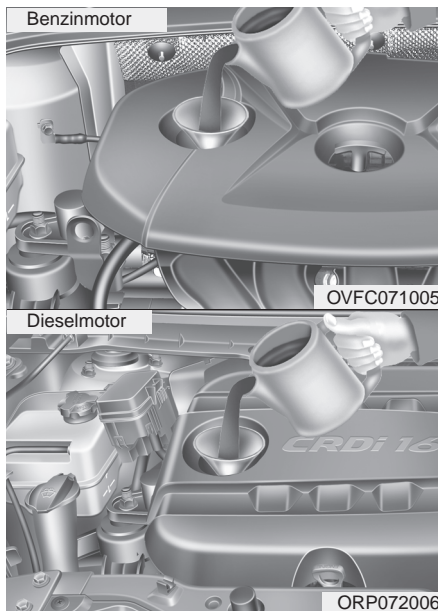

Hvis oliestanden er tæt på L, skal der påfyldes olie op til mærket F. **Fyld ikke for meget på.**

**Brug en tragt for at undgå at spilde olie i motorrummet.**

*Brug kun den anførte motorolie. (Læs "Anbefalede smøremidler og kapaciteter" i kapitel 8).*

### Skift af motorolie og filter

Vi anbefaler, at motorolien og motoroliefilteret udskiftes hos en autoriseret Kia-forhandler.

#### **⚠ ADVARSEL**

**Brugt motorolie kan forårsage hudirritation eller hudkræft ved længere tids kontakt med huden. Brugt motorolie indeholder kemikalier, der har resulteret i tilfælde af hudkræft på forsøgsdyr. Beskyt altid huden ved at vaske hænderne grundigt med varmt vand og sæbe snarest muligt efter arbejde med brugt motorolie.**

## KØLERVÆSKE

Kølersystemet er af højtrykstypen med en ekspansionsbeholder, der er påfyldt frostsikret kølervæske til helårsbrug. Beholderen er fyldt fra fabrikken.

Kontrollér frostsikringen og kølervæskenniveauet mindst en gang om året, ved starten af vinterhalvåret og før kørsel til et koldere klima.

### Kontrol af kølervæskestand

#### ADVARSEL



#### Afmontering af kølerdækslet

- Forsøg aldrig at afmontere kølerdækslet, mens motoren er i gang eller er varm, da det kan medføre skader på kølesystemet og motoren og kan resultere i alvorlig personskade på grund af udstrømmende kogende kølervæske eller damp.
- Sluk motoren, og vent, til den er kølet af. Vær meget forsigtig ved afmontering af kølerdækslet. Pak dækslet ind i en tyk klud, og drej det langsomt mod uret til det første stop. Træd et par skridt tilbage, mens trykket slippes ud af kølesystemet.

(Fortsættes)

#### (Fortsat)

Når De er sikker på, at trykket er sluppet ud, skal De trykke ned på dækslet (stadig med kluden omkring) og fortsætte med at dreje det mod uret, til det kan tages af.

- Selv hvis motoren ikke kører, må kølerdækslet eller aftapningsproppen ikke afmonteres, så længe motoren og køleren er varm. Kogende kølervæske og damp kan stadig strømme ud under tryk og forårsage alvorlig personskade.

## Vedligeholdelse

### ⚠ ADVARSEL



Den elektriske motor (ventilatoren) styres af kølervæskens temperatur og tryk samt af bilens hastighed.

Den kan i nogle tilfælde køre, selv om motoren er slukket. Vær særligt påpasselig, når De arbejder i nærheden af ventilatoren, så De ikke kommer til skade på de roterende vinger. Når kølervæsketemperaturen falder tilstrækkeligt, slår ventilatoren automatisk fra. Dette er normalt.

Hvis Deres bil er udstyret med GDI-motoren, kan den elektriske motor (ventilatoren) fortsætte med at køre, indtil batteriets negative kabel afmonteres.

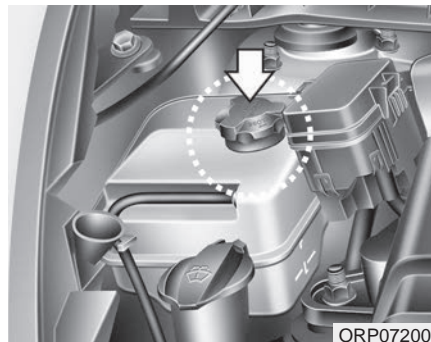

Kontrollér tilstanden af alle kølesystemets og varmeapparatets slanger og forbindelser. Udskift eventuelle opsvulmede eller nedslidte slanger.

Kølervæsketstanden skal være mellem mærkerne F (MAX) og L (MIN) på siden af beholderen, når motoren er kold.

Hvis kølervæsketstanden er lav, skal der påfyldes tilstrækkeligt meget demineraliseret vand. Fyld op til mærket F (MAX), men fyld ikke for meget på. Hvis der ofte skal efterfyldes kølervæske, bør systemet efterses af en autoriseret Kia-forhandler.

### Anbefalet kølervæske

- Ved påfyldning af kølervæske må der kun bruges blødt eller ionbyttet vand i kølervæsken. Bland aldrig hårdt vand i den kølervæske, der er påfyldt fra fabrikken. En forkert kølervæskeblanding kan medføre alvorlige funktionssvigt eller motorskade.
- Motoren indeholder aluminiumdele og skal beskyttes af en ethylenglykolbaseret kølervæske for at forhindre korrosion og frostsprængning.
- Brug IKKE alkohol- eller metanolbaseret kølervæske, og bland ikke sådanne væsker i den anførte kølervæske.
- Brug ikke en opløsning, der indeholder mere end 60 % antifrostvæske eller mindre end 35 % antifrostvæske, da det vil reducere opløsningens effektivitet.



Det korrekte blandingsforhold kan findes i nedenstående tabel.

Omgivende temperatur	Blandingsforhold (volume)	
	Antifrostvæs.	Vand
-15° C	35	65
-25 °C	40	60
-35	50	50
-45	60	40

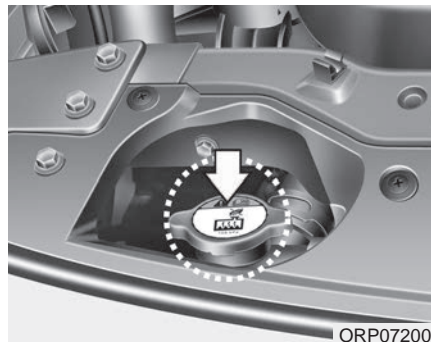

**⚠ ADVARSEL**

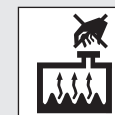

**Kølerdæksel**

Afmonter aldrig kølerdækslet, mens motoren og køleren er varm. Kogende kølevæske og damp kan strømme ud under tryk og forårsage alvorlig personskade.

## Vedligeholdelse

---

### Skift af kølervæske

De bør få kølervæsken skiftet hos en autoriseret Kia-forhandler.

#### **FORSIGTIG**

*Læg en tyk klud omkring kølerdækslet, før De påfylder kølervæske, så der ikke løber kølervæske ned i motorens dele som f.eks. generatoren.*

#### **ADVARSEL - kølervæske**

- Brug ikke kølervæske eller antifrostvæske i sprinklervæskebeholderen.
- Kølervæske kan hindre udsynet, hvis den sprøjtes på ruden, hvilket kan medføre, at De mister herredømmet over bilen. Ydermere kan kølervæsken ødelægge lakken.

## BREMSE-/KOBINGSVÆSKE

### Kontrol af bremse- og koblingsvæskestanden

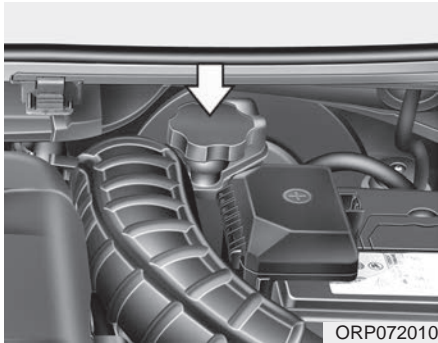

Kontrollér jævnligt væskestanden i beholderen. Væskestanden skal være mellem mærkerne MAX og MIN på siden af beholderen.

Før beholderdækslet fjernes, og der påfyldes bremse-/koblingsvæske, skal området omkring dækslet rengøres omhyggeligt for at undgå forurening af bremse-/koblingsvæsken.

Hvis væskestanden er lav, skal der påfyldes væske til mærket MAX. Væskestanden falder i takt med antallet af kørte kilometer. Dette er normalt og skyldes gradvis nedslidning af bremsebelægningerne.

Hvis væskestanden er meget lav, skal systemet efterses hos en autoriseret Kia-forhandler.

*Brug kun den angivne bremsevæske. (Læs "Anbefalede smøremidler og kapaciteter" i kapitel 8).*

*Bland aldrig forskellige typer væske.*

#### **⚠ ADVARSEL - Tab af bremse-/koblingsvæske**

Hvis det er nødvendigt med hyppige påfyldninger af bremse-/koblingsvæske, skal bilen efterses hos en autoriseret Kia-forhandler.

#### **⚠ ADVARSEL - Bremse-/koblingsvæske**

Vær forsigtig ved skift og påfyldning af bremse-/koblingsvæske. Undgå at få væsken i øjnene. Hvis De får bremse-/koblingsvæske i øjnene, skal De omgående skylle øjnene grundigt med rent vand og søge læge hurtigst muligt.

#### **⚠ FORSIGTIG**

*Bremse-/koblingsvæsken må ikke komme i kontakt med lakken på karosseriet, da lakken kan tage skade. Brug aldrig bremse-/koblingsvæske, der har været i kontakt med luften i længere tid, da væskens kvalitet i så fald ikke kan garanteres. Væsken bør kasseres på en forsvarlig måde. Brug aldrig den forkerte væsketype. Ganske få dråber mineralolie, f.eks. motorolie, i bremse- og koblingssystemet er nok til at beskadige bremse- og koblingssystemets komponenter.*

## Vedligeholdelse

### SPRINKLERVÆSKE

#### Kontrol af sprinklervæskestanden

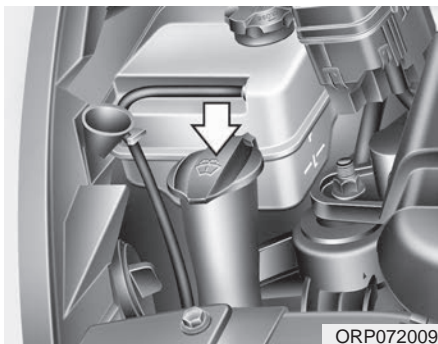

Kontrollér væskestanden i sprinklervæskebeholderen, og påfyld væske, hvis det er nødvendigt.

Almindeligt vand kan bruges, hvis det ikke er muligt at skaffe sprinklervæske. For at undgå tilfrysning bør De dog bruge en frostsikret vaskeopløsning ved kørsel i koldt klima.

#### **⚠ ADVARSEL - Kølervæske**

- Brug ikke kølervæske eller antifrostvæske i sprinklervæskebeholderen.
- Kølervæske kan hindre udsynet, hvis den sprøjtes på ruden, hvilket kan medføre, at De mister herredømmet over bilen. Ydermere kan kølervæsken ødelægge lakken.
- Sprinklervæske indeholder små mængder sprit og kan i visse situationer være brændbar. Undgå gnister eller åben ild i nærheden af sprinklervæsken eller sprinklervæskebeholderen, da der ellers kan opstå skader på bilen eller passagererne.
- Sprinklervæske er giftig for mennesker og dyr. Drik ikke sprinklervæsken, og undgå at få den på huden, da det kan medføre alvorlig personskade eller dødsfald.

### PARKERINGSBREMSE - MANUEL

#### Kontrol af parkeringsbremsen

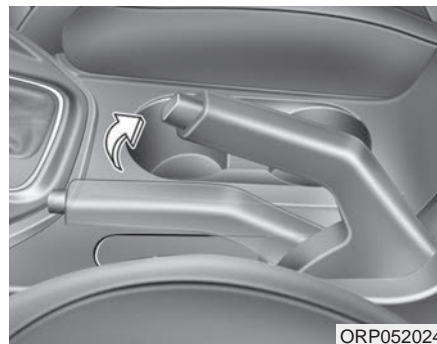

Kontrollér parkeringsbremsens vandring ved at tælle, hvor mange "klik" den kan trækkes, når den trækkes helt fra udløst position. Parkeringsbremsen skal desuden selv kunne holde bilen på en relativt stejl hældning. Hvis vandringen er større eller mindre end specificeret, bør systemet efterses og repareres af en autoriseret Kia-forhandler.

**Vandring: 5-7 klik ved et træk på 20 kg (196 N).**

## BRÆNDSTOFFILTER (KUN DIESEL)

### Aftapning af vand fra brændstoffilteret

Dieselmotorens brændstoffilter spiller en vigtig rolle, når vandet skal udskilles fra brændstoffet og opsamles i brændstoffilteret.

Hvis der opsamles vand i brændstoffilteret, tændes advarselsslampe, når tændingsnøglen drejes til positionen "ON".



Hvis denne advarselsslampe lyser, bør systemet efterses hos en autoriseret Kia-forhandler.

### **⚠ FORSIGTIG**

*Hvis det vand, der opsamles i brændstoffilteret, ikke aftappes, når det er nødvendigt, kan det medføre skader på vigtige dele, f.eks. brændstofsystemet.*

### Fjernelse af luft fra brændstofsystemet

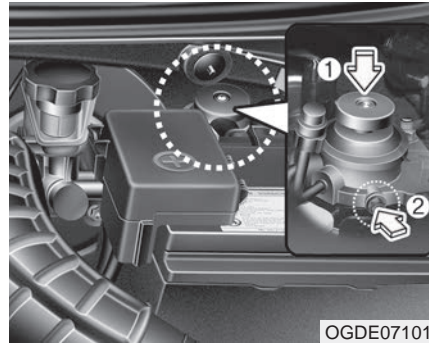

Hvis De har kørt, til tanken er tom, eller hvis De har udskiftet brændstoffilteret, skal De huske at udlufte brændstofsystemet, da det ellers kan være svært at starte motoren.

1. Pump op og ned (1) cirka 50 gange, til pumpen er hård.
2. Udluft brændstoffilteret ved at fjerne skruen (2) med en skrue-trækker med krydskærv, og skrue den fast igen.
3. Pump op og ned (1) cirka 15 gange.

4. Udluft brændstoffilteret ved at fjerne skruen (2) med en skrue-trækker med krydskærv, og skrue den fast igen.
5. Pump op og ned (1) cirka 5 gange.

### BEMÆRK

- Brug altid klude, når De fjerner luft, så der ikke løber brændstof ud i motorrummet.
- Aftør overskydende brændstof omkring brændstoffilteret eller indsprøjtningssumpen, inden De starter motoren, for at undgå brand.
- Kontrollér hver enkelt komponent, hvis bilen lækker brændstof.

## Vedligeholdelse

### LUFTFILTER

#### Udskiftning af filter

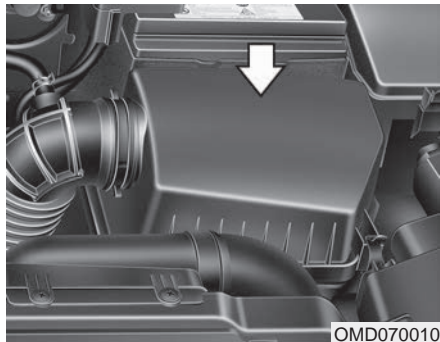

OMD070010

Filteret skal udskiftes efter behov. Det bør ikke rengøres og genbruges.

Rengør filteret, når De kontrollerer filterelementet.

Rengør filteret med trykluft.

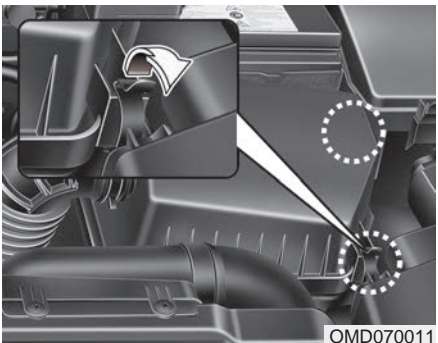

OMD070011

1. Løsn de clips, der fastholder dækslet på luftfilteret, og åbn dækslet.

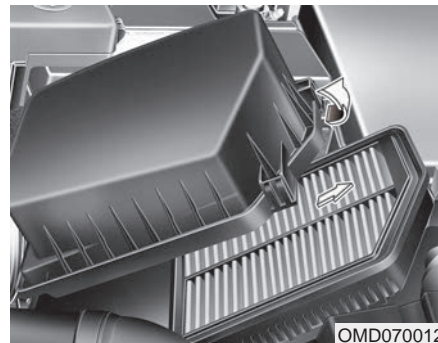

OMD070012

2. Tør luftfilterets kabinet af indvendigt.

3. Udskift luftfilterelementet.

4. Fastgør dækslet med clipsene.

Elementet skal udskiftes i henhold til afsnittet om serviceprogramintervaller.

*Hvis bilen bruges i meget støvede eller sandede områder, bør elementet udskiftes oftere end normalt. (Læs Vedligeholdelsesintervaller, unormal brug, i dette kapitel).*

 **FORSIGTIG**

- ***Kør ikke uden luftfilteret monteret, da det medfører kraftigt slid på motoren.***
- ***Pas på, at der ikke trænger støv eller snavs ind i luftindtaget, når luftfilterelementet afmonteres, da det kan resultere i skader.***
- ***De bør kun bruge reservedele fra en autoriseret Kia-forhandler.***

## Vedligeholdelse

### LUFTFILTER I KLIMAANLÆG

#### Kontrol af filter

Hvis bilen bruges i byer med alvorlig luftforurening eller på meget støvede veje i længere perioder, bør filteret efterses oftere og udskiftes tidligere. Hvis De selv vil udskifte luftfilteret, skal De følge nedenstående procedure og passe på ikke at beskadige andre komponenter.

Elementet bør udskiftes i henhold til afsnittet om serviceprogramintervaller.

#### Udskiftning af filter

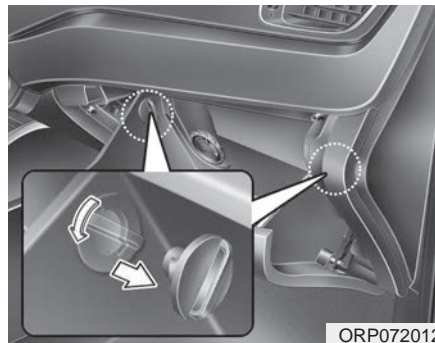

1. Åbn handskerummet, og fjern stopperne i begge sider.

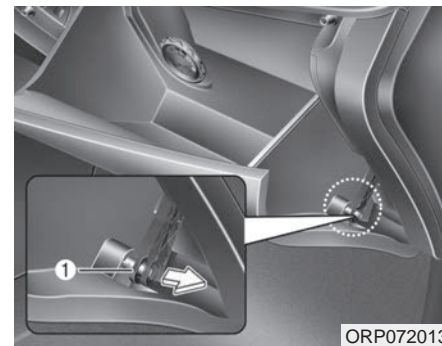

2. Åbn handskerummet, og fjern stroppen (1).



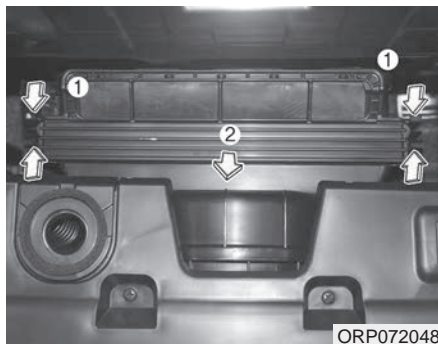

3. Afmonter dækslet, mens De trykker på låsene på højre side af dækslet, og afmonter luftfilteret i klimaanlægget.



4. Udskift luftfilteret i klimaanlægget.  
5. Monter komponenterne i den omvendte rækkefølge af ovenstående procedure.

### BEMÆRK

Filteret skal genmonteres korrekt efter udskiftning, da systemet ellers kan støje, og filterets effektivitet kan mindskes.

## Vedligeholdelse

### VISKERBLADE

#### Kontrol af viskerblade

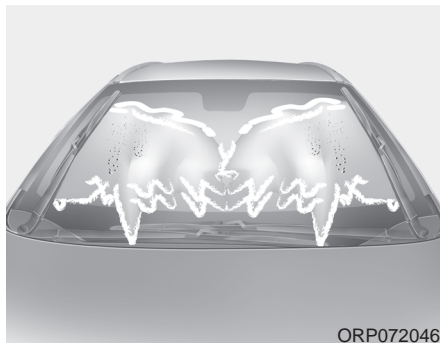

ORP072046

#### BEMÆRK

I visse tilfælde kan varm voks, der påføres ved vask i vaskehal, gøre det vanskeligt at rengøre forruden.

Hvis forruden eller viskerbladene tilsmudses, kan viskernes effektivitet mindskes. De mest almindelige kilder til tilsmudsning er insekter, harpiks og den voksbehandling, der bruges i visse vaskehaller. Hvis viskerbladene ikke fungerer korrekt, skal både forruden og bladene rengøres med et godt rensemiddel eller en mild sæbe. Skyl derefter grundigt med vand.

#### ⚠ FORSIGTIG

*For at undgå skader på viskerbladene må der ikke bruges benzin, petroleum, fortynder eller andre opløsningsmidler på eller nær dem.*

#### Udskiftning af viskerblade

Når viskerne ikke længere visker hele forruden, kan det skyldes, at bladene er slidte eller revnede og skal udskiftes.

#### ⚠ FORSIGTIG

*For at undgå skader på viskerarmene eller andre komponenter må De ikke forsøge at bevæge viskerne manuelt.*

#### ⚠ FORSIGTIG

*Brug af ikke-anbefalede viskerblade kan medføre fejl eller svigt i viskerfunktionen.*

### Udskiftning af viskerblade på forrude

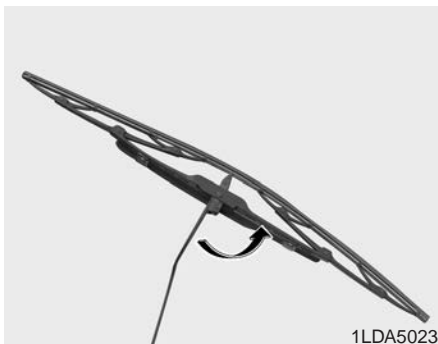

#### Type A

1. Løft viskerarmen op, og drej blad-enheden, så plastlåsen kommer til syne.

#### **⚠ FORSIGTIG**

**Lad ikke viskerarmen falde ind mod forruden, da det kan medføre ridser eller revner i forruden.**

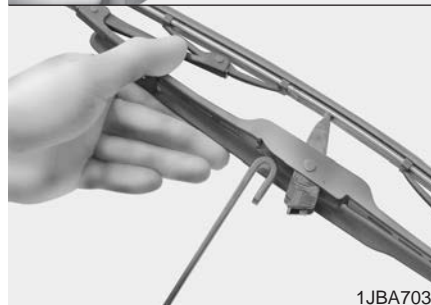
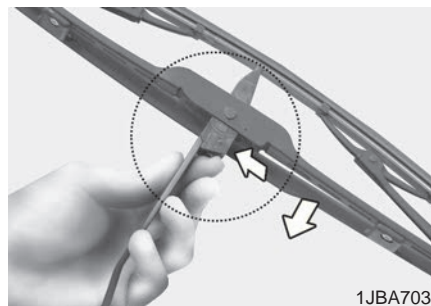

2. Tryk låsen sammen, og træk blad-enheden nedad.
3. Løft den fri af armen.

4. Monter den nye bladenhed i den omvendte rækkefølge af ovenstående procedure.

#### - Type A

Ved monteringen skal forsiden vende mod bilens bagende, og bagsiden skal vende mod bilens forende.

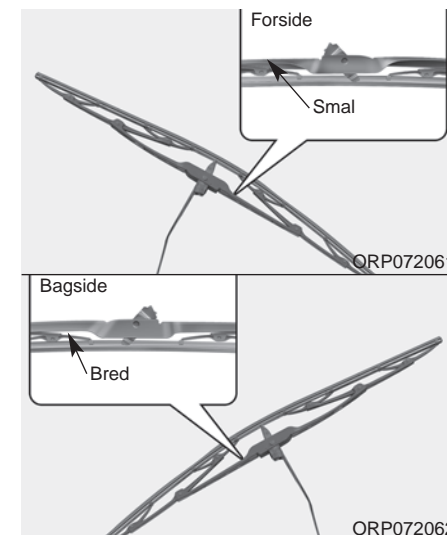

## Vedligeholdelse

### - Type B

Monter efter at have observeret følgende symboler.

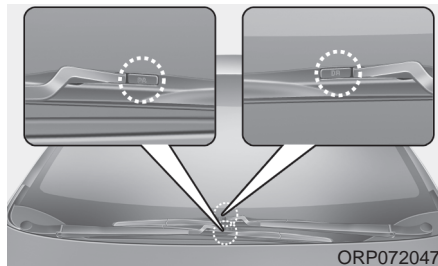

### Type B

1. Løft viskerarmen op.

### ⚠ FORSIGTIG

*Lad ikke viskerarmen falde ind mod forruden, da det kan medføre ridser eller revner i forruden.*

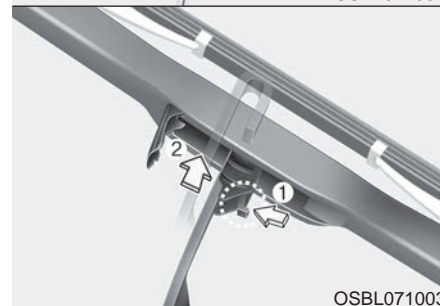
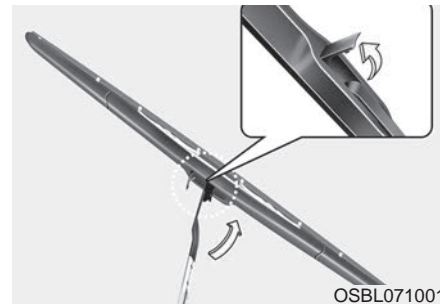

2. Drej clipsen på viskerbladet. Løft clipsen på viskerbladet op.

3. Skub clipsen (1), og skub viskerarmen (2) op.



4. Skub viskerarmen (3) ned, og sæt det nye viskerblad på i den modsatte rækkefølge.
5. Sæt forsigtigt viskerarmen tilbage på forruden.

### Viskerblad på bagrude

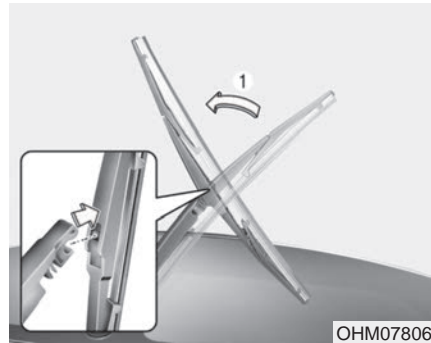

1. Løft viskerarmen op, og træk bladene ud.

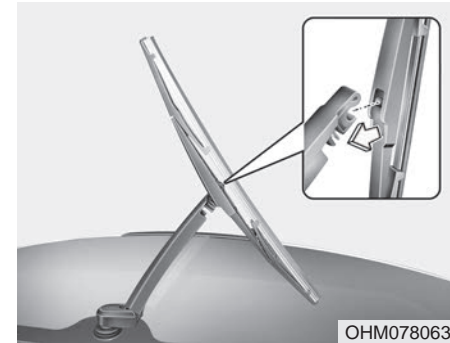

2. Monter den nye bladenhed ved at sætte den midterste del i hullet på viskerarmen, så den klikker på plads.
3. Kontrollér, at bladenheden er monteret korrekt ved at trække forsigtigt i den.

For at undgå skader på viskerarmene eller andre komponenter bør viskerbladene udskiftes af en autoriseret Kia-forhandler.

## Vedligeholdelse

### BATTERI

Sådan opnås den bedste batterifunktion:

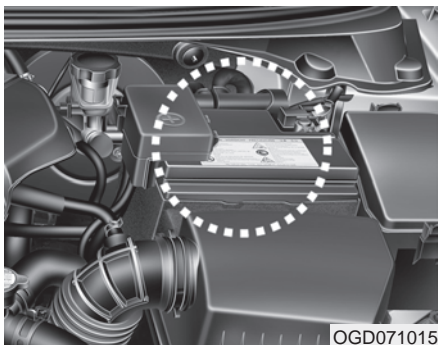

OGD071015

- Sørg for, at batteriet er sikkert fastspændt.
- Hold batteritoppen ren og tør.
- Hold poler og tilslutninger rene, tørre og indsmurt i vaseline eller polfedt.
- Eventuel spildt batterivæske skal øjeblikkeligt afvaskes med en blanding af vand og natron.
- Aftag batterikablerne, hvis bilen ikke skal bruges i længere tid.

#### ADVARSEL - Farer ved batteriet



Læs altid de følgende anvisninger omhyggeligt, inden De arbejder med batteriet.



Undgå åben ild, rygning eller gnister i nærheden af batteriet.



Battericellerne indeholder altid brint, der er en letantændelig gasart og kan eksplodere ved antænding.



Batterier skal opbevares utilgængeligt for børn, da de indeholder SVOVLSYRE, der er stærkt ætsende. Undgå at få batterisyre på huden, i øjnene, på tøjet eller på bilens lak.

(Fortsættes)

(Fortsat)



Hvis De får batterivæske i øjnene, skal De skylle øjnene med rent, rindende vand i mindst 15 minutter og omgående søge læge. Hvis De får batterivæske på huden, skal De vaske det berørte område grundigt. Hvis De har smerter eller kan mærke en brændende fornemmelse, skal De straks søge læge.



Brug beskyttelsesbriller ved opladning af eller arbejde tæt ved et batteri. Sørg altid for tilstrækkelig udluftning, hvis De arbejder i et lukket rum.



Det kan være skadeligt for miljøet og for menneskers helbred, hvis De ikke bortskaffer batteriet korrekt. Bortskaf batteriet i henhold til de regler, som gælder i Deres kommune.

(Fortsættes)

**(Fortsat)**



Batteriet indeholder bly. Batteriet må ikke smides væk efter brug. Indlever det til genvinding hos en autoriseret Kia-forhandler.

- Hvis De løfter et plastindkapslet batteri, kan det lække batterisyre, hvis presset på indkapslingen er for stort. Det kan resultere i personskade. Brug en batteribæreenhed, eller løft batteriet i de modstående hjørner.
- Forsøg aldrig at genoplade batteriet, når batterikablerne er tilsluttet.
- Spændingen i det elektriske tændingssystem er høj. Rør aldrig ved disse komponenter, når motoren kører, eller tændingen er slået til.

Hvis De ikke overholder ovenstående advarsler, kan det resultere i alvorlig personskade eller død.

**⚠ FORSIGTIG**

*Lad aldrig udstyr, som kan aflade batteriet, være tilsluttet. Tilslut aldrig tvivlsomt udstyr.*

**Batterimærkat (se eksemplet)**

Eksempel



OJD072039

Den aktuelle batterimærkat kan se anderledes ud end på illustrationen.

1. CMF60L-BCI : Kias modelnavn til batteriet
2. 12V : Den nominelle spænding
3. 60Ah(20HR) : Den nominelle kapacitet (i ampere-timer)
4. 92RC: Den nominelle reservekapacitet (i min.)
5. 550CCA: Koldtteststrømmen i ampere ved SAE
6. 440A: Koldtteststrømmen i ampere ved EN

## Vedligeholdelse

### Genopladning af batteriet

Bilen er forsynet med et vedligeholdelsesfrit kalciumbaseret batteri.

- Hvis batteriet er blevet afladet i løbet af kort tid (f.eks. fordi hovedlyset eller interiørlyset har været tændt, mens motoren ikke var startet), skal det genoplades langsomt (kompensationsoplades) i 10 timer.
- Hvis batteriet gradvist er blevet afladet på grund af stor belastning, mens bilen var i brug, skal det genoplades med 20-30 A i to timer.

#### **FORSIGTIG**

*ISG-batter - AGM-batteri - ECO-dynamics (hvis udstyret hermed)*

- Undgå at genoplade ISG-batteriet med konventionelle ladere, det ville kunne få ISG-batteriet til at eksplodere eller tage varig skade.
- Ved udskiftning af et ISG-batteri bør De kun bruge et originalt Kia-batteri beregnet til ISG-systemet.

#### **ADVARSEL - Genopladning af batteri**

**Overhold nedenstående forholdsregler ved genopladning af batteriet:**

- **Batteriet skal tages ud af bilen og anbringes på et sted med god udluftning.**
- **Undgå rygning, gnister eller åben ild i nærheden af batteriet.**
- **Hold øje med batteriet under opladningen, og stands eller reducer ladestrømmen, hvis battericellerne begynder at udvikle gasser (koger) i større omfang, eller hvis batterivæskens temperatur overstiger 49° C i nogen af cellerne.**
- **Brug beskyttelsesbriller ved kontrol af batteriet under genopladningen.**

(Fortsættes)

(Fortsat)

- **Afmonter batteriopladeren i nedenstående rækkefølge.**
  1. **Sluk for hovedafbryderen på batteriopladeren.**
  2. **Tag minusklemmen af batteriets minuspol.**
  3. **Tag plusklemmen af batteriets pluspol.**
- **Før vedligeholdelse eller genopladning af batteriet skal alt elektrisk udstyr slås fra, og motoren skal stoppes.**
- **Kablet til batteriets minuspol skal aftages først og tilsluttes sidst, når batteriet afmonteres eller monteres.**



## Genindstilling

Komponenter, der skal genindstilles efter afladning eller frakobling af batteri

- Automatisk nedrulning af rude (se kapitel 4)
- Ur (se Kapitel 4)
- Tripcomputer (se Kapitel 4)
- Klimaanlæg (se kapitel 4)
- Lydanlæg (se kapitel 4)

## Vedligeholdelse

### DÆK OG HJUL

#### Dækpleje

For at sikre korrekt vedligeholdelse, maksimal sikkerhed og den bedste brændstoføkonomi skal det anbefalede dæktryk altid overholdes. Lasten skal desuden holdes inden for de tilladte grænser samt være i overensstemmelse med bilens anbefalede vægtfordeling.

#### Anbefalede dæktryk for kolde dæk

Kontrollér dæktrykket på alle dæk (også reservehjulet), når dækkene er kolde. "Kolde dæk" betyder, at bilen ikke har kørt i mindst tre timer eller har kørt mindre end 1,6 km.

De anbefalede dæktryk skal overholdes for at opnå maksimal komfort, de bedste køreegenskaber og mindst muligt dækslid.

De korrekte dæktryk er anført i afsnittet "Dæk og hjul" i kapitel 8.

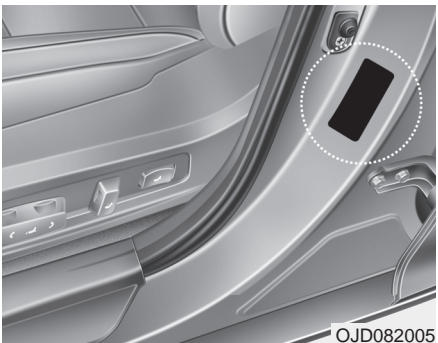

Alle specifikationer for dæk og dæktryk kan aflæses på mærkaten på bilen.

#### **⚠ ADVARSEL - For lavt dæktryk**

Meget lavt dæktryk (10 psi eller mere) kan medføre intens varmeudvikling, der kan forårsage sprængning, afkørsel af slidbaner og andre dækskader, der kan medføre, at De mister herredømmet over bilen, med alvorlig personskade eller død til følge. Risikoen er væsentligt større på varme dage og ved kørsel med høje hastigheder.

#### **⚠ FORSIGTIG**

- *For lavt dæktryk medfører desuden højt slid, dårlige køreegenskaber og forringet brændstoføkonomi. Dækkene kan desuden blive deformeret. Sørg derfor altid for, at dæktrykket er korrekt. Hvis et dæk hyppigt skal pumpes, skal det efterses hos en autoriseret Kia-forhandler.*
- *For højt dæktryk medfører ukomfortabel kørsel, højt slid midt på slidbanen og større risiko for dækskader ved kørsel på ujævne vejbelægninger.*

**⚠ FORSIGTIG**

- *Trykket i varme dæk er normalt 28 til 41 kPa (4 til 6 psi) højere end i kolde dæk. Luk ikke luft ud af varme dæk for at justere dæktrykket, da det dermed kan blive for lavt.*
- *Sørg for at påsætte ventilhætterne. Uden ventilhætterne kan der trænge snavs eller fugt ind i ventilerne, hvilket kan resultere i luftlækager. Hvis der mangler en ventilhætte, skal De påsætte en ny snarest muligt.*

**⚠ ADVARSEL - Oppumpning af dæk**

For højt eller for lavt dæktryk kan reducere dækkets levetid, påvirke bilens køreegenskaber og medføre pludselig dækfejl. Dette kan medføre, at De mister herredømmet over bilen, og det kan eventuelt medføre personskade.

**⚠ FORSIGTIG - Dæktryk**

*Følg altid nedenstående regler:*

- *Kontrollér dæktrykket, når dækkene er kolde. (Når bilen har været parkeret i mindst tre timer eller ikke har kørt mere end 1,6 kilometer siden turens start).*
- *Kontrollér også dæktrykket i reservehjulet, når De kontrollerer dæktrykket i de øvrige dæk.*
- *Overlæs aldrig bilen. Hvis bilen er forsynet med tagbærebærer, må denne ikke overlæsses.*
- *Slidte, gamle dæk forårsager ulykker. Hvis slidbanen er meget slidt, eller dækkene er beskadiget, skal de udskiftes.*

**Kontrol af dæktryk**

Kontrollér dækkene en gang om måneden eller oftere.

Kontrollér også dæktrykket i reservehjulet.

**Sådan kontrolleres dæktrykket**

Brug en pålidelig dæktryksmåler til at kontrollere dæktrykket. Det er ikke muligt at se, om dæktrykket er korrekt, ved blot at se på dækkene. Radialdæk kan se ud, som om dæktrykket er korrekt, selv om det ikke er det.

Kontrollér dæktrykket, når dækkene er kolde. "Kolde dæk" betyder, at bilen har stået stille i mindst tre timer eller har kørt mindre end ca. 1,5 km.

## Vedligeholdelse

Skru ventilhætten af dækkets ventilspindel. Tryk dæktryksmåleren fast ind mod ventilen for at måle dæktrykket. Hvis dæktrykket for kolde dæk svarer til det anbefalede dæktryk, der er angivet på mærkaten med oplysninger om dæk og dæktryk, behøver De ikke foretage Dem mere. Hvis dæktrykket er for lavt, skal De påfylde luft, til dæktrykket er korrekt.

Hvis De har fyldt for meget luft i dækket, skal De fjerne den overskydende luft ved at trykke metalstiften i midten af dækventilen ind. Kontrollér dæktrykket igen ved hjælp af dæktryksmåleren. Husk at montere ventilhætten på ventilspindelen igen. Hætten holder snavs og fugt ude, hvilket er med til at forhindre lækager.

### ADVARSEL

- **Kontrollér regelmæssigt dæktrykket, og kontrollér at dækkene ikke er slidte eller beskadigede. Brug en dæktryksmåler.**
- **Dæk med for lavt eller højt dæktryk kan medføre dårlige køreegenskaber, tab af herredømmet over bilen og pludseligt dæksvigt, der kan resultere i ulykker, personskade og død. Det anbefalede dæktryk kan findes i denne bog, og er ligeledes angivet på mærkaten på bilens midterstolpe i førersiden.**
- **Slidte, gamle dæk forårsager ulykker. Udskift dæk, som er slidte, er slidt ujævnt eller er beskadigede.**
- **Husk at kontrollere dæktrykket i reservehjulet. Kia anbefaler, at De kontrollerer reservehjulets dæktryk samtidigt med, at De kontrollerer dæktrykket på bilens øvrige dæk.**

### Dækrotation

For at udligne dæksliddet anbefales det at ombytte dækkene for hver 10.000 km eller oftere, hvis der forekommer uens dækslid.

Kontrollér dækkenes afbalancering ved rotation.

Kontrollér, om dækkene slides ens eller er beskadiget ved ombytningen. Unormalt slid skyldes i reglen forkert dæktryk, forkert sporing af hjulene, uafbalancerede hjul, kraftige opbremsninger eller hurtig kørsel i sving. Se efter buler på dækket, både på slidbanen og dæksiderne. Udskift dækket, hvis der er buler. Udskift dækket, hvis underlærredet eller trådene kan ses. Efter ombytningen skal dæktrykket for og bag justeres i henhold til forskrifterne. Kontrollér også tilspændingen af hjulmøtrikkerne.

Se afsnittet "Dæk og hjul" i kapitel 8.

Med reservehjul i fuld størrelse (hvis udst. h.)

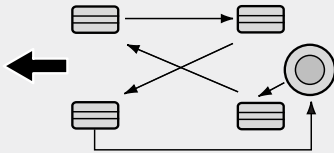

S2BLA790

Uden reservehjul

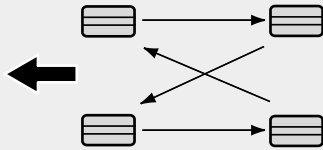

S2BLA790A

Retningsbestemte dæk (hvis udstyret hermed)

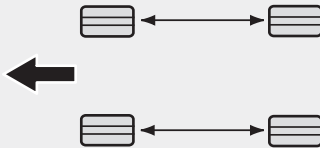

CBGQ0707A

*Skivebremsernes bremseklokker bør efterses for tegn på slitage, når dækkene ombyttes.*

## BEMÆRK

Ved radialdæk med asymmetriske slidbanemønstre må højre fordæk kun ombyttes med højre bagdæk og venstre fordæk kun med venstre bagdæk.

## ⚠ ADVARSEL

- Brug ikke det kompakte reservehjul til dækrotation
- Brug aldrig diagonaldæk og radialdæk sammen. Dette kan ændre bilens køreegenskaber og medføre død, alvorlig personskade eller materielskade.

## Sporing og afbalancering af hjulene

Bilens hjul er omhyggeligt sporet og afbalanceret fra fabrikken for at maksimere dækkenes levetid og den samlede ydeevne.

I de fleste tilfælde bliver det ikke nødvendigt at justere hjulene igen. Hvis der opstår uens dækslid, eller hvis bilen trækker til den ene side, kan det dog være nødvendigt at justere hjulene.

Hvis bilen vibrerer under kørsel på jævn vej, skal dækkene muligvis afbalanceres igen.

## ⚠ FORSIGTIG

*Forkerte afbalanceringsvægte kan beskadige bilens alufælge (hvis udstyret hermed). Brug kun godkendte afbalanceringsvægte.*

## Vedligeholdelse

### Hjulskift



Hvis dækket slides jævnt, kommer der en slidindikator til syne som et ubrudt bælte tværs over slidbanen. Indikatoren angiver, at der er mindre end 1,6 mm dækmønster tilbage. Udskift dækket, når dette sker.

Vent ikke på, at indikatoren kan ses på tværs af hele slidbanen, før dækket udskiftes.

#### **⚠ ADVARSEL - Udskiftning af dæk**

- Kørsel på nedslidte dæk er meget farligt, da det mindsker bremsevirkningen, styreevnen og vejgrebet.
- Bilen er udstyret med dæk, som giver sikker kørsel og gode køreegenskaber. Brug ikke andre dækstørrelser eller -typer end de originalmonterede. Det kan påvirke bilens ydelse og sikkerhed, og medføre forringede køreegenskaber og risiko for rulning og alvorlig personskade. Når De udskifter dækkene, skal De udstyre alle fire hjul med dæk og følge af samme størrelse, type, mønster, mærke og belastningskapacitet.

(Fortsættes)

#### (Fortsat)

- Brug af andre dækstørrelser eller -typer kan få store konsekvenser for køre-/styreegenskaber, frihøjde, bremselængde, frirummet mellem dæk og skærme samt speedometervisning.
- Det anbefales at udskifte alle fire dæk samtidigt. Hvis det ikke er muligt, skal De udskifte begge fordæk samtidigt eller begge bagdæk samtidigt. Hvis De ikke udskifter dækkene parvis, kan det få alvorlige konsekvenser for bilens køreegenskaber.
- ABS-systemet overvåger konstant hjulenes hastighed. Dækstørrelsen kan påvirke hjulenes hastighed. Når De udskifter dækkene, skal alle fire dæk have samme størrelse som bilens originale dæk. Hvis De bruger dæk af forskellig størrelse, vil ABS- og ESP-systemerne muligvis ikke fungere korrekt.

### ***Udskiftning af kompakt reservehjul (hvis udstyret hermed)***

Slidbanen i det kompakte reservedæk slides hurtigere end på et almindeligt dæk. Dækket skal udskiftes, når slidindikatoren kan ses på dækket. Det nye kompakte reservedæk skal være af samme størrelse og design som det, der fulgte med den nye bil, og det skal monteres på det samme kompakte reservehjul. Det kompakte reservedæk kan ikke monteres på et almindeligt hjul, og et almindeligt dæk kan ikke monteres på et kompakt reservehjul.

### **Hjulskift**

Hvis fælgene skal udskiftes, skal de nye fælg svare til de fabriksmonterede fælg med hensyn til diameter, bredde og offset.

#### **▲ ADVARSEL**

**Et hjul af forkert størrelse kan forkorte levetiden for hjulet og ophænget, mindske bremseevnen, forringe køreegenskaberne, sænke frihøjden, skærm/dækhøjden og frihøjden til snekæder samt påvirke speedometervisningen og triptællerens nøjagtighed, forlygteindstillingen og kofangerhøjden.**

### **Vejgreb**

Dækkenes vejgreb reduceres, hvis De kører med slidte dæk, hvis dæktrykket ikke er korrekt, eller hvis vejbanen er glat. Dækkene skal udskiftes, når slidindikatoren kan ses på dækkene. For at mindske risikoen for, at De mister kontrollen over bilen, bør De sænke farten, når der er regn, sne eller is på vejen.

### **Vedligeholdelse af dæk**

Korrekt dæktryk og korrekt sporing af hjulene er med til at reducere dækslid. Hvis et dæk slides ujævnt, skal hjulsporingen kontrolleres af en autoriseret Kia-forhandler.

Sporingen skal kontrolleres, hver gang De får monteret nye dæk. Dette øger kørselskomforten og dækkenes levetid. Dæk skal desuden altid spores igen, hvis de afmonteres fra fælgen.

## Vedligeholdelse

### Mærkning på dæksider

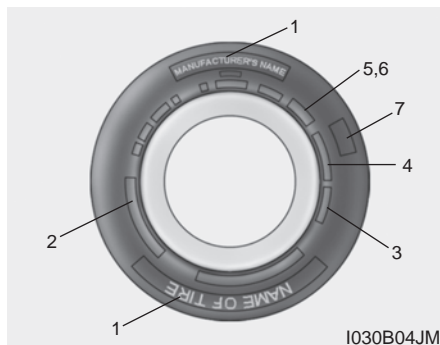

Oplysningerne beskriver dækkets egenskaber og angiver desuden dækkets identifikationsnummer (TIN), som angiver dækkets sikkerhedscertificering. TIN-nummeret kan bruges til at identificere dækket i tilfælde af et eventuelt tilbagekald.

#### 1. Producent eller mærke

Angiver producent eller mærke.

#### 2. Angivelse af dækstørrelse

Dækkets størrelse fremgår af en angivelse på dæksiden. Oplysningerne om størrelse er nødvendige ved valg af nye dæk til bilen. Følgende afsnit forklarer, hvad bogstaverne og tallene i angivelsen af dækstørrelsen betyder.

Eksempel på størrelsesangivelse:

(Denne angivelse er kun et eksempel. Den angivne dækstørrelse varierer afhængigt af bilen).

#### **195/65R15 91H**

- P Køretøjstype (dæk mærket med "P" er beregnet til brug på personbiler og lette varebiler, men ikke alle dæk har denne mærkning).
- 195 Dækkets bredde i millimeter.
- 65 Profilforhold. Dækhøjden i procent af dækbredden.
- R Dækkets konstruktion (radialdæk).
- 15 Fælgens diameter i tommer.

91 Belastningsindeks, en kode, der angiver den maksimale belastning, dækket kan bære.

H Hastighedssymbol. Yderligere oplysninger findes i tabellen over hastighedssymboler i dette kapitel.

#### Angivelse af fælgstørrelse

Fælgene er også markeret med vigtige oplysninger, der skal bruges ved udskiftning af fælgen. I det følgende afsnit forklares, hvad bogstaverne og tallene i angivelsen af fælgstørrelsen betyder.

Eksempel på størrelsesangivelse:

#### **6.0JX15**

- 6,0 - Fælgens bredde i tommer.
- J - Betegnelse for fælgens kontur.
- 15 - Fælgens diameter i tommer.



**Hastighedssymboler på dæk**

Nedenstående tabel viser mange af de forskellige hastighedssymboler, der bruges til personbiler. Hastighedssymbolet indgår i angivelsen af dækstørrelsen, der findes på dæksiden. Symbolet angiver den maksimale sikre driftshastighed for det pågældende dæk.

Hastigheds-symbol	Maksimumhastighed
S	180 km/t
T	190 km/t
H	210 km/t
V	240 km/t
Z	Over 240 km/t

**3. Kontrol af dækkets alder  
(TIN: Tire Identification Number)**

Dæk (også på reservehjulet), der er mere end 6 år gamle i forhold til produktionsdatoen, mister med tiden styrke og ydelse. Derfor skal disse udskiftes med nye dæk (også på reservehjulet). Fremstillingsdatoen fremgår af DOT-nummeret på dækkets sidevæg (evt. på dækkets inderside). DOT-nummeret er en række tal og bogstaver på dækket. Fremstillingsdatoen fremgår af de sidste fire cifre (tegn) i DOT-nummeret.

**DOT : XXXX XXXX OOOO**

De første bogstaver og tal i DOT-nummeret angiver fabrikken, dækstørrelsen og slidbanemønsteret. De sidste fire tal angiver fremstillingsugen og -året.

For eksempel:

DOT XXXX XXXX 1613 betyder, at dækket blev fremstillet i uge 16, 2013.

**⚠ ADVARSEL - Dækalder**

Dæk forringes med tiden, selv når de ikke bruges. Det anbefales, at dæk generelt skiftes ud efter seks (6) års normal brug, uanset hvor meget slidbane der er tilbage. Ældelsesprocessen kan fremskyndes af varme fra brug i varme klimaer eller hyppig kørsel med tung last. Hvis De ikke følger denne advarsel, kan det resultere i pludseligt dæksvigt, hvilket kan medføre tab af herredømmet over bilen og en ulykke med alvorlig personskade eller død til følge.

## Vedligeholdelse

---

### 4. Dæklag og materiale

Antallet af lag gummibelagt lærred i dækket. Dækproducenten skal desuden oplyse om dækmaterialerne, f.eks. stål, nylon og polyester. Bogstavet "R" betyder, at dækket er et radialdæk; bogstavet "D" betyder, at dækket er et diagonaldæk; og bogstavet "B" betyder, at dækket er et diagonalbæltedæk.

### 5. Maksimalt dæktryk

Dette tal angiver det maksimale dæktryk for dækket. Det maksimale dæktryk bør ikke overskrides. Det anbefalede dæktryk fremgår af mærkaten med oplysninger om dæk og dæktryk.

### 6. Maksimal lastkapacitet

Dette tal angiver den maksimale belastning i kilo og pund, dækket kan bære. Når De skifter dæk på bilen, skal De altid påsætte et dæk med samme lastkapacitet som det fabriksmonterede dæk.

### 7. Uniform Tire Quality Grading (ensartet kvalitetsmærkning af dæk)

Kvalitetsmærkningen kan i nogle tilfælde ses på dækkets sidevæg mellem mønster og maksimal dækbredde.

For eksempel:  
TREADWEAR 200  
TRACTION AA  
TEMPERATURE A

### Tread wear (slidstyrke)

Slidstyrkegraden er en komparativ værdi for dækkets nedslidningsrate, der er fundet ved test under kontrollerede forhold i et officielt amerikansk testprogram. Et dæk med slidstyrke 150 holder halvanden gang så længe under testen som et dæk med slidstyrke 100.

Det enkelte dæks ydeevne kan dog afvige fra normen på grund af forskellige kørevaner, serviceprocedurer, vejforhold og klimaer.

Kvalitetsmærkningen er støbt på dæksiderne af dæk til personbiler. De dæk, der fås som standard- eller ekstraudstyr på Kia-biler, kan have forskellige kvalitetsmærkninger.

**Traction (vejgreb) - AA, A, B og C**

Vejgrebet klassificeres i fire grader, AA, A, B og C, hvor AA er højest. Graderne angiver dækkets evne til at stoppe på en våd vejbane og er fundet ved måling under kontrollerede forhold på officielle amerikanske testbaner af asfalt og beton. Et dæk mærket C kan have dårligt vejgreb.

**⚠ ADVARSEL**

**Dækkets vejgrebsgrad er baseret på bremsetest ved kørsel lige ud og omfatter ikke karakteristika ved acceleration, svingegenskaber, akvaplaning og vejgrebets spidsværdier.**

**Temperature (temperatur) - A, B og C**

Dækkets varmemodstand klassificeres i tre grader, A, B og C, hvor A er højest. Graderne er fundet ved måling under kontrollerede forhold på et indendørs testhjul og angiver dækkets modstandsdygtighed mod varmeudvikling og dets evne til at afgive varme.

Høje temperaturer i længere tid kan beskadige dækmaterialet og forkorte dækkets levetid. Meget høje temperaturer kan medføre pludselige dæksvigt. Graderne A og B angiver, at dækkets ydeevne som målt på testhjulet i laboratoriet er højere end lovens minimumkrav.

**⚠ ADVARSEL - Dækketemperatur**

**Dækkets temperaturgrad er angivet for et dæk, der er pumpet op til det korrekte dæktryk og ikke er overbelastet. For høje hastigheder, for lavt dæktryk eller overbelastning kan hver for sig eller sammen resultere i varmeudvikling og pludselig punktering. De kan miste herredømmet over bilen, hvilket kan medføre alvorlig personskaade eller død.**

## Vedligeholdelse

### SIKRINGER

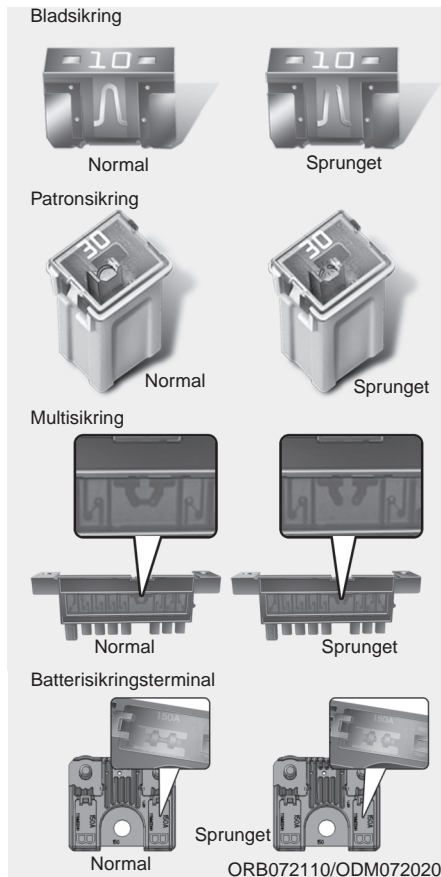

Bilens elektriske system er beskyttet mod overbelastning af sikringer.

Bilen har tre eller fire sikringspaneler. Det første findes i sidepanelet i førersiden, de andre i motorrummet nær batteriet.

Hvis en af bilens lygter, betjeningsdele eller kontrolfunktioner ikke fungerer, bør den relevante sikring kontrolleres. Hvis sikringen er sprunget, er tråden i sikringen smeltet.

Hvis det elektriske system ikke virker, skal De først kontrollere sikringspanelet i førersiden.

Udskift altid en sprunget sikring med en ny sikring med samme ampereværdi.

Tag kablet af batteriets minuspol, før De skifter en sikring.

Hvis sikringen springer igen, tyder det på en fejl i det elektriske system. Undlad at bruge det pågældende system, og kontakt omgående en autoriseret Kia-forhandler.

*Der anvendes tre typer sikringer: bladsikringer til lave strømstyrker og patronsikringer samt multisikringer til højere strømstyrker.*

#### **⚠ ADVARSEL - Udskiftning af sikringer**

- Udskift altid en sprunget sikring med en ny sikring med samme ampereværdi.
- En sikring med højere ampereværdi kan medføre skader og forårsage en brand.
- Brug aldrig en ledning eller lignende i stedet for en sikring, heller ikke som midlertidig løsning. Det kan medføre alvorlige skader på det elektriske system og muligvis brand.

#### **⚠ FORSIGTIG**

*Brug aldrig en skruetrækker eller en anden metalgenstand til fjernelse af sikringer, da det kan medføre en kortslutning, der kan beskadige det elektriske system.*

#### **BEMÆRK**

De faktiske mærkater med sikrings- og relæoplysninger kan være forskellige fra illustrationerne.

## ⚠ FORSIGTIG

- Når De udskifter en sprunget sikring med en ny, skal De kontrollere, at den nye sikring eller det nye relæ sidder godt fast i holderen. Hvis sikringen eller relæet ikke sidder fast, kan det medføre skade på bilens elektriske system eller eventuelt brand.
- Fjern ikke sikringer, relæer og terminaler, som er monteret med skruer eller møtrikker. Sikringer, relæer og terminaler, som ikke er monteret korrekt, kan medføre brand. Hvis det er nødvendigt at udskifte sikringer, relæer eller terminaler, som er monteret med skruer eller møtrikker, bør det foretages af en autoriseret Kia-forhandler.
- Sæt ikke fremmedlegemer såsom skruetrækkere eller ledninger ind i holdere til sikringer eller relæer. Det kan medføre kortslutning og skade på systemet.

### Udskiftning af sikringer i kabinen



ORP072014

1. Sluk for tændingen og alle andre kontakter.
2. Åbn dækslet til sikringspanelet.

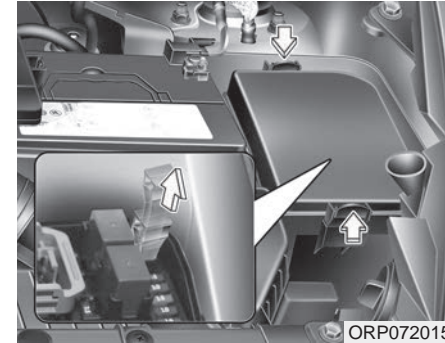

ORP072015

3. Træk den sikring, der skal kontrolleres, lige ud. Brug det særlige værktøj på sikringspanelet.
4. Kontrollér den udtagne sikring, og udskift den, hvis den er sprunget.
5. Indsæt en ny sikring med samme ampereværdi, og kontrollér, at den sidder godt fast i holderen.

Hvis sikringen ikke sidder fast, skal De kontakte en autoriseret Kia-forhandler.

Hvis der ikke er en reservesikring til rådighed, kan De anvende en sikring, som ikke er nødvendig for kørslen, men som har samme ampereværdi, f.eks. sikringen til cigarettænderen.

## Vedligeholdelse

Hvis forlygter, tågelygter, blinklys, positionslys eller kabinelys ikke lyser, og sikringerne ikke er sprunget, bør De kontakte en autoriseret Kia-forhandler.

### Sikringsafbryder



Sæt altid sikringsafbryderen i positionen ON.

Hvis De sætter sikringsafbryderen i positionen OFF, skal eksempelvis lyd-anlæg og ur genindstilles, og Deres smart key og fjernbetjening fungerer ikke korrekt.

### ⚠ FORSIGTIG

- **Sikringsafbryderen skal altid stå i positionen ON, når der køres i bilen.**
- **Slå ikke sikringsafbryderen fra og til gentagne gange efter hinanden. Det kan medføre skade på afbryderen.**

### BEMÆRK

Hvis bilen skal stå ubrugt hen i mere end 1 måned, bør De sætte sikringsafbryderen i positionen OFF for at undgå, at batteriet aflades.

### Udskiftning af sikringer i motorrummet

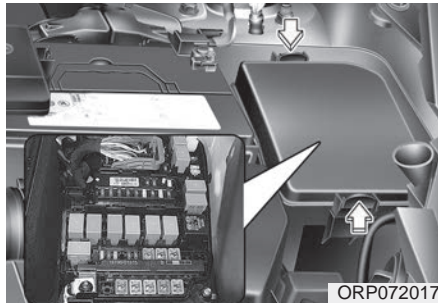

Kun dieselmotor

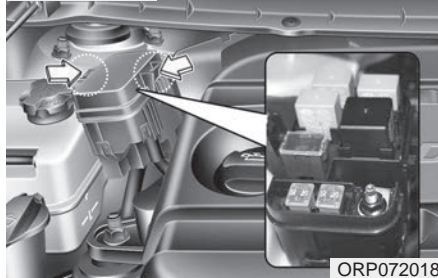

1. Sluk for tændingen og alle andre kontakter.
2. Åbn sikringspanelet ved at trykke på tappen og trække låget opad.

3. Kontrollér den udtagne sikring, og udskift den, hvis den er sprunget. Sikringer tages ud og indsættes ved hjælp af det særlige værktøj på hovedsikringspanelet i motorrummet.
4. Indsæt en ny sikring med samme ampereværdi, og kontrollér, at den sidder godt fast i holderen. Hvis sikringen ikke sidder fast, skal De kontakte en autoriseret Kia-forhandler.

### FORSIGTIG

*Efter kontrol af sikringspanelet i motorrummet skal sikringspanelets låg monteres korrekt, da der ellers kan opstå fejl i det elektriske system på grund af indtrængende vand.*

### Hovedsikring

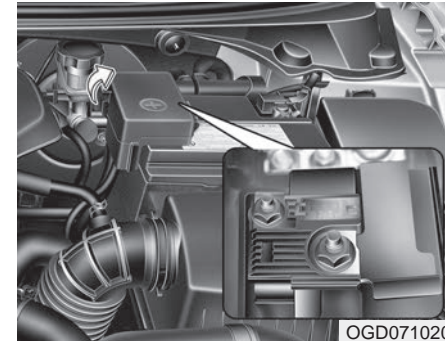

Hvis hovedsikringen er sprunget, skal den udskiftes på følgende måde:

1. Sluk motoren.
2. Aftag kablet fra batteriets minuspol.
3. Fjern møtrikkerne som vist på ovenstående illustration.
4. Udskift sikringen med en ny med samme ampereværdi.
5. Monter batteriet i den omvendte rækkefølge af ovenstående procedure.



## Vedligeholdelse

### Multisikring

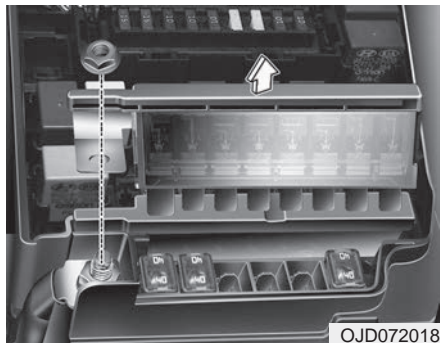

Hvis multisikringen er sprunget, skal den udskiftes på følgende måde:

1. Sluk motoren.
2. Aftag kablet fra batteriets minuspol.
3. Fjern dækslet over sikringspanelet i højre side af motorrummet.
4. Fjern møtrikkerne som vist på ovenstående illustration.
5. Udskift sikringen med en ny med samme ampereværdi.
6. Monter batteriet i den omvendte rækkefølge af ovenstående procedure.

### BEMÆRK

Hvis multisikringen eller hovedsikringen er sprunget, skal De kontakte en autoriseret Kia-forhandler.



## Beskrivelse af sikrings-/relæpanel Indvendigt sikringspanel

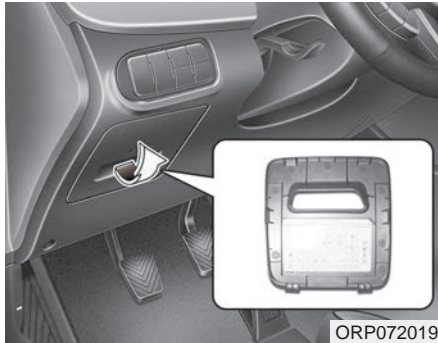

På lågene til sikrings/relæpanelerne sidder der mærkater med beskrivelser af sikringernes og relæernes navne og kapacitet.

### BEMÆRK

Beskrivelsen af sikringspanelet er ikke nødvendigvis gældende for Deres bil. Beskrivelsen var nøjagtig på trykningstidspunktet. Når De kontrollerer sikringspanelet i bilen, skal De henholde Dem til mærkaten på sikringspanelet.

### BEMÆRK

De faktiske mærkater med sikrings- og relæoplysninger kan være forskellige fra illustrationerne.

	10A <sup>2</sup> SMART KEY	15A MULTIMEDIA	7.5A <sup>3</sup> MODULE	7.5A CLUSTER	7.5A <sup>1</sup>	7.5A
10A 	20A <sup>1</sup> SMART KEY	7.5A <sup>2</sup> MEMORY	10A 	10A 	15A 	7.5A <sup>4</sup> MODULE
7.5A 	10A <sup>1</sup> MEMORY		7.5A <sup>1</sup> MODULE	20A <sup>1</sup> POWER OUTLET	10A <sup>9</sup> MODULE	15A 
25A LH 	10A 	20A <sup>3</sup> SPARE	7.5A <sup>5</sup> MODULE	7.5A <sup>7</sup> MODULE	15A 	15A <sup>1</sup> SPARE
15A RR 	25A AMP	20A 	20A FRT 	7.5A <sup>2</sup> MODULE	7.5A <sup>1</sup>	15A 
	25A RH 	30A DRV 	10A RR 	20A 		30A <sup>2</sup> SPARE
						P/N:91941-A4530

USE THE DESIGNATED FUSE ONLY.  
USE SOLO LOS FUSIBLES ESPECIFICADOS.





FUSE SWITCH











ИСПОЛЬЗУЙТЕ ТОЛЬКО  
ПРЕДНАЗНАЧЕННЫЕ  
ПРЕДОХРАНИТЕЛИ.

ORP072020



## Vedligeholdelse





### Instrumentpanel (sikringspanel i førersiden)

Nr.	Ampere	Symbol	Sikringsnavn	Beskyttet komponent
1	30A		P/SEAT DRV	4WAY : Lændestøtte i førersædet 6WAY : Førersæde, manuel kontakt
2	25A		P/WDW RH	Elruderelæ højre, fører/passager sikkerhedselrudemodul, bageste højre sikkerhedselrudemodul
3	25A		P/WDW LH	Elruderelæ venstre, fører/passager sikkerhedselrudemodul, bageste venstre sikkerhedselrudemodul
4	20A		DR LOCK	Relæ til låsning/oplåsning af døre, baglåsrelæ
5	15A	<b>SPARE</b>	SPARE	-
6	20A	<sup>1</sup> POWER OUTLET	POWER OUTLET 1	Cigarettænder, strømudtag bag
7	20A	<b>SPARE</b>	SPARE	-
8	7,5A	<sup>3</sup> MODULE	MODULE 3	Forsædevarmekontakt, Hlld-kontakt, Navigation, Amp, Bagsædevarme-Ecu, Auto Hlld Ecu, Varmestyringsenhed
9	20A		S/HEATER FRT SEAT VENT	Sædevarmermodul, fører og passager
10	10A	<sup>6</sup> MODULE	MODULE 6	Hovedenhet til A/V og navigation (uden ISG), lydanlæg (uden ISG), DC-DC-omformer (med ISG), digitalur, smartkey-kontrolmodul, BCM, elsidespejlskontakt, elsidespejl

Nr.	Ampere	Symbol	Sikringsnavn	Beskyttet komponent
11	7,5A		A/CON1	Instrumentgruppe-ionizer, A/C-kontrolmodul, blæserrelæ, PTC-relæ
12	7,5A		MODULE 5	ICM-relæboks (forlygtevaskerrelæ), håndlygte, sædevarmermodul fører og passager
13	10A		HTD MIRR	Sidespejl fører-/passagerside, ECU, A/C-kontrolmodul
14	10A		INTERIOR LAMP	Handskerumsllys, bagagerumsllys, lys i make-up-spejl v/h, kabinelys, loftskonsollampe, døradvarselskontakt, fodbrøndsllys v/h, håndlygte, døradvarselskontakt, fodbrøndsllys v/h, håndlygte
15	10A		SMARTKEY 2	Startspærremodul, start/stop-kontakt
16	20A		SOLTAG	Panorama-soltag
17	7,5A		MODULE 1	Elektrisk parkeringsbremsemodul, parkeringssensor bag, parkeringssensorkontrolmodul, instrumentbrætkontakt, summer til parkeringssensor bag, TMPS
18	15A		HTD STRG	Opvarmet rat
19	10A		ECU	Startspærremodul, smartkey-kontrolmodul, ECU, hastighedssensor
20	15A		WIPER	Forrudeviskermotor, bagrudeviskermotor, bagrudeviskerrelæ

## Vedligeholdelse

Nr.	Ampere	Symbol	Sikringsnavn	Beskyttet komponent
21	7,5A	<sup>2</sup> MEMORY	MEMORY 2	RF-modtager
22	10A	<sup>1</sup> MEMORY	MEMORY 1	Instrumentgruppe, TPM-modul, BCM, A/C-kontrolmodul, ICM-relæboks (relæ, ind-/udfoldning af sidespejl), oplysning af tændingslås & døradvarelskontakt, digitalur, Data Link-tilslutning, summer
23	7,5A	CLUSTER	CLUSTER	Instrumentgruppe, DC-DC-omformer (med ISG)
24	7,5A	 <sup>1</sup>	POWER STEERING	EPS-enhed
25	30A	SPARE	SPARE	-
26	7,5A		START	Startrelæ, ECU, tændingslåskontakt, gearkasseområdekontakt, TCU, smartkey-kontrolmodul
27	15A	MULTI MEDIA	MULTI MEDIA	Hovedenhed til A/V og navigation (uden ISG), lydanlæg (uden ISG), DC-DC-omformer (med ISG), digitalur
28	20A	SPARE	SPARE	-
29	20A	<sup>1</sup> SMART KEY	SMARTKEY 1	Smartkey-kontrolmodul
30	15A		A/BAG	SRS-kontrolmodul

Nr.	Ampere	Symbol	Sikringsnavn	Beskyttet komponent
31	7,5A	<sup>2</sup> MODULE	MODULE 2	Bagsædevarmekontakt, ICM-boks (Fold'g Rly), gearvælger-sol. ICM-boks (blinklysd)
32	7,5A	<sup>4</sup> MODULE	MODULE 4	Karosserikontrolmodul
33	7,5A	<sup>7</sup> MODULE	MODULE 7	Karosserikontrolmodul, smartkeykontrolmodul
34	15A		TCU	Man.: F35 (baklys), Aut.: gearkasseområdekontakt, TCM (D4HB)
35	10A		ABS	ESC-kontrolmodul, ABS-kontrolmodul
36	7,5A	<sup>2</sup> 	A/CON 2	A/C-kontrolmodul
37	15A	<sup>RR</sup> 	S/HEATER RR	Sædeopvarmerkontakt bag, venstre/højre
38	25A	<b>AMP</b>	AMP	AMP, DC-DC-omformer (med ISG)
39	10A	<sup>RR</sup> 	FOG LAMP RR	ICM-relæboks (tågebaglygterelæ)



**Hovedsikringspanel i motorrum  
(dieselmotor)**

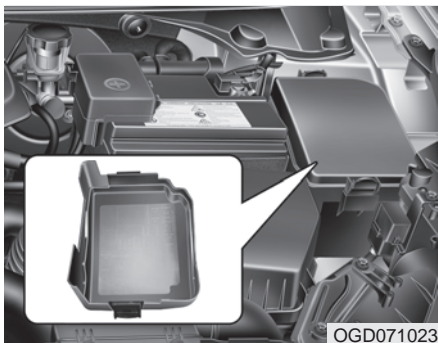

**BEMÆRK**



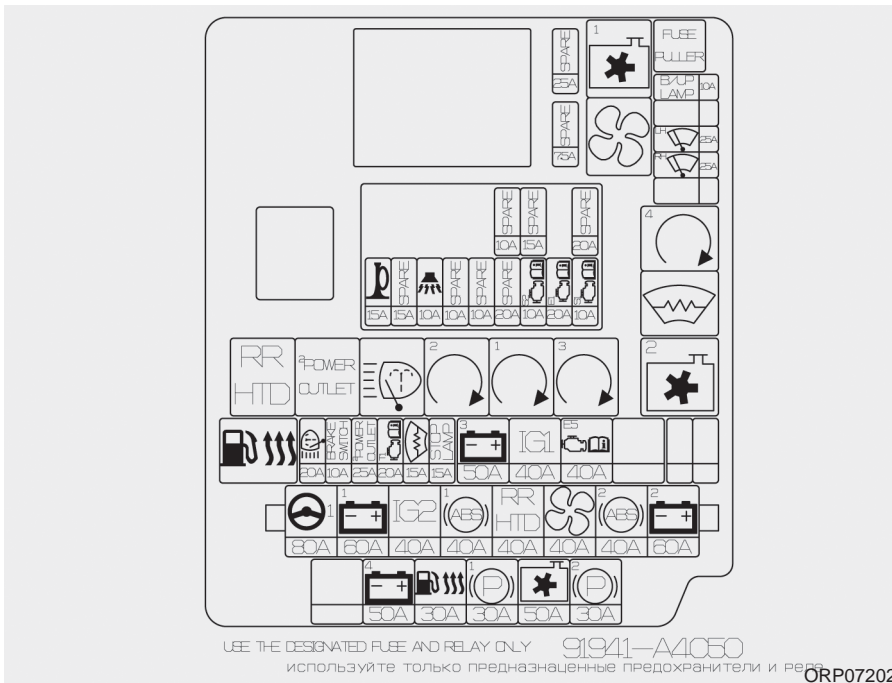





De faktiske mærkater med sikrings- og relæoplysninger kan være forskellige fra illustrationerne.











ORP072024

## Vedligeholdelse

### Hovedsikringspanel i motorrum (benzinmotor)











Sikring	Ampere	Symbol	Sikringsnavn	Beskyttet komponent
Multi-sikring	80A	 1	MDPS	MDPS-enhed
	60A	1 	IP_B+1	Indvendigt sikringspanel, S/Heater RR, Smart Key 1, 2, P/WDW v/h, IPS-1/Arisu-1 (nærlys højre, fjernlys højre, blinklys for/bag højre), IPS-2 (indv. baglys), IPS-4 (kørellys v/h), IPS-3 (tågeforlygte v/h)
	40 A	1 	ABS_1	ESC-kontrolmodul, ABS-kontrolmodul
	40 A	2 	ABS_2	ESC-kontrolmodul, ABS-kontrolmodul, multifunktions-kontroltilslutning
	40 A	<b>IG2</b>	IGN_2	Uden smartkey: Tændingslås, startrelæ, startersikring nr. 26 Med smartkey : IG2-relæ, startrelæ, IG2-sikringsnr. 11, 12, 18, 20, 35
	60A	2 	IP_B+2	Indvendigt sikringspanel, P/seat DRV, Spare3, tågebaglygte højre, IPS-5/Arisu-2 (nærlys venstre, fjernlys venstre, blinklys for/bag venstre), IPS-6 (indv. baglys v/h), IPS-7 (fast kurvelys venstre), IPS-8 (fast kurvelys højre)
	40 A		RR HTD	RR HTD RELAY RR HTD, MIRR HTD
	40 A		BLOWER	Blæserrelæ, blæsermotor
Sikring	40 A	<b>IG1</b>	IG1	Uden smartkey: Tændingslås Med smartkey: IG1-relæ, ACC-relæ, indvendigt sikringspanel (ACC sikringsnr.: 6,10 IG1 Sikringsnr.: 8,17,19, 23, 24, 31, 33, 36, 37)
	30A	1 	EPB_1	Elektrisk parkeringsbremsemodul









Sikring	Amperei	Symbol	Sikringsnavn	Beskyttet komponent
Sikring	30A	<sup>2</sup> (P)	EPB_2	Elektrisk parkeringsbremsemodul
	50A		C/FAN	C/FAN LO RELAY, C/FAN HI RELAY, C/FAN MOTOR
	15A		DEICER	Relæ til afiser
	15A	STOP LAMP	STOP LAMP	Stopsignalrelæ, SSEM, stoplys
	40 A	<sup>5</sup> 	EMS	EMS-boks (sikringsnr. - 1/2/3/4/5/6/7/8/9)
	50A	<sup>3</sup> 	B+3	Indvendigt sikringspanel (automatisk afbryder til løbestrøm, sikringsnr. - 4/7/9/14/16/21/22/27/32/40)
	25A	LH 	FRT_WIPER_LH	Forrudevisker venstre
	25A	RH 	FRT_WIPER_LH	Forrudevisker højre
	10A	B/UP LAMP	B/UP LP	Man.: baklyskontakt, A/T : gearkasseområdekontakt, TCU
	15A	<sup>E4</sup> 	ECU4	ECU
	50A	<sup>4</sup> 	B+4	Forrudevisker v/h, ECU4
	10A	BRAKE SWITCH	BRAKE_SWITCH	Stopsignal
	20A		H/LP_WASER	Forrudevisker v/h, ECU4
	30A	<sup>2</sup> POWER OUTLET	P/OUTLET 2	Strømuttag relæ 2
	7,5A	<b>SPARE</b>	SPARE	SPARE

Vedligeholdelse

Vedligeholdelse







Symbol	Relænavn	Type
	COOLING FAN LOW RELAY	H/C MICRO
	COOLING FAN HIGH RELAY	3725
	BLOWER RELAY	H/C MICRO
	REAR DEFOGGER RELAY	H/C MICRO
	B/START (IG1) RELAY	H/C MICRO
	B/START (IG2) RELAY	H/C MICRO
	START RELAY	H/C MICRO
	B/START (ACC) RELAY	H/C MICRO
	DEICER RLY	ISO MICRO
<b>F/PUMP</b>	F/FUMP RLY	H/C MICRO
	H/LP WASHER RLY	ISO MICRO
	P/OUTLET2 RLY	ISO MICRO

Ampere	Symbol	Sikringsnavn	Relænavn
15A		B/A HORN	B/ALARM HORN RLY
15A		ECU3	ECU
15A		HORN	Horn
10A	<b>INJECTOR</b>	INJECTOR	INJECTOR, ECU, FUEL PUMP RELAY
10A		ECU2	ECU
20A	<b>IGN COIL</b>	IGN COIL	Ignition Coil #1/#2/#3/#4, Condenser
10A		SENSOR2	E/R Fuse & Relay Box (COOLING LOW RELAY), Oil Control Valve #1/#2
20A		ECU1	ECU
10A		SENSOR1	Oxygen Sensor (UP/DOWN), Variable Intake Solenoid Valve, Purge Control Solenoid Valve
10A	<b>SPARE</b>	SPARE	SPARE
15A	<b>SPARE</b>	SPARE	SPARE
20A	<b>SPARE</b>	SPARE	SPARE

Vedligeholdelse

Vedligeholdelse

**Hovedsikringspanel i motorrum (dieselmotor)**













Sikring	Ampere	Symbol	Sikringsnavn	Beskyttet komponent
Multi-sikring	80A	 1	MDPS	MDPS-enhed
	60A	1 	IP_B+1	Indvendigt sikringspanel, S/Heater bag højre, Smart Key 1, 2, elrude v/h, IPS-1/Arisu-1 (nærlys højre, fjernlys højre, blinklys for/bag højre), IPS-2 (indv. baglys), IPS-4 (kørellys v/h), IPS-3 (tågeforlygte v/h)
	40 A	1 	ABS_1	ESC-kontrolmodul, ABS-kontrolmodul
	40 A	2 	ABS_2	ESC-kontrolmodul, ABS-kontrolmodul, multifunktions-kontroltilslutning
	40 A	<b>IG2</b>	IGN_2	Uden smartkey: Tændingslås, startrelæ, startersikring nr. 26 Med smartkey: IG2-relæ, startrelæ, IG2-sikringsnr. 11/12/18/20/35
	60A	2 	IP_B+2	Indvendigt sikringspanel, elsæde fører, Spare3, tågebaglygte højre, IPS-5/Arisu-2 (nærlys venstre, fjernlys venstre, blinklys for/bag venstre), IPS-6 (indv. baglys v/h), IPS-7 (fast kurvelys venstre), IPS-8 (fast kurvelys højre)
	40 A	<b>RR HTD</b>	RR HTD	RR HTD RELAY RR HTD, MIRR HTD
	40 A		BLOWER	Blæserrelæ, blæsermotor
Sikring	40 A	<b>IG1</b>	IG1	Uden smartkey: Tændingslås Med smartkey: IG1-relæ, ACC-relæ, indvendigt sikringspanel (ACC-sikringsnr. 6/10 IG1-sikringsnr. 8/17/19/23/24/31/33/36/37)
	30A	1 	EPB_1	Elektrisk parkeringsbremsemodul





## Vedligeholdelse

Sikring	Ampere	Symbol	Sikringsnavn	Beskyttet komponent
Sikring	30A	<sup>2</sup>	EPB_2	Elektrisk parkeringsbremsemodul
	50A		C/FAN	C/FAN LO RELAY, C/FAN HI RELAY, C/FAN MOTOR
	15A		DEICER	Relæ til afiser
	15A	STOP LAMP	STOP LAMP	Stopsignalrelæ, SSEM, stoplys
	20A	T1	TCU1	TCU
	30A		FUEL HEATER	Relæ til opvarming af brændstof
	40 A	E5	EMS	EMS-boks (sikringsnr. - 1/2/3/4/5/6/7/8/9)
	50A	<sup>3</sup>	B+3	Indvendigt sikringspanel (automatisk afbryder til løbestrøm, sikringsnr. - 4/7/9/14/16/21/22/27/32/40)
	25A	LH	FRT_WIPER_LH	Forrudevisker venstre
	25A	RH	FRT_WIPER_LH	Forrudevisker højre
	10A	B/UP LAMP	B/UP LP	Man.: baklyskontakt, A/T : gearkasseområdekontakt, TCU
	15A		DEICER	Relæ til afiser
	15A	B/UP LAMP	STOP LAMP	Stopsignalrelæ, SSEM, stoplys
	50A	<sup>4</sup>	B+4	Forrudevisker v/h, ECU4

Sikring	Ampere	Symbol	Sikringsnavn	Beskyttet komponent
Sikring	10A	BRAKE SWITCH	BRAKE_SWITCH	Stopsignal
	20A		H/LP_WASER	Forrudevisker v/h, ECU4
	25A	<sup>2</sup> POWER OUTLET	P/OUTLET 2	Strømuttag relæ 2
	7,5A	<b>SPARE</b>	SPARE	SPARE
	7,5A	<b>SPARE</b>	SPARE	SPARE

## Vedligeholdelse

Symbol	Relænavn	Type
<sup>1</sup> 	COOLING FAN LOW RELAY	H/C MICRO
<sup>2</sup> 	COOLING FAN HIGH RELAY	3725
	BLOWER RELAY	H/C MICRO
	REAR DEFOGGER RELAY	H/C MICRO
<sup>3</sup> (IG1) 	B/START (IG2) RELAY	H/C MICRO
<sup>4</sup> (IG2) 	B/START (IG1) RELAY	H/C MICRO
<sup>1</sup> 	START RELAY	H/C MICRO
<sup>2</sup> (ACC) 	B/START (ACC) RELAY	H/C MICRO
	FUEL HEATER RELAY	H/C MICRO
	DEICER	ISO MICRO
	H/LP WASHER RLY	ISO MICRO
<sup>2</sup> POWER OUTLET 	P/OUTLET2 RLY	ISO MICRO

AmPere	Symbol	Sikringsnavn	Relænavn
15A	<b>SPARE</b>	SPARE	SPARE
15A		HORN	HORN RELAY
20A	<b>SPARE</b>	SPARE	SPARE
10A	<sup>S2</sup> 	SENSOR2	E/R-sikrings- og relæboks(BLÆSERRELÆ LAV), Lambdasensor (D4FB), stoplyskontakt
20A	<sup>E1</sup> 	ECU1	ECU
10A	<sup>S1</sup> 	SENSOR1	DSL-boks (PTC1-relæ, gløderørsrelæ), VGT-kontrolsensor, positionsføler til knastaksel, elektrisk EGR-ventil
15A		B/A_HORN	B/ALARM HORN RLY
10A	<b>SPARE</b>	SPARE	SPARE

**Sikringspanel i motorrum  
(dieselmotor)**

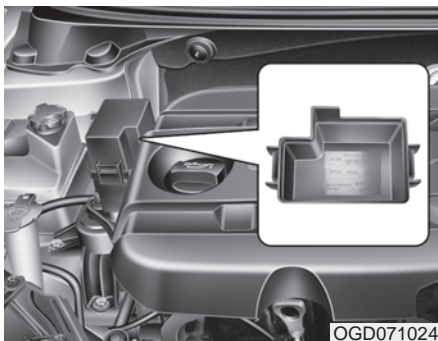

OGD071024

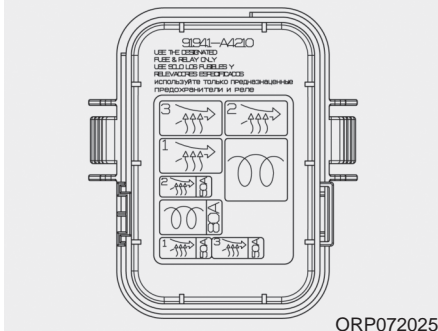

ORP072025

Symbol	Ampereværdi Relænavn	Sikringsnavn
	GLOW RLY	GLOW RLY
<sup>1</sup>	PTC_HTR_1 RLY	PTC_HTR_1 RLY
<sup>2</sup>	PTC_HTR_2 RLY	PTC_HTR_2 RLY
<sup>3</sup>	PTC_HTR_3 RLY	PTC_HTR_3 RLY
	80	GLOW
<sup>1</sup>	50	PTC_HTR_1
<sup>2</sup>	50	PTC_HTR_2
<sup>3</sup>	50	PTC_HTR_3

**BEMÆRK**

De faktiske mærkater med sikrings- og relæoplysninger kan være forskellige fra illustrationerne.

## Vedligeholdelse

### ELPÆRER

#### **ADVARSEL** - Arbejde på lygterne

Før De arbejder på lygterne, skal De trække parkeringsbremsen, kontrollere, at tændingslåsen er i positionen LOCK (smart key: sluk motoren), og slukke bilens lygter for at undgå, at bilen pludselig bevæger sig, at De brænder fingrene, eller at De får elektrisk stød.

*Brug kun pærer med det korrekte wattforbrug.*

#### **FORSIGTIG**

*Sprungne pærer skal udskiftes med pærer med samme wattforbrug, da der ellers kan opstå skader på sikringerne eller bilens elektriske system.*

#### **FORSIGTIG**

*Kontakt en autoriseret Kia-forhandler, hvis De ikke har det nødvendige værktøj, de korrekte pærer eller den fornødne ekspertise. I mange tilfælde er det svært at udskifte bilens pærer, fordi andre dele af bilen skal fjernes, før De kan komme til pæren. Dette gælder især, hvis forlygteenheden skal afmonteres, før De kan komme ind til pæren (pærerne).*

*Afmontering og montering af forlygteenheden kan medføre skader på bilen.*

### BEMÆRK

Efter kraftig regn, slagregn eller bilvask kan glasset i bilens for- og baglygter virke tåget. Dette skyldes temperaturforskellen mellem inder- og ydersiden af lygterne. Det svarer til den dug, der dannes på indersiden af bilens ruder, når det regner, og betyder ikke, at der er problemer med bilen. Hvis der trænger væske ind i lygternes elektriske system, skal bilen efterses af en autoriseret Kia-forhandler.



## Udskiftning af pærer i forlygte



ORP072026

- (1) Forlygter (fjernlys)
- (2) Fast kurvelys
- (3) Forlygter (nærlys)
- (4) Positionslys/kørellys (LED-type)  
(hvis udstyret hermed)
- (5) Blinklys, for
- (6) Tågeforlygte (hvis udstyret hermed)

1. Sluk motoren, og åbn motorhjælmen.
2. Afbryd strømtilslutningen fra lygteenheden.

## Fast kurvelys

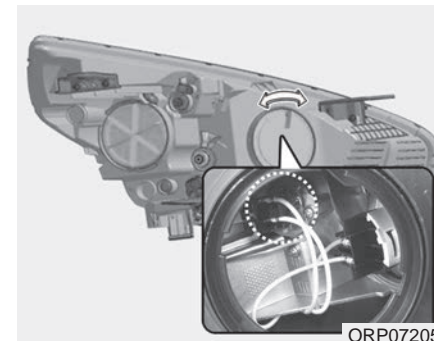

ORP072057

- Følg trin 1 til 2 på den foregående side.
3. Afmonter dækslet til forlygtepæren ved at dreje det mod uret.
  4. Aftag stikket fra forlygtens fatning.
  5. Udløs den metaltråd, der holder forlygtepæren på plads, ved at trykke enden ned og skubbe den opad.
  6. Tag pæren ud af forlygteenheden.

## Vedligeholdelse

7. Isæt en ny forlygtepære, og sæt den tråd, der holder forlygtepæren, på plads igen ved at justere tråden efter furen på pæren.
8. Sæt stikket på forlygtens fatning.
9. Monter dækslet til forlygtepæren ved at dreje det med uret.
10. Slut strømtilslutningen til lygteenheden igen.

### *Forlygter (nær- og fjernlys, gælder ikke HID-type)*

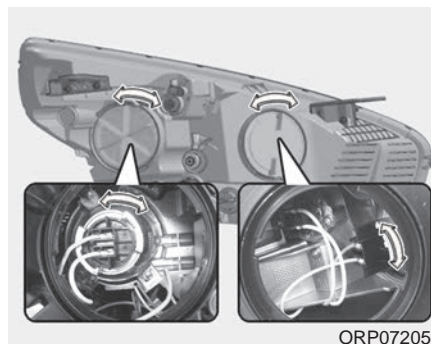

ORP072059

Følg trin 1 til 2 på den foregående side.

3. Afmonter dækslet til forlygtepæren ved at dreje det mod uret.
4. Tag soklen ud af lygteenheden ved at dreje den mod uret, indtil tapperne på soklen er ud for hullerne på lygteenheden.
5. Træk pæren ud af soklen.
6. Sæt en ny pære i soklen.

7. Sæt soklen i lygteenheden ved at holde tapperne på soklen ud for hullerne på lygteenheden. Sæt soklen tilbage på plads, og drej den med uret.
8. Monter dækslet til forlygtepæren ved at dreje det med uret.
9. Slut strømtilslutningen til lygteenheden igen.

### **BEMÆRK**

Hvis forlygterne trænger til justering efter pæreskift, skal De kontakte en autoriseret Kia-forhandler.

**Forlygter (nærlys, HID-type),  
Positionslys/kørellys (LED-type)**

Hvis lygterne ikke lyser, bør systemet efterses af en autoriseret Kia-forhandler.

**⚠ ADVARSEL - HID-nærlys  
(hvis udstyret hermed)**

Forsøg ikke at udskifte eller efterse nærløspærerne (Xenon-pærer), da det medfører risiko for elektrisk stød. Hvis nærløses (xenon) ikke lyser, bør systemet efterses af en autoriseret Kia-forhandler.

**BEMÆRK**

HID-pærer er markant mere effektive end halogenpærer. HID-pærer vurderes af producenterne at holde mindst dobbelt så længe som almindelige halogenpærer, afhængigt af brugsmønsteret. De skal sandsynligvis udskiftes før eller siden i bilens levetid. Hvis lygterne tændes og slukkes oftere end ved normalt brug, reduceres HID-pærenes levetid. HID-pærer sprænger ikke på samme måde som halogenpærer. Hvis lyset går ud efter nogen tids drift, men tændes igen, hvis De slukker og tænder for lyset, skal HID-pæren udskiftes. Komponenterne i HID-lygter er mere komplekse end almindelige halogenlygter, og er derfor dyrere at udskifte.

**Venstrekørsel (til Europa)**

Nærlyset er asymmetrisk. Hvis De tager til et land, hvor der er venstrekørsel, vil asymmetrisk nærlys genere modkørende. For at forhindre dette, kræver ECE lovgivningen forskellige tekniske løsninger (f.eks. automatisk omstilling, montering af selvkøbende ark, nedjustering). Disse forlygter er designet, så de ikke generer modkørende. Derfor skal De ikke foretage ændringer på forlygterne, hvis De skal køre venstrekørsel.

## Vedligeholdelse

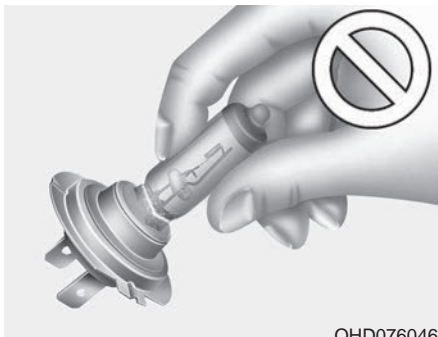

OHD076046

### **⚠ ADVARSEL - Halogenpærer**

- Halogenpærer indeholder gas under tryk, der kan resultere i flyvende glassplinter, hvis pærene går itu.
- Håndter pærene med omtanke, og undgå ridser og afskrabninger. Pærene må ikke komme i kontakt med væske, når de er tændt. Rør aldrig ved glasset med fingrene. Rester af olie kan overophede pæren og få den til at springe, når den tændes.

(Fortsættes)

### (Fortsat)

Pærene bør kun tændes, når de er monteret i forlygter.

- Hvis en pære beskadiges eller revner, skal den udskiftes omgående og bortskaffes omhyggeligt.
- Brug beskyttelsesbriller ved pæreskift. Lad pæren køle af, inden den udtages.

## Blinklys

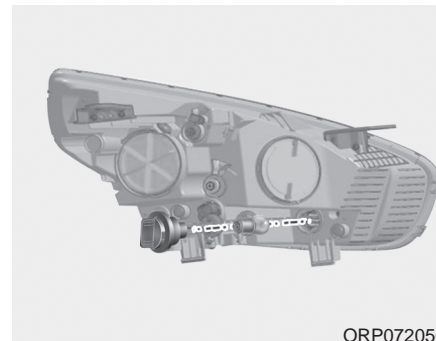

ORP072050

Følg trin 1 til 2 på den foregående side.

3. Tag soklen ud af lygteenheden ved at dreje den mod uret, indtil tapperne på soklen er ud for hullerne på lygteenheden.
4. Tag pæren ud af soklen ved at trykke den ind og dreje den mod uret, indtil tapperne på pæren er ud for hullerne på soklen. Træk pæren ud af soklen.

5. Isæt en ny pære ved at sætte den i soklen og dreje den, indtil den låses fast.
6. Sæt soklen i lygteenheden ved at holde tapperne på soklen ud for hullerne på lygteenheden. Sæt soklen tilbage på plads, og drej den med uret.

**Tågeforlygter  
(hvis udstyret hermed)**



1. Træk dækslet nedad ved at løsne skruerne.
2. Ræk hånden ind bag ved forkofangeren.
3. Afbryd strømtilslutningen fra stikket.

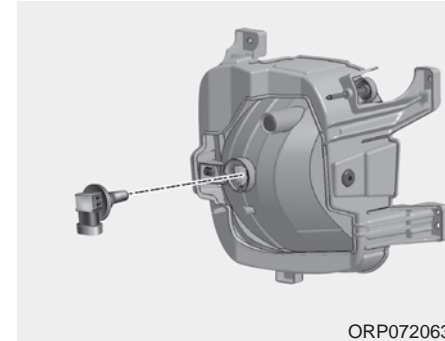

4. Tag soklen ud af lygtehuset ved at dreje den mod uret, indtil tapperne på soklen er ud for hullerne på lygtehuset.
5. Sæt den nye pære i ved at holde tapperne på soklen ud for hullerne på lygteenheden. Sæt soklen tilbage på plads, og drej den med uret.
6. Slut strømtilslutningen til stikket igen.

## Vedligeholdelse

### Indstilling af forlygter og tåge-lygter

#### Forlygtejustering

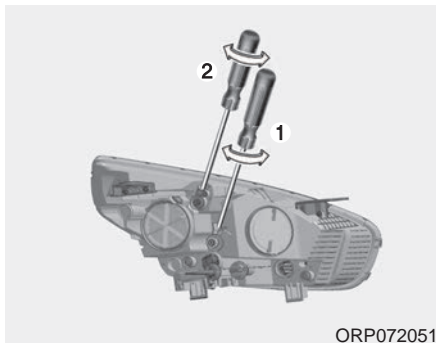

1. Pump dækkene op til det korrekte dæktryk, og fjern eventuel last i bilen undtagen fører, reservehjul og værktøj.
2. Bilen skal holde på et plant underlag.
3. Tegn lodrette linjer ud for midten af pærerne i de respektive lygter, og en vandret linje, som ligeledes går gennem midten af de pågældende pærer.

4. Forlygterne og batteriet skal være i normal stand. Justér lygterne, så den skarpeste del af lyskeglerne falder på den vandrette og de lodrette linjer.
5. Nærlyset kan justeres til venstre og højre ved at dreje stilleskruen (1) med eller mod uret. Nærlyset kan justeres op og ned ved at dreje stilleskruen (2) med eller mod uret.

#### Justering af tågeforlygter



Tågeforlygterne kan justeres på samme måde som forlygterne.

Tågeforlygterne og batteriet skal være i normal stand. Juster tågeforlygterne. Tågeforlygterne kan justeres op og ned ved at dreje stilleskruen med eller mod uret.

**Sigtepunkt**

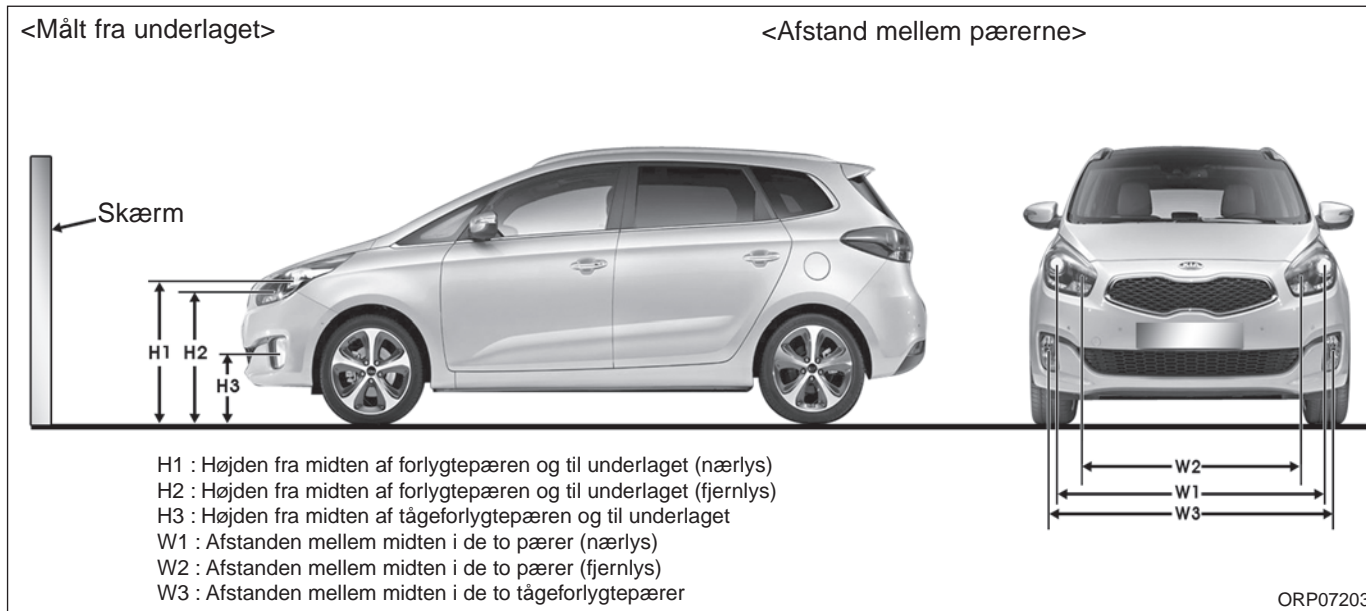

ORP072034

Enhed: mm

Bilens belastning	H1 :	H2	H3	W1	W2	W3
			Tåge			Tåge
Uden fører	818	767	391	1,452	1,160	1,547
Med fører	814	763	387			1,547

## Vedligeholdelse

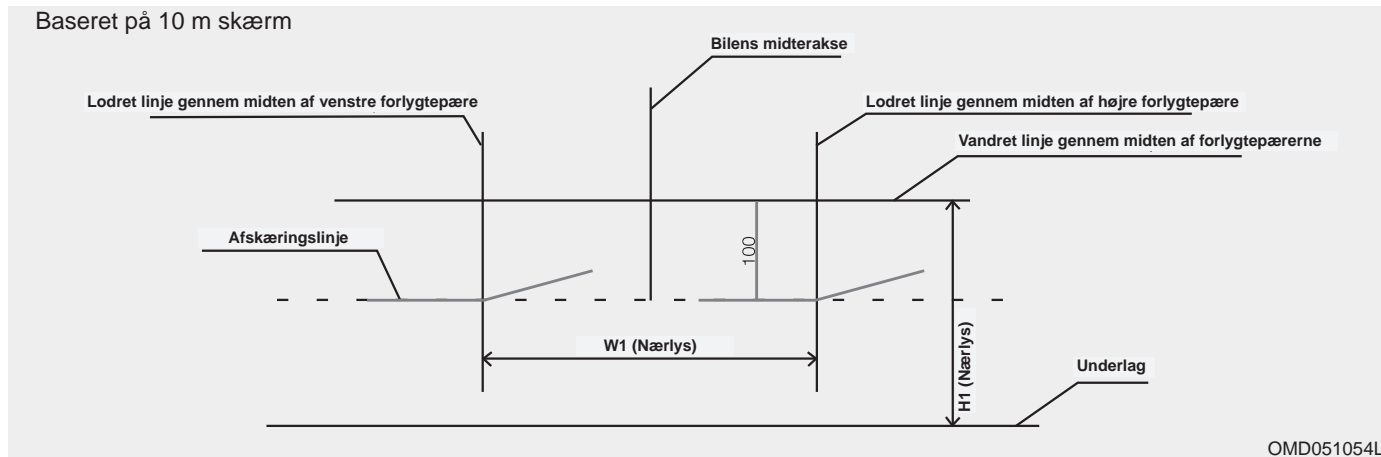

### **Forlygter, nærlys**

1. Tænd nærlyset, uden at der er nogen i bilen.
2. Afskæringslinjen skal projiceres på afskæringslinjen som illustreret.
3. Justér først nærlyset vandret, og derefter lodret.
4. Hvis bilen er udstyret med højderegulering af forlygterne, skal justeringen foretages med reguleringsknappen i positionen 0.



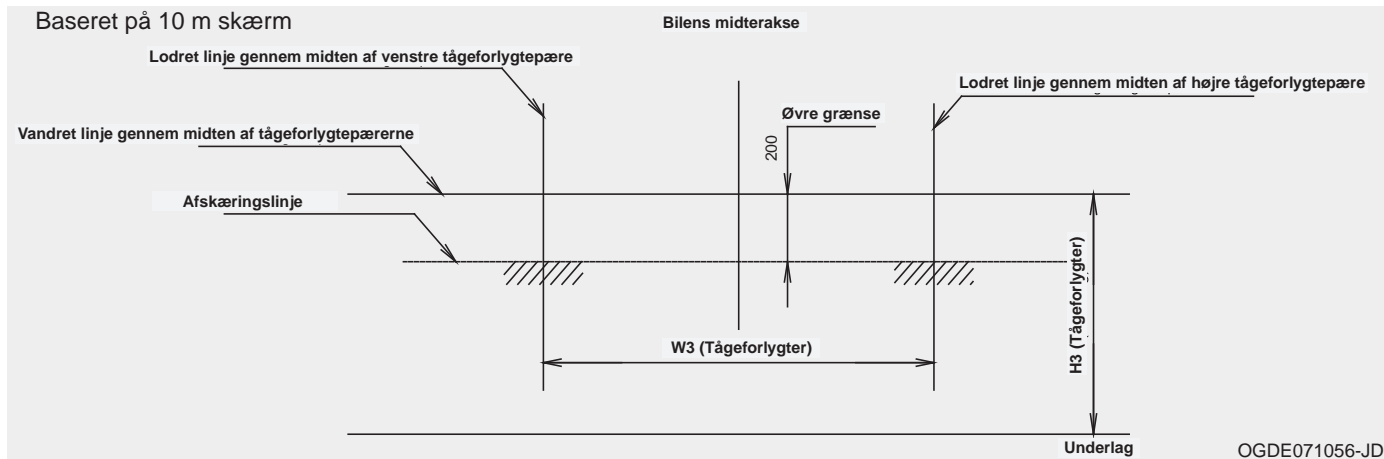

### Tågeforlygter

1. Tænd tågeforlygterne, uden at der er nogen i bilen.
2. Afskæringslinjen skal projiceres i det tilladte (skraverede) område.

## Vedligeholdelse

### Udskiftning af pære i side- blinklys

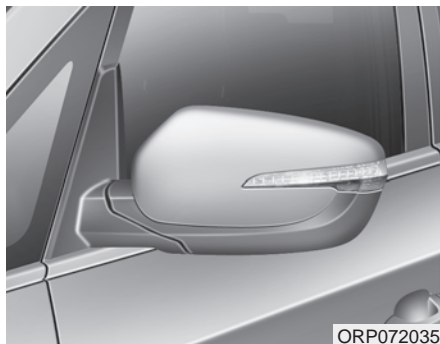

Hvis lygterne ikke lyser, bør systemet efterses af en autoriseret Kia-forhandler.

### Udskiftning af pærer i baglygtegruppe

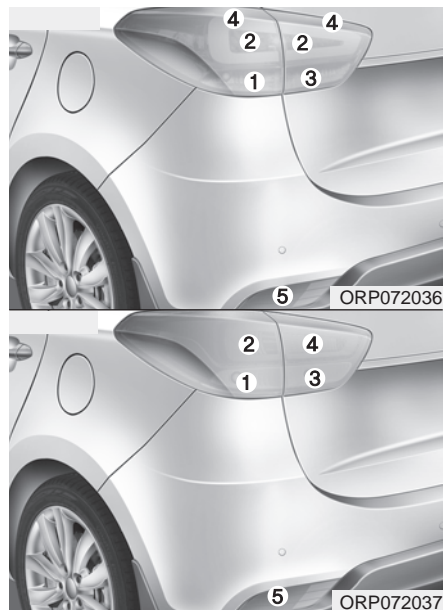

- (1) Blinklys, bag
- (2) Stop- og baglygte
- (3) Baklygte

- (4) Baglygte eller stoplys/baglygte (med dioder)
- (5) Tågebaglygte og refleks

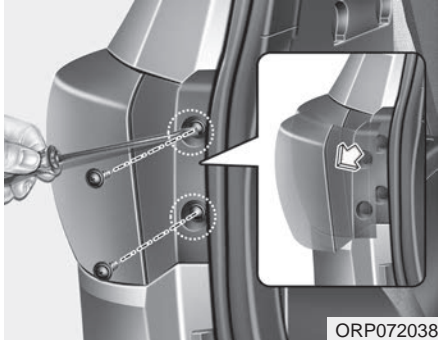
**Baglygter**

Den faktiske udformning af baglygten kan se anderledes ud end på illustrationen.

**Blinklygter, og baglygter/stoplys**

1. Sluk motoren.
2. Luk bagklappen op.
3. Skru skrueene, der holder lygteenheden, ud med en stjerneskrue-trækker.
4. Tag lygteenheden ud af bilens karosseri.

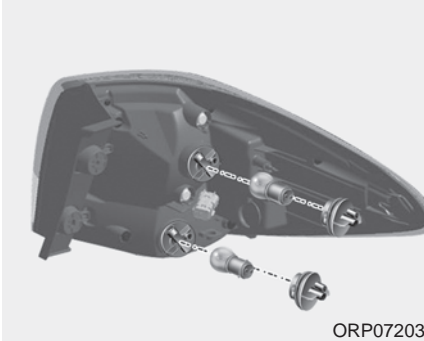

5. Tag soklen ud af lygteenheden ved at dreje den mod uret, indtil tapperne på soklen er ud for hullerne på lygteenheden.
6. Tag pæren ud af soklen ved at trykke den ind og dreje den mod uret, indtil tapperne på pæren er ud for hullerne på soklen. Træk pæren ud af soklen.
7. Isæt en ny pære ved at sætte den i soklen og dreje den, indtil den låses fast.

8. Sæt soklen i lygteenheden ved at holde tapperne på soklen ud for hullerne på lygteenheden. Sæt soklen tilbage på plads, og drej den med uret.

9. Monter lygteenheden på bilens karosseri igen.

**Stop- og baglygte eller baglygte (med dioder)**

Hvis lygterne ikke lyser, bør systemet efterses af en autoriseret Kia-forhandler.

## Vedligeholdelse

### Baglygter



1. Sluk motoren.
2. Luk bagklappen op.
3. Afmonter servicedækslet ved hjælp af en skruetrækker med lige kærø.

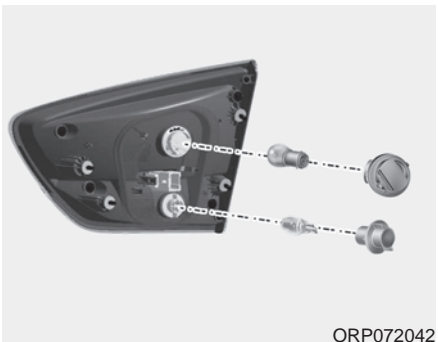

### Baglygte/baklys (med pære)

4. Tag soklen ud af lygteenheden ved at dreje den mod uret, indtil tapperne på soklen er ud for hullerne på lygteenheden.
5. Tag pæren ud af soklen ved at trykke den ind og dreje den mod uret, indtil tapperne på pæren er ud for hullerne på soklen. Træk pæren ud af soklen. (Baklys: Træk pæren ud af soklen.)

6. Isæt en ny pære ved at sætte den i soklen og dreje den, indtil den låses fast.
7. Sæt soklen i lygteenheden ved at holde tapperne på soklen ud for hullerne på lygteenheden. Sæt soklen tilbage på plads, og drej den med uret.
8. Sæt servicedækslet på plads igen.

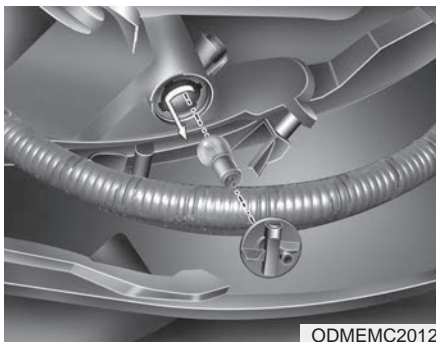

ODMEMC2012

#### Tågebaglygter (hvis udstyret hermed)

1. Tag soklen ud af lygteenheden ved at dreje den mod uret, indtil tapperne på soklen er ud for hullerne på lygteenheden.
2. Træk pæren ud af soklen.
3. Sæt en ny pære i soklen.
4. Sæt soklen i lygteenheden ved at holde tapperne på soklen ud for hullerne på lygteenheden og dreje soklen med uret.
5. Monter lygteenheden på bilens karosseri igen.

#### Stop- og baglygte eller baglygte (med dioder)

Hvis lygterne ikke lyser, bør systemet efterses af en autoriseret Kia-forhandler.

#### Udskiftning af pære i højt monteret stoplys

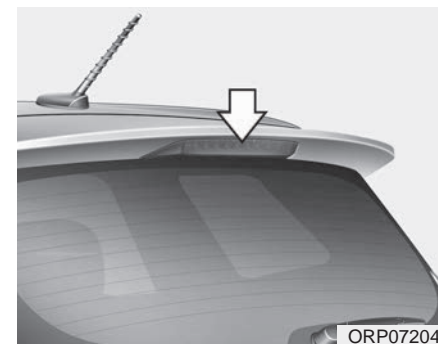

ORP072043

Hvis lygterne ikke lyser, bør systemet efterses af en autoriseret Kia-forhandler.

## Vedligeholdelse

### Udskiftning af nummerplade-lygtepære

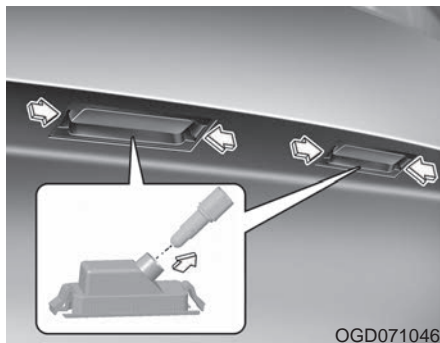

OGD071046

1. Skru skruerne, der holder lygteenheden, ud med en stjerneskrue-trækker.
2. Afmonter glasset.
3. Tag pæren ud ved at trække den lige ud.
4. Isæt en ny pære.
5. Monter glasset korrekt med fastgøringsskruerne.

Kortlampe



Lampe i bagagerum



Lampe i make-up-spejl

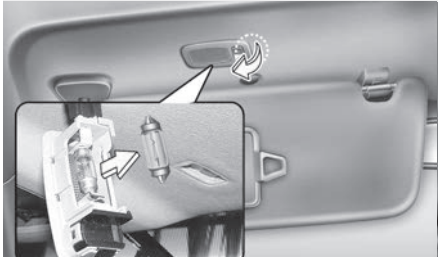

Fodbrændslys

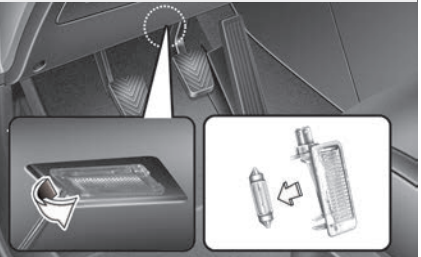

Handskerumslys



Kabinelys

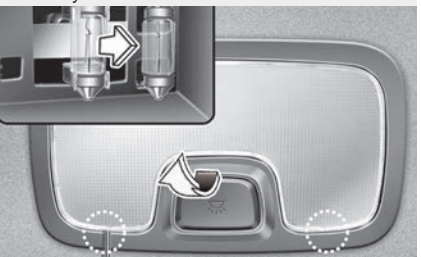

OGD071039/OTD079035/OJD072043/ORP072044/ORP072056/ORP072045

## Udskiftning af pære i interiørlys

*Kortlampe, lys i make-up-spejl, kabinelys, bagagerumsllys og handskerumsllys, fodbrøndslys*

1. Vip forsigtigt glasset ud af lampen ved hjælp af en flad skruetrækker.
2. Tag pæren ud ved at trække den lige ud.

### ADVARSEL

Kontrollér, at lampen er slukket, før De arbejder på interiørlyset, for at undgå at brænde fingrene eller få elektrisk stød.

3. Sæt en ny pære i soklen.
4. Hold tapperne på glasset ud for hullerne i lampehuset, og klik glasset på plads.

### FORSIGTIG

***Pas på ikke at snavse eller beskadige glasset, tapperne på glasset eller lampehuset.***

## Vedligeholdelse

### UDVENDIG PLEJE

#### Udvendig pleje

##### *Generelle forholdsregler*

Det er meget vigtigt at følge instruktionerne for de enkelte plejemidler ved brug af kemiske rens- eller poleringsmidler. Læs alle de advarsler, der står på etiketten.

##### *Lakpleje*

##### Vask

For at beskytte lakken mod rust og nedbrydning bør bilen vaskes grundigt med lunkent eller koldt vand mindst en gang om måneden.

Hvis bilen bruges til terrænkørsel, bør den vaskes, hver gang der er kørt i terræn. Vær særligt opmærksom på at fjerne opsamlet salt, snavs, mudder og andre materialer. Kontrollér, at drænhullerne i de nederste kanter af døre og paneler er fri og rene.

Insekter, tjære, harpiks, fugleklatter, forurenende stoffer og lignende kan beskadige bilens lak, hvis de ikke fjernes med det samme.

Selv omgående afvaskning med almindeligt vand fjerner ikke nødvendigvis sådanne aflejringer.

Brug en mild sæbe, der er beregnet til billak.

Skyl bilen grundigt med lunkent eller koldt vand efter vask. Sæben må ikke tørre på lakken.

#### **FORSIGTIG**

- **Brug ikke kraftig sæbe, kemiske rensmidler eller varmt vand, og vask ikke bilen i direkte sollys, eller når karosseriet er varmt.**
- **Pas på, når De vasker bilens sideruder.**  
*Vær især påpasselig, hvis De bruger højtryksrensere, da der kan trænge vand ind i kabinen.*
- **Brug ikke opløsningsmidler eller skrappe rengøringsmidler, da det kan beskadige plastdelene eller lamperne.**

#### **ADVARSEL - Våde**

##### **bremser**

Efter vask af bilen skal bremserne afprøves for at kontrollere, om de er blevet påvirket af vandet. Hvis bremseevnen er forringet, skal bremserne tørres ved at træde let på bremsepedalen under langsom kørsel fremad.



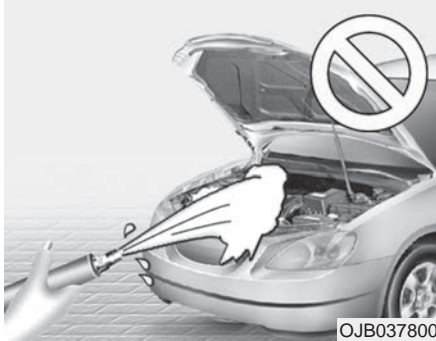

### ⚠ FORSIGTIG

- *Vask af motorrummet med vand og/eller med højtryksspuler kan skabe kortslutninger i de elektriske kredsløb.*
- *Der må aldrig trænge vand eller anden væske ind i bilens elektriske/elektroniske komponenter eller i ventilationssystemet, da det kan beskadige dem.*

### Påføring af voks

Giv bilen voks, når vand ikke længere danner perler på lakken.

Bilen skal altid vaskes og tørres, inden der påføres voks. Brug en voks af god kvalitet, og følg producentens anvisninger. Alle pyntelister skal have voks, så de er beskyttet og bevarer deres glans.

Hvis olie, tjære og lignende fjernes med en pletfjerner, følger vokslaget som regel med. Husk at give de berørte områder voks, også selv om resten af bilen ikke behøver voks.

### ⚠ FORSIGTIG

- *Aftørring af støv eller snavs med en tør klud kan ridse lakken.*
- *Brug aldrig ståluld, rensedmidler med slibestoffer eller stærke rensedmidler, der indeholder meget alkaliske eller ætsende stoffer, på forkromede dele eller anodiserede aluminiumdele. Det kan ødelægge beskyttelseslaget og medføre misfarvning eller nedbrydning af lakken.*

## Vedligeholdelse

---

### ***Udbedring af lakskader***

Dybe ridser eller stenslag i lakken skal repareres med det samme. Blotlagt metal rustner hurtigt og kan medføre en større reparation.

### **BEMÆRK**

Hvis bilen er beskadiget, og en eller flere metaldele skal repareres eller udskiftes, skal det sikres, at værkstedet påfører rustbeskyttelse på de udskiftede dele.

### ***Vedligeholdelse af blankt metal***

- Brug en tjærefjerner til at fjerne asfalt og insekter, ikke en skraber eller andre skarpe genstande.
- Blanke metaldele kan beskyttes mod korrosion ved at påføre et lag voks eller lakbeskyttelse. Polér herefter til højglans.
- Om vinteren og i kystområder skal blanke metaldele påføres et tykkere lag voks eller andet beskyttelsesmiddel. Hvis det er nødvendigt, kan De bruge en korrosionsbeskyttende vaseline eller anden beskyttelse.

### ***Vedligeholdelse af undervogn***

Korrosionsfremmende materialer, der bruges til at fjerne is og sne, kan samle sig på undervognen. Hvis de ikke fjernes, fremskyndes rustdannelsen på undervognens dele, f.eks. brændstoftør, chassis, vognbund og udstødningssystem, også selv om der er påført rustbeskyttelse.

Skyl undervogn og hjulkasser grundigt med lunkent eller koldt vand en gang om måneden, efter terrænkørsel og ved vinterens slutning. Vær særligt omhyggelig med disse områder, da det er svært at se alt mudder og snavs. Det gør mere skade end gavn at gøre vejsnavset vådt uden at fjerne det. Underkanterne af døre, paneler og chassisdele er forsynet med drænhuller, der ikke må tilstoppes, da opsamlet vand i disse områder kan forårsage rustdannelse.

**⚠ ADVARSEL**

Efter vask af bilen skal bremserne afprøves for at kontrollere, om de er blevet påvirket af vand. Hvis bremseevnen er forringet, skal bremserne tørres ved at træde let på bremsepedalen under langsom kørsel fremad.

**Vedligeholdelse af krom- eller alufælg**

Krom- eller alufælgene er dækket af en klar beskyttelseslak.

- Brug ikke slibemidler, polermasse, opløsningsmidler eller stålborster til rengøring af krom- eller alufælg, da lakken kan blive ridset eller beskadiget.
- Rengør først hjulet, når det er kølet af.
- Brug kun en mild sæbe eller et neutralt rensmiddel, og skyl grundigt efter med vand. Husk at rengøre fælgene efter kørsel på saltede veje. Det medvirker til at hindre korrosion.
- Undgå at vaske fælgene i en vaskemaskine.
- Brug ikke basiske eller syreholdige rensmidler, da de kan beskadige og korrodere krom- eller alufælgene og den klare beskyttelseslak.

**Rustbeskyttelse****Beskyt bilen mod rust**

Vi bruger de mest avancerede design- og produktionsmetoder for at fremstille biler, der er godt beskyttet mod rust. Men dette er ikke nok i sig selv. Det er nødvendigt, at De som bilens ejer også hjælper til med at give bilen den bedst mulige beskyttelse mod rust på længere sigt.

**Almindelige grunde til at der opstår rust**

De mest almindelige grunde til at en bil rustner er:

- Vejsalt, snavs og fugt, som ikke fjernes fra bilens undervogn.
- Afslag af lak eller beskyttelseslag ved stenslag, grus, ridser og buler, som efterlader metallet ubeskyttet mod rust.

## Vedligeholdelse

### Områder, som er særligt udsat for rustangreb

Hvis De bor i et område, hvor bilen er særligt udsat for korrosionsfremmende materialer, er det endnu mere vigtigt at beskytte bilen. Nogle af de mest forekommende årsager til rust er vejsalt, kemikalier, havgus og industriel forurening.

### Fugt fremmer rust.

Fugt er med til at skabe gode betingelser for rust. For eksempel korrosion ved høj luftfugtighed, især hvis temperaturen er lige over frysepunktet. Under sådanne betingelser er de korrosionsfremmende materialer i kontakt med bilens overflade gennem fugt, som fordamper meget langsomt.

Mudder er særligt korrosionsfremmende, fordi det tørrer langsomt og længe holder fugten i kontakt med bilen. Selv om mudder ser tørt ud, kan det stadig indeholde fugt, som fremmer rust.

Høj temperatur kan også virke korrosionsfremmende på de dele, som fugten ikke nemt kan fordampe fra. Det er derfor vigtigt, at De holder Deres bil ren og fri for opsamlet salt, snavs, mudder og andre materialer. Dette gælder ikke kun for bilens synlige overflader, men i særdeleshed også for undervognen.

### Dette medvirker til at hindre korrosion.

Hvis De følger disse råd, kan De forhindre rustangreb på bilen:

### Hold bilen ren.

Den bedste måde til at undgå rust er at holde bilen ren og fri fra korrosionsfremmende materialer. Det er især vigtigt at holde bilens undervogn ren.

- Hvis De bor i et område, hvor bilen er særligt udsat for korrosionsfremmende materialer som for eksempel vejsalt, havgus og industriel forurening, er det endnu mere vigtigt at beskytte bilen. Spul bilens undervogn med en vandslange mindst en gang om måneden om vinteren, og sørg for at gøre undervognen grundigt ren, når vinteren er ovre.
- Når De gør undervognen ren, skal De især være opmærksom på områderne bag kofangerne og andre områder, som ikke umiddelbart kan ses. Rengør bilen grundigt. Hvis plamagerne af mudder og snavs ikke bliver skyllet væk men blot gennemvædet, har det den helt modsatte effekt, og rustangrebene fremmes. Det er særligt effektivt at bruge en højtryksrensers eller en damprensers til at fjerne plamager af mudder og snavs.

- Vær særligt opmærksom, når De rengør underkanterne af døre, paneler og chassisdele, som er forsynet med drænhuller. Drænhullerne ikke må tilstoppes, da opsamlet vand i disse områder kan forårsage rustdannelse.

### Hold Deres garage tør.

Undlad at parkere bilen et sted, som er fugtigt eller dårligt udluftet, da dette fremmer rustdannelse. Dette gælder især, hvis De vasker bilen i garagen, eller kører bilen ind i garagen, mens den stadig er våd eller dækket med sne, is eller mudder. Selv en opvarmet garage kan være korrosionsfremmende, med mindre den er godt ventileret, så fugten kan fordampe.

### Hold bilens lak i god stand.

Hvis De konstaterer stenslag eller ridser i lakken eller beskyttelseslaget, skal skaderne omgående udbedres med reparationslak for at undgå rust. Skader, hvor metallet er blotlagt, skal udbedres på dit Kia-værksted eller hos en autolakerer.

Fugleklatte: Fugleklatte er meget korrosionsfremmende og kan skade lakerede overflader i løbet af ganske få timer. Fjern altid fugleklatte hurtigst muligt.

### Husk også at kontrollere bilen indvendigt.

Der kan forekomme fugt under måtterne og gulvtæpperne i bilen, og det kan medføre korrosion. Løft regelmæssigt måtterne og kontrollér, at gulvtæppet er tørt. Vær især opmærksom på dette, hvis De kører med kunstgødning, rengøringsmidler eller kemikalier i bilen.

Sørg for, at disse produkter er emballeret og forseglet forsvarligt, og at eventuelt spild fjernes, skylles med rent vand og tørres grundigt.

### Indvendig pleje

#### *Generelle forholdsregler*

Undgå, at kemikalier som f.eks. parfume, kosmetik, håndcreme og luftfriskere kommer i kontakt med instrumentpanelet, da de kan forårsage skader eller misfarvning. Hvis de kommer i kontakt med instrumentpanelet, skal de øjeblikkeligt tørres af. Se nedenstående instruktioner vedrørende korrekt rengøring af vinyl.



### **FORSIGTIG**

***Der må aldrig trænge vand eller anden væske ind i bilens elektriske/elektroniske komponenter, da det kan beskadige dem.***

## Vedligeholdelse

### **FORSIGTIG**

**Rengør læderflader (rat, sæder m.m.) med neutrale rengøringsmidler eller rengøringsmidler med lavt alkoholindhold. Hvis De bruger rengøringsmidler med højt alkoholindhold eller sure eller basiske rengøringsmidler, kan læderets overflade tage skade eller blive misfarvet.**

### **Rengøring af betræk og indtræk**

#### **Vinyl**

Fjern støv og løst snavs fra vinyl med en børste eller en støvsuger. Rens vinyloverfladerne med et vinylrensemiddel.

#### **Stof**

Fjern støv og løst snavs fra stof med en børste eller en støvsuger. Rens stoffet med en mild sæbeopløsning, der er beregnet til betræk eller tæpper. Fjern omgående friske pletter med pletfjerner. Hvis friske pletter ikke fjernes med det samme, kan stoffet få blivende pletter, og farven kan ændres. Stoffets brandhæmmende egenskaber kan desuden reduceres, hvis stoffet ikke vedligeholdes ordentligt.

### **FORSIGTIG**

**Brug af andre rensmidler og procedurer end de anbefalede kan påvirke stoffets udseende og brandhæmmende egenskaber.**

### **Rengøring af sikkerhedsseler**

Selerne kan rengøres med en mild sæbeopløsning af en type, der anbefales til rengøring af betræk eller tæpper. Følg de instruktioner, der blev leveret med sæben. Selen må ikke afbleges eller farves, da det kan svække den.

### **Rengøring af ruder indvendigt**

Hvis indersiden af bilruderne bliver uigennemsigtig, fordi den er dækket af en olieholdig, fedtet eller voksagtig film, skal ruderne rengøres med ruderens. Følg anvisningerne på rensmiddelemballage.

### **FORSIGTIG**

**Skrab aldrig på indersiden af bagruden, da det kan beskadige elbagrudens varmetråde.**

## EMISSIONSKONTROLSYSTEM

Bilens emissionskontrollsystem er dækket af en skriftlig begrænset garanti. Læs garantioplysningerne i Servicehæftet, der er udleveret sammen med bilen.

Bilen er udstyret med et emissionskontrollsystem, så den opfylder de gældende emissionskrav.

Der findes tre emissionskontrollsystemer:

- (1) Kontrollsystem til krumtaphusemission
- (2) Kontrollsystem til fordampningsemission
- (3) Kontrollsystem til udstødningsemission

For at sikre at emissionskontrollsystemerne fungerer fejlfrit, skal De sørge for regelmæssigt at få bilen efterset og vedligeholdt af et autoriseret Kia-værksted i henhold til vedligeholdelseskemaerne.

### Særlige forholdsregler ved kontrol og vedligehold af elektronisk stabilitetskontrol (ESC-system)

- **For at forhindre, at bilen sætter ud under en dynamometertest, skal ESC-systemet slås fra ved at trykke på ESC-knappen.**
- **Når dynamometertesten er gennemført, skal ESC-systemet slås til igen ved at trykke på ESC-knappen.**

### 1. Kontrollsystem til krumtaphusemission

Krumtaphusets positive udluftnings-system er monteret for at forebygge luftforurening som følge af gasudledning fra krumtaphuset. Systemet sender filtreret ren luft ind i krumtaphuset gennem luftslangen. Inde i krumtaphuset blandes den rene luft med gasserne, som derefter ledes til induktionssystemet gennem PCV-ventilen.

### 2. Kontrollsystem til fordampningsemission

Kontrollsystemet til fordampningsemission er designet til at forebygge, at brændstofdampene udledes i atmosfæren.

#### *Beholder*

Brændstofdampene fra brændstoftanken optages og opbevares i den særlige beholder. Når motoren kører, bliver brændstofdampene i denne beholder suget ind i stigetanken gennem cylinderspoleventilen til tømning af beholderen.

#### *Udluftningsstyreventil (PSCV)*

Udluftningsstyreventilen styres af motorkontrolmodulet (ECM). Når kølevæsketemperaturen er lav ved tomgang, lukker cylinderspoleventilen, så brændstofdampene ikke føres ind i motoren. Når motoren er driftsvarm, åbner udluftningsstyreventilen og leder brændstofdampene ind i motoren.

## Vedligeholdelse

### 3. Kontrolsystem til udstødningsemission

Kontrolsystemet til udstødningsemissionen begrænser effektivt forurening fra bilen, samtidig med at bilens ydeevne fastholdes.

#### Ændringer af bilen

Der må ikke foretages ændringer på bilen. Ændringer af bilen kan påvirke dens ydeevne, sikkerhed eller holdbarhed og kan medføre brud på nationale sikkerheds- og emissionsregulativer.

Desuden er skader eller problemer med ydeevnen, der skyldes sådanne ændringer, muligvis ikke dækket af garantien.

- Hvis De bruger uautoriserede elektroniske enheder, kan det få bilen til at fungere unormalt, dræne batteriet, beskadige ledningsnettet og medføre brand. Af hensyn til sikkerheden må De ikke bruge uautoriserede elektroniske enheder.

#### Forholdsregler vedrørende udstødningsgas (kuliite)

- Udstødningsgassen kan indeholde kuliite. Hvis De kan lugte udstødningsgasser af nogen art i kabinen, skal bilen derfor omgående efterses og repareres. Hvis De på noget tidspunkt får mistanke om, at der trænger udstødningsgasser ind i bilen, må De kun køre i bilen, hvis alle ruder er rullet helt ned. Bilen skal efterses og repareres øjeblikkeligt.

**⚠ ADVARSEL - udstødning**  
**Bilens udstødningsgasser indeholder kuliite (CO). Kuliite er farveløst og lugtfrit, men det er giftigt og kan være dødbringende ved indånding. Følg instruktionerne for at undgå kuliiteforgiftning.**

- Start ikke motoren i lukkede rum eller områder (f.eks. garager), undtagen når dette er nødvendigt for at køre bilen ind i eller ud af området.
- Når bilen står stille i et åbent område i længere tid med startet motor, skal ventilationsanlægget justeres efter behov, så der trækkes udefra kommende luft ind i kabinen.
- Sid aldrig i en parkeret eller standset bil i længere tid, hvis motoren er startet.
- Hvis motoren går i stå eller ikke kan startes, kan gentagne forsøg på at genstarte motoren medføre skader på emissionskontrolsystemet.



### **Driftsbetingelser for katalysator (hvis udstyret hermed)**

#### **⚠ ADVARSEL - Brand**

- **Et varmt udstødningssystem kan antænde brændbare materialer under bilen. Parkér ikke bilen over eller tæt ved brændbare genstande som græs, planter, papir, blade osv., og lad den ikke stå i tomgang eller køre over sådanne genstande.**

- **Udstødningssystemet og katalysatoren er særdeles varme, når motoren er tændt, og i en periode efter at den er slukket. For at undgå forbrænding må De ikke berøre udstødningssystemet og katalysatoren.**

**Undlad at afmontere, tildække eller forsegle dele under bilen. Det kan under visse forhold medføre brandfare.**

Bilen er forsynet med en katalysator til emissionskontrol.

Følgende forholdsregler skal derfor iagttages:

- Påfyld brændstof i henhold til afsnittet Brændstofkrav i kapitel 1.
- Brug ikke bilen, hvis den viser tegn på motorproblemer, f.eks. udsættelse eller mærkbart krafttab.
- Misbrug ikke motoren. Eksempler på misbrug omfatter bl.a. rulning med slukket tænding eller nedkørsel på stejle bakker med slukket tænding.
- Lad ikke motoren gå med høj tomgangshastighed i længere tid (mere end 5 minutter).
- Der må ikke foretages ændringer af nogen del af motoren eller emissionskontrolsystemet. De bør få systemet efterset hos en autoriseret Kia-forhandler.

- Undgå at køre med meget lidt brændstof i tanken. Hvis De løber tør for brændstof, kan motoren sætte ud og beskadige katalysatoren.

Hvis disse forholdsregler ikke overholdes, kan det medføre skader på katalysatoren og bilen. Sådanne skader er muligvis ikke dækket af garantien.

## Vedligeholdelse

### ***Dieselpartikelfilter (hvis udstyret hermed)***

Dieselpartikelfiltersystemet (DPF) fjerner sod fra bilens udstødning.

I modsætning til et almindeligt luftfilter afbrænder (oxyderer) og fjerner DPF-systemet automatisk akkumuleret sod ud fra kørselsmønsteret. Med andre ord afbrænder og fjerner motorkontrolsystemet og den høje udstødningstemperatur akkumuleret sod ved normal eller hurtig kørsel.

Hvis De kører med lav hastighed i længere tid fjernes akkumuleret sod muligvis ikke automatisk på grund af den lave udstødningstemperatur. I sådanne tilfælde er sodmængden uden for målegrænserne. Sodoxyderingen med motorkontrolsystemet forekommer måske ikke, og kontrollampen for fejlfunktion blinker.

Når kontrollampen blinker, holder den muligvis op, hvis De kører mere end 60 km/t eller i mere end 2. gear med 1.500-2.000 o/min i en periode på omkring 25 minutter.

Hvis kontrollampen fortsætter med at blinke, skal De kontakte en autoriseret Kia-forhandler og få efterset systemet.

Hvis De fortsætter med at køre i længere tid, mens kontrollampen blinker, kan DPF-systemet tage skade, og brændstoføkonomien forringes.

 **FORSIGTIG - Diesel**  
(hvis udstyret med dieselpartikelfilter)

***Til dieselmotorer med DPF-system anbefales det at bruge diesel, som er beregnet til biler.***

***Hvis De bruger diesel med højt svovlindhold (mere end 50 ppm) og ikke-specificerede additiver, kan det beskadige DPF-systemet, og der kan forekomme hvid røg.***

## Specifikationer og forbrugeroplysninger

<b>Motor</b> .....	<b>8-2</b>
<b>Dimensioner</b> .....	<b>8-2</b>
<b>Bruttovægt</b> .....	<b>8-3</b>
<b>Bagagerumsvolumen</b> .....	<b>8-3</b>
<b>Wattforbrug for pærer</b> .....	<b>8-4</b>
<b>Dæk og hjul</b> .....	<b>8-5</b>
<b>Anbefalede smøremidler og kapaciteter</b> .....	<b>8-6</b>
• <b>Anbefalede SAE-viskositetsnumre</b> .....	<b>8-8</b>
<b>Vigtige oplysninger på bilen</b> .....	<b>8-9</b>
<b>Bilens identifikationsnummer (VIN)</b> .....	<b>8-9</b>
<b>Motornummer</b> .....	<b>8-10</b>
<b>Mærkat med oplysninger om dæk og dæktryk</b> ..	<b>8-10</b>
<b>Mærkat på kompressor i airconditionsystem</b> ...	<b>8-11</b>
<b>Kølemiddelmærkat</b> .....	<b>8-11</b>
<b>Overensstemmelseserklæring</b> .....	<b>8-11</b>

## Specifikationer og forbrugeroplysninger

### DIMENSIONER

Punkt		mm
Totallængde		4.525
Totalbredde		1.805
Total højde		1.610
Sporvidde, for	205/55 R16	1.573
	225/45 R17	1.569
	225/45 R18	1.563
Sporvidde, bag	205/55 R16	1.586
	225/45 R17	1.582
	225/45 R18	1.576
Akselafstand		2.750

### MOTOR

Punkt		Benzin 1,6 l	Benzin 2,0 l	Diesel 1,7 l
Volumen	ccm	1.591	1.999	1.685
Boring x slaglængde	mm	77x85,4	81x97	77,2x90
Tændingsrækkefølge		1-3-4-2	1-3-4-2	1-3-4-2
Antal cylindre		4, række	4, række	4, række

## Specifikationer og forbrugeroplysninger

### BRUTTOVÆGT

Artikel			Benzin 1,6 l	Benzin 2,0 l		Diesel 1,7 l		
Bruttovægt	Man. gear- skifte	5 sæder	2.000	MPI	2.030	2.110		
				GDI	2.040			
		7 sæder	2.140	MPI	2.170	Høj	2.250	
				GDI	2.180	Lav	2.240	
	kg	Auto mat- gear	5 sæder	-	MPI	2.060	2.130	
				-	GDI	2.060		
		7 sæder	-	MPI	2.200	2.270		
			-	GDI	2.200			

### BAGAGERUMSVOLUMEN

Artikel		5 sæder	7 sæder
VDA	MIN.	536 l	492 l
	MAKS.	1.694 l	1.650 l

Min.: Bag bagsædet til overkant på ryglæn

Maks.: Bag forsæde til loft.

## Specifikationer og forbrugeryplysninger

### WATTFORBRUG FOR PÆRER

Elpære		Watt	med pære	
For	Nærlys	55	H7L	
	Nærlys - HID*	35	D3S	
	Fjernlys	55	H7L	
	Blinklys, for*	21	PY21W	
	Positionslys for*	LED	LED	
	Tågeforlygter*	35	H8	
	Sideblinklys*	5	WY5W	
	Fast kurvelys*	55	H7L	
	Kørellys*	LED	LED	
Bag	Tågebaglygter*	21	P21W	
	med pære	Baglygte/stoplygte (ude)	21/5	P21/5W
		Baglygte (inde)	5	P21/5W
	LED	Baglygte/stoplygte (ude)	LED	LED
		Baglygte (inde)	LED	LED
	Blinklys, bag	21	PY21W	
	Baklygte	16	W16W	
	Højtmonteret stoplys*	LED	LED	
Nummerpladelys	5	W5W		
Indvendigt	Kortlamper		10 W ell. LED	10 W eller LED
	Kabinelys	Type A	10	10 W
		Type B	LED	LED
	Lampe i make-up-spejle		5	FESTOON
	Handskerumslys		5	FESTOON
	Bagagelampe		5 W ell. LED	FESTOON ell. LED
	Lygte*		LED	LED

\* Hvis udstyret hermed

## Specifikationer og forbrugeroplysninger

### DÆK OG HJUL

Artikel	Dækstørrelse	Hjulstørrelse	Belastningskapacitet		Hastighedskapacitet		Dæktryk bar (psi, kPa)				Hjulsøjlemoment kg.m (lb.ft, N.m)
			LI*1	Kg	SS*2	km/t	Normal belastning		Maks. lastkap.		
							For	Bag	For	Bag	
Normalt dæk	205/55R16	6.5Jx16	91	615	V	240	2,3 (33, 230)	2,3 (33, 230)	2,3 (33, 230)	2,5 (36, 260)	9~11 (65~79, 88~107)
	225/45R17	7.0Jx17	91	615	V	240	2,3 (33, 230)	2,3 (33, 230)	2,3 (33, 230)	2,5 (36, 260)	
	225/45R18	7.5Jx18	95	690	V	240	2,3 (33, 230)	2,3 (33, 230)	2,3 (33, 230)	2,5 (36, 260)	
Kompakt res.-hjul	T125/80D16	4.0Tx16	97	730	M	80	4,2 (60, 420)	4,2 (60, 420)	4,2 (60, 420)	4,2 (60, 420)	

\*1 : Lastindeks

\*2 : Hastighedssymbol

#### **FORSIGTIG**

**Når De skifter dæk på bilen, skal De altid påsætte dæk med samme størrelse som det fabriksmonterede dæk.**

**Hvis De bruger en anden dækstørrelse, kan bilen blive beskadiget eller fungere forkert.**

## Specifikationer og forbrugeroplysninger

### ANBEFALEDE SMØREMIDLER OG KAPACITETER

Brug altid smøremidler af den anbefalede kvalitet for at opnå optimal ydelse og holdbarhed fra motor og transmission. De rigtige smøremidler gør desuden motoren mere effektiv og medfører dermed forbedret brændstoføkonomi.

Disse smøremidler og væsker anbefales til brug i bilen.

Smøremiddel			Volumen	Klassifikation
Motorolie <sup>**2</sup> (tøm og påfyld)  Anbefalet  	Benzinmotor	1,6 L GDI	3,6 l	<b>GDI</b> ACEA A5 De bør få foretaget olieskift hos en autoriseret Kia-forhandler.
		2,0 L GDI	4,0 l	
		2,0L MPI	4,0 l	
	Dieselmotor	med DPF*3	5,3 l	ACEA C2 eller C3
		uden DPF*3		ACEA B4
Motorolieforbrug	Normale kørselsforhold	Maks. 1 l / 1.500 km	-	
	Unormale kørselsforhold	Maks. 1 l / 1.000 km	-	
Gearolie, manuel gearkasse	Benzinmotor	1,6 l	1,8 l ~ 1,9 l	API GL-4, SAE 75W/85
		2,0 l	1,9 l ~ 2,0 l	
	Dieselmotor	Høj	1,8 l ~ 1,9 l	
		Lav	1,9 l ~ 2,0 l	



## Specifikationer og forbrugeroplysninger

Smøremiddel			Volumen	Klassifikation	
Gearolie, automatgear	Benzinmotor	1,6 l	7,3 l	MICHANG ATF SP-IV SK ATF SP-IV NOCA ATF SP-IV Kia original ATF SP-IV	
		2,0 l	7,1 l		
	Dieselmotor		7,1 l		
Kølevæske	Benzinmotor	1,6 l	Man.		6,2 l
			Aut.	6,0 l	
		2,0 l	Man.	6,3 l	
			Aut.	6,0 l	
	Dieselmotor	Man. gearsk.	7,0 l		
		Automatgear	6,8 l		
Bremse-/koblingsvæske			0,7~0,8 l 	FMVSS116 DOT-3 eller DOT-4	
Brændstof			58 l	Se afsnittet Brændstofkrav i kapitel 1	

\*1 Se de anbefalede SAE-viskositetsnumre på side 8-8.

\*2 Det er nu muligt at købe motorolier mærket Energy Conserving Oil. Ud over de øvrige fordele bidrager denne type motorolie til bilens brændstoføkonomi ved at reducere friktionen i motoren. Disse små forbedringer er ofte svære at måle i den daglige kørsel, men set over et år kan de bidrage til betydelige besparelser af penge og energi.

\*3 Dieselpartikelfilter

Man.: Manuelt gearskifte

Aut.: Automatgear

## Specifikationer og forbrugeroplysninger

### Anbefalede SAE-viskositetsnumre

#### ⚠ FORSIGTIG

**Husk altid at rengøre området omkring alle påfyldningsdæksler, aftappingspropper og oliepinde inden kontrol eller aftapning af et smøremiddel. Dette er især vigtigt i støvede eller sandede områder og ved kørsel på ikke-asfalterede veje. Rengøring omkring dæksler og oliepinde forhindrer, at der trænger støv og partikler ind i motoren eller andre mekanismer, der kan tage skade.**

Motoroliens viskositet (tykkelse) påvirker brændstoføkonomien og kørsel i koldt vejr (koldstart og olie-gennemstrømning). Motorolie med lav viskositet kan give bedre brændstoføkonomi og ydeevne i koldt vejr, men olie med højere viskositet er nødvendig for ordentlig smøring i varmt vejr. Brug af motorolie med en anden viskositet end de anbefalede kan resultere i motorskade.

Ved valg af olie bør De altid overveje, hvilke temperaturer bilen skal bruges i inden næste olieskift. Vælg herefter den anbefalede olieviskositet i tabellen.

		Temperaturområde for SAE-viskositetsnumre								
Temperatur	°C	-30	-20	-10	0	10	20	30	40	50
	(°F)	-10	0	20	40	60	80	100	120	
Motorolie, benzinmotor (til Europa)		0W-40, 5W-20 <sup>*1</sup> , 5W-30 <sup>*1</sup> , 5W-40								
Motorolie, benzinmotor (til Mellemøsten <sup>*2</sup> , GDI-motor)		20W-50								
		15W-40								
		10W-30, 10W-40								
		5W-30 <sup>*1</sup> , 5W-40								
Motorolie, benzinmotor (undtagen Mellemøsten <sup>*2</sup> og Europa, GDI-motor)		20W-50								
		15W-40								
		10W-30, 10W-40								
		5W-20 <sup>*1</sup> , 5W-30								
Motorolie, dieselmotor		15W-40								
		10W-30								
		5W-30								
		0W-30								

<sup>\*1</sup> : Af hensyn til brændstoføkonomien anbefales det, at De bruger en motorolie med en viskositetsgrad på SAE 5W-20 (undtagen Mellemøsten & Europa, GDI-motor) eller 5W-30 (til Mellemøsten, GDI-motor). Hvis motorolien ikke kan fås i Deres land, skal De vælge den korrekte motorolie ved hjælp af oversigten over motorolieviskositet.

<sup>\*2</sup> : Mellemøsten omfatter Libyen, Algeriet, Marokko, Tunesien, Sudan, Egypten og Iran.

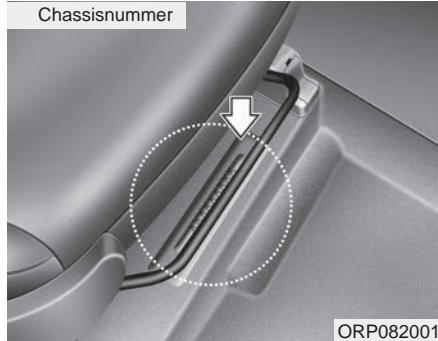
**BILENS IDENTIFIKATIONSNUMMER (VIN)**

Bilens identifikationsnummer (VIN) bruges i forbindelse med indregistreringen af Deres bil og i alle sager vedrørende ejerskab med mere.

Nummeret er præget i gulvet under passagersædet. Åbn dækslet for at se nummeret.

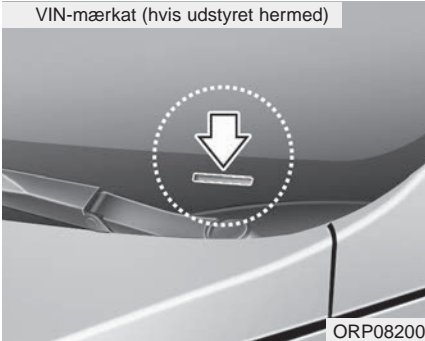

Bilens identifikationsnummer kan også aflæses på en plade, som sidder øverst på instrumentbrættet. Nummeret på pladen kan let aflæses udefra gennem forruden.

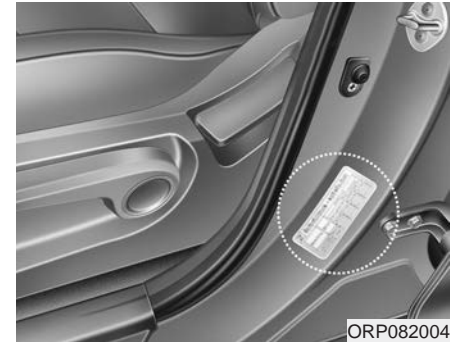
**VIGTIGE OPLYSNINGER PÅ BILEN**

Bilens identifikationsnummer (VIN) står på certificeringsmærkaten på førerens (eller forsædepassagerens) sidestolpe.

## Specifikationer og forbrugeryplysninger

### MÆRKAT MED INFO OM DÆK OG DÆKTRYK

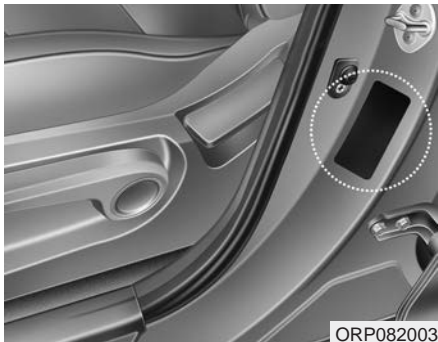

ORP082003

Ved levering er bilen udstyret med dæk, som giver den bedste ydelse ved normal kørsel.

Mærkatet på midterstolpen i førersiden angiver bilens anbefalede dæktryk.

### MOTORNUMMER

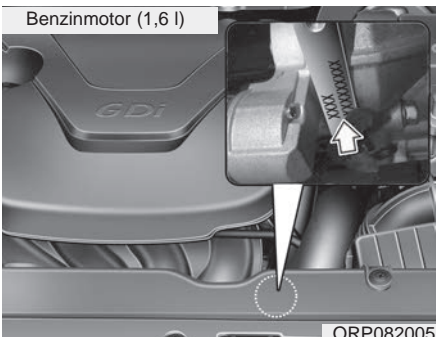

ORP082005

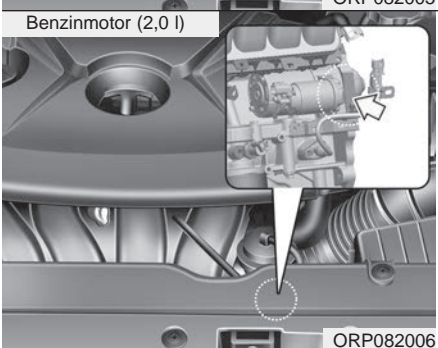

ORP082006

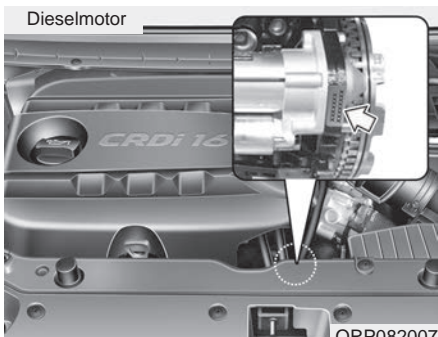

ORP082007

Motornummeret er præget i motorblokken som vist på illustrationen.

## MÆRKAT PÅ KOMPRESSOR I AIRCONDITIONSYSTEM

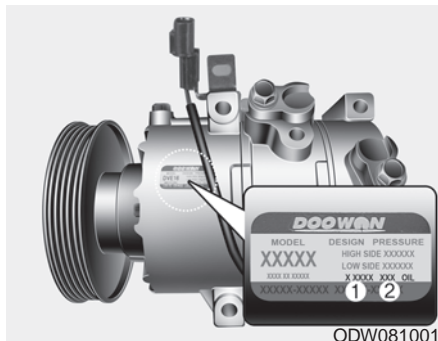

En mærkat angiver bilens kompressorstype med modelnummer, reservedelsnummer, produktionsnummer, kølemiddel (1) og køleolie (2).

## KØLEMIDDELMÆRKAT



Kølemiddelmærkaten er anbragt på motorhjelmens underside.

## OVERENSSTEMMELSESERKLÆRING

CE CE 0678

CE0678

Bilens komponenter med radiofrekvens lever op til kravene i Direktivet 1995/5/EF.

Yderligere oplysninger samt producentens overensstemmelseserklæring findes på Kias hjemmeside: <http://www.kia-hotline.com>

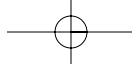

## Specifikationer og forbrugeroplysninger

---

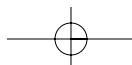
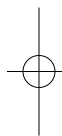
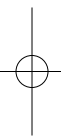

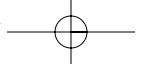

# Indeks

I

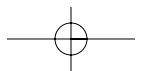
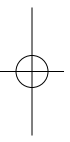

## Indeks

### A

A/V-tilstand .....	4-68
ABS-system .....	5-44
Active ECO .....	5-34
Advarsel om sikkerhedssele .....	3-21
Advarsel til andre trafikanter .....	6-2
Advarselslampe .....	4-79
Advarselslampe for airbag .....	3-52
Advarselsmærkat for airbag .....	3-72
Advarsler .....	4-69
Afdugning (forrhude) .....	4-162
Afdugningsprogram .....	4-162
Automatisk afdugning .....	4-164
Afisning (forrhude) .....	4-162
Afisning og afdugning af ruder .....	4-162
Airbag .....	3-49
Advarselslampe for airbag .....	3-52
Advarselsmærkat for airbag .....	3-72
Airbag til fører og passager .....	3-57
Brug .....	3-50
Gardinairbag .....	3-64
Monter aldrig barnestole på forsædet .....	3-51
Sideairbags .....	3-62
SRS-systemets komponenter og funktioner .....	3-54
Tænd/sluk-kontakt til passagerens airbag .....	3-60
Airbag til fører og passager .....	3-57

### Aircondition

Automatisk klimaanlæg .....	4-149
Manuelt klimaanlæg .....	4-139
Anbefalede dæktryk for kolde dæk .....	7-61
Anbefalede smøremidler og kapaciteter .....	8-6
Anbefalede SAE-viskositetsnumre .....	8-8
Antenne .....	4-187
Armlæn (bag) .....	3-17
Askebæger .....	4-171
Automatgearkasse .....	5-27
Nulstille gearvælgerblokering .....	5-32
Ratgearskifte .....	5-30
Sportsindstilling .....	5-29
Automatisk afdugning .....	4-164
Automatisk klimaanlæg .....	4-149
Airconditionsystem .....	4-159
Automatisk opvarmning og aircondition .....	4-150
Luftfilter i klimaanlæg .....	4-160
Manuel opvarmning og aircondition .....	4-151
Aux-, USB- og iPod-stik .....	4-178

### B

Bagagebakke .....	4-169
Bagagenet .....	4-180
Bagagerumsvolumen .....	8-3
Bagklap .....	4-25
Bakkamera .....	4-115





## Indeks

### D

Dag/nat-bakspejl .....	4-49
Dimensioner .....	8-2
Display, se instrumentgruppe .....	4-54
Displaybelysning, se instrumentlys .....	4-55
Displayvisning .....	4-62
Donkraft og værktøj .....	6-14
Drikkevareholdere, se kopholdere .....	4-172
Dæk og hjul .....	7-48
Anbefalede dæktryk for kolde dæk .....	7-48
Dækpleje .....	7-48
Dækrotation .....	7-50
Hjulsift .....	7-52
Hjulsift .....	7-53
Kontrol af dæktryk .....	7-49
Mærkning på dæksider .....	7-54
Sporing og afbalancering af hjulene .....	7-51
Udskiftning af kompakt reservehjul .....	7-53
Vedligeholdelse af dæk .....	7-53
Vejgreb .....	7-53
Dækrotation .....	7-50
Dæktrykovervågningssystem .....	6-9
Dørlåse .....	4-19
Børnesikring på bagdøre .....	4-24
Centrallåsekontakt .....	4-21

### E

Ejers vedligeholdelse .....	7-9
Elbagrude .....	4-137
Elektrisk servostyring .....	4-43
Elektronisk nedblændeligt bakspejl (ECM) .....	4-50
Elektronisk stabilitetskontrol (ESC) .....	5-46
Elpærer .....	7-78
Elrudelåsekontakt .....	4-31
Emissionskontrollsystem .....	7-101
Kontrollsystem til fordampningsemission .....	7-101
Kontrollsystem til krumtaphusemission .....	7-101
Kontrollsystem til udstødningsemission .....	7-102

### F

Farlige vejforhold .....	5-68
Fartpilot .....	5-54
Kontakt til fartpilot .....	5-55
Sådan indstilles fartpilothastigheden .....	5-55
Fast kurvelys .....	4-118
Fjernbetjent låsesystem .....	4-8
Udskiftning af batteri .....	4-11
Fjernlys .....	4-121
Flaskeholder .....	4-173
Flex steer .....	4-47
Forankringssele .....	3-41
Forholdsregler ved brug af sikkerhedssele .....	3-32

Forklaring af vedligeholdelsespunkter .....	7-23
Forlygtevasker .....	4-130
Forrudevasker .....	4-129

**G**

Gardinairbag .....	3-64
Gearkasse	
Automatgearkasse .....	5-27
Manuel gearkasse.....	5-23
Gearskiftindikator .....	4-61
Glastag, se panoramasoltag .....	4-39
Gulvbakke.....	4-170

**H**

Handskerum .....	4-167
Handskerumslys .....	4-135
Hastighedsvarsling .....	5-59
Hastighedsvarsling.....	5-59
Indstilling af hastighedsgrænse .....	5-59
Havariblink .....	4-116
Hjulskift .....	7-66
Hoftesele .....	3-25
Horn .....	4-46
Højdeindstilling .....	3-23
Højdejusterbart/længdejusterbart rat .....	4-44
Højderegulering af forlygter.....	4-124

Håndlygte .....	4-182
-----------------	-------

**I**

Indvendig pleje .....	7-99
Indvendigt sikringspanel.....	7-58
Instrumentbræt, se instrumentgruppe .....	4-54
Instrumentbrætbelysning, se instrumentlys .....	4-55
Instrumentgruppe .....	4-54
Betjening af LCD-display .....	4-56
Gearskiftindikator .....	4-61
Instrumentlys .....	4-55
Måleinstrumenter .....	4-57
Interiørlys .....	4-132
Handskerumslys.....	4-135
Interiørlys, automatisk slukning .....	4-132
Kabinelys .....	4-133
Kortlampe .....	4-132
Lampe i bagagerum .....	4-134
Lampe i make-up-spejl .....	4-134
Interiørlys, automatisk slukning .....	4-132
ISG-system (Idle Stop and Go)	
Auto start .....	5-19
Auto stop .....	5-17
Betingelser for ISG-systemets drift .....	5-20
Deaktivering af ISG-systemet .....	5-21
Funktionssvigt i ISG-systemet.....	5-21
ISOFIX-system .....	3-43

## Indeks

### J

Justering af bagsæde .....	3-11
Justering af førersæde, elektrisk .....	3-7
Justering af førersæde, manuelt .....	3-5
Jævn kørsel i sving .....	5-69

### K

Kabinelys .....	4-133
Kamera (bak-) .....	4-115
Kapaciteter (smøremidler) .....	8-6
Kilometertæller .....	4-60
Kombinationsinstrument, se instrumentgruppe .....	4-54
Kompakt reservehjul .....	6-21
Kontrol af dæktryk .....	7-49
Kontrollampe .....	4-79
Kontrolsystem til fordampningsemission .....	7-101
Kontrolsystem til krumbøjningsemission .....	7-101
Kontrolsystem til udstødningsemission .....	7-102
Kopholder .....	4-172
Kortlampe .....	4-132
Krog(e) til gulvmåtte .....	4-179
Kæder	
Snekæder .....	5-73
Kølemiddelmærkat .....	8-11
Kølerum .....	4-168
Kølervæske .....	7-29

Kølervæsketemperaturmåler .....	4-58
Kørelys .....	4-124
Kørsel i oversvømmede områder .....	5-70
Kørsel i regn .....	5-70

### L

Lampe i bagagerum .....	4-134
Lampe i make-up-spejl .....	4-134
LCD-display .....	4-62
A/V-tilstand .....	4-68
Advarsler .....	4-69
Brugerindstillinger .....	4-65
Displayvisning .....	4-62
Servicevisning .....	4-63
Sving for sving-tilstand .....	4-68
Lomme i sæderyg .....	3-11
Luftfilter .....	7-36
Luftfilter i klimaanlæg .....	7-38
Lydanlæg .....	4-187
Antenne .....	4-187
Aux-, USB- og iPod-stik .....	4-178
Rattets knapper til lydanlægget .....	4-188
Lys og lygter .....	4-117
Batterisparefunktion .....	4-117
Blinklys .....	4-122
Fast kurvelys .....	4-118
Fjernlys .....	4-121

Højderegulering af forlygter .....	4-124
Kørelys .....	4-124
Lyskontakter .....	4-118
Tågebaglygter .....	4-123
Tågeforlygter .....	4-123
Udskudt slukning af forlygter .....	4-117
Velkomst-funktion for forlygter.....	4-118
Lyskontakter .....	4-118

**M**

Manuelt klimaanlæg .....	4-139
Airconditionssystem .....	4-145
Luftfilter i klimaanlæg.....	4-147
Opvarmning og aircondition .....	4-140
Midterkonsolboks .....	4-167
Monter aldrig barnestole på forsædet.....	3-51
Motor .....	8-2
Motorhjelm .....	4-33
Motornummer .....	8-10
Motorolie .....	7-27
Motorrum .....	2-6
Motorvejskørsel .....	5-71
Multisikring .....	7-62
Mærkat med oplysninger om dæk og dæktryk.....	8-10
Mærkat på kompressor i airconditionssystem .....	8-11
Mærkning	
Advarselsmærkat for airbag.....	3-72

Kølemiddelmærkat.....	8-11
Mærkat med oplysninger om dæk og dæktryk .....	8-10
Mærkat på kompressor i airconditionssystem.....	8-11
Mærkning på dæksider .....	7-54
Måleinstrumenter .....	4-57

**N**

Nakkestøtte (bag) .....	3-18
Nakkestøtte (for).....	3-9
Natkørsel.....	5-69
Nulstille gearvælgerblokering .....	5-32
Nødstart.....	6-5
Start ved hjælp af startkabler .....	6-5
Nødstilfælde .....	6-3
Nødstopsignal (ESS).....	5-52
Nødudstyr .....	6-34
Nøgler .....	4-5
Startspærre .....	4-6

**O**

Offroad-kørsel.....	5-70
Olie (motor) .....	7-27
Omdrejningstæller .....	4-58
Opbevaringsrum .....	4-167
Bagagebakke .....	4-169
Gulvbakke .....	4-170

## Indeks

Handskerum .....	4-167
Kølerum .....	4-168
Midterkonsolboks .....	4-167
Solbrilleholder .....	4-169
Opvarmet rat .....	4-44
Overensstemmelseserklæring .....	8-11
Overophedning .....	6-8
Overophedning af motor.....	6-8
Oversigt over eksteriøret (bag).....	2-3
Oversigt over eksteriøret (for) .....	2-2
Oversigt over instrumentpanelet.....	2-5
Oversigt over interiøret.....	2-4

## P

Panorama-soltag .....	4-39
Parkeringsassistent .....	4-104
Parkeringsbremse .....	5-37, 7-34
Parkeringssensor .....	4-98
Pleje	
Dækpleje .....	7-48
Indvendig pleje .....	7-99
Udvendig pleje.....	7-94
Punktering .....	6-14
Afmontering og opbevaring af reservehjulet.....	6-15
Donkraft og værktøj.....	6-14
Hjulskift .....	6-17
Kompakt reservehjul .....	6-21

Mobility-sæt.....	6-25
-------------------	------

## R

Rat.....	4-43
Elektrisk servostyring .....	4-43
Flex steer .....	4-47
Horn .....	4-46
Højdejusterbart/længdejusterbart rat .....	4-44
Opvarmet rat .....	4-44
Ratgearskifte .....	5-30
Rattets knapper til lydanlægget .....	4-188
Ren luft .....	4-166
Reservehjul	
Afmontering og opbevaring af reservehjulet.....	6-15
Hjulskift .....	6-17
Kompakt reservehjul .....	6-21
Udskiftning af kompakt reservehjul .....	7-66
Rokning af bilen .....	5-68
Ruder.....	4-28
Elrudelåsekontakt.....	4-31
Rullegardin til bagagerum .....	4-180
Råd om tilkørsel .....	1-6

## S

Seleforstrammer .....	3-29
-----------------------	------

Serviceprogramintervaller.....	7-11	Spejle .....	4-49
Servicevisning.....	4-63	Bakspejl .....	4-49
Sideairbags .....	3-62	Dag/nat-bakspejl .....	4-49
Sidegardin .....	4-184	Elektronisk nedblændeligt bakspejl (ECM).....	4-50
Sidespejl .....	4-50	Sidespejl.....	4-50
Sikkerhedslås .....	4-23	Sporing og afbalancering af hjulene.....	7-51
Sikkerhedsseler .....	3-20	Sportsindstilling .....	5-29
Advarsel om sikkerhedssele.....	3-21	Sprinklervæske .....	7-34
Forholdsregler ved brug af sikkerhedsseler.....	3-32	SRS-systemets komponenter og funktioner .....	3-54
Hoftesele .....	3-25	Stabilitetssystem .....	5-50
Højdeindstilling .....	3-23	Start ved hjælp af startkabler .....	6-5
Seleforstrammer.....	3-29	Startproblemer, se startvanskeligheder.....	6-4
Trepunktssele .....	3-23	Startspærre .....	4-6
Trepunktssele bagest i midten .....	3-27	Startvanskeligheder.....	6-4
Sikringer .....	7-58	Strømuttag .....	4-177
Beskrivelse af sikrings/relæpanel .....	7-63	Sving for sving-tilstand .....	4-68
Indvendigt sikringspanel .....	7-58	Sædekøling, se ventilation i sæde.....	4-175
Multisikring .....	7-62	Sædeopvarmning .....	4-173
Sikringsafbryder.....	7-60	Sæder .....	3-2
Sikringsafbryder .....	7-60	Armlæn (bag).....	3-17
Smart key .....	4-13	Justering af bagsæde .....	3-11
Udskiftning af batteri .....	4-11	Justering af førersæde, elektrisk .....	3-7
Smøremidler og kapaciteter .....	8-6	Justering af førersæde, manuelt .....	3-5
Snekæder.....	5-73	Lomme i sæderyg.....	3-11
Solbrilleholder .....	4-169	Nakkestøtte (bag).....	3-18
Solskærm .....	4-176	Nakkestøtte (for) .....	3-9
SPAS, se parkeringsassistent .....	4-104	Særlige kørselsforhold .....	5-68
Speedometer .....	4-57	Farlige vejforhold .....	5-68

## Indeks

Jævn kørsel i sving .....	5-69
Kørsel i oversvømmede områder.....	5-70
Kørsel i regn .....	5-70
Motorvejskørsel .....	5-71
Natkørsel .....	5-69
Offroad-kørsel .....	5-70
Rokning af bilen .....	5-68
Sådan bruges denne instruktionsbog .....	1-2

### T

Tagræling .....	4-185
Tankklap .....	4-36
Trepunktssele .....	3-23
Trepunktssele bagest i midten .....	3-27
Trip A/B .....	4-76
Tripcomputer.....	4-75
Brændstoføkonomi.....	4-77
Trip A/B .....	4-76
Tyverialarm.....	4-16
Tænd/sluk-kontakt til passagerens airbag .....	3-60
Tøjprog .....	4-179
Tågebaglygte.....	4-123
Tågeforlygter .....	4-123

### U

Udskiftning af batteri .....	4-11
Udskiftning af batteri i fjernbetjening og smart key .....	
Udskiftning af forlygtepære .....	7-79
Udskiftning af kompakt reservehjul .....	7-53
Udskiftning af pærer.....	7-79
Udskudt slukning af forlygter.....	4-117
Udvendig pleje .....	7-94
Udvendigt udstyr .....	
Tagræling .....	4-185

### V

Varmesystem .....	
Automatisk klimaanlæg .....	4-149
Manuelt klimaanlæg .....	4-139
Vedligeholdelse .....	7-9
Ejers vedligeholdelse .....	7-23
Forklaring af vedligeholdelsespunkter.....	7-11
Serviceprogramintervaller .....	7-53
Vedligeholdelse af dæk .....	7-6
Vedligeholdelse og service.....	7-6
Vedligeholdelse og service .....	7-6
Vedligeholdelsesplan.....	7-11
Velkomst-funktion for forlygter .....	4-118, 4-136
Velkomst-funktion, kabinelys .....	4-136
Velkomstsytstem .....	4-136



Kabinelys .....	4-136
Velkomst med forlygter .....	4-136
Velkomst-funktion, kabinelys .....	4-136
Ventilation i sæde .....	4-175
Vinduesviskere .....	4-128
Vinduesviskere og -vaskere .....	4-126
Forlygtevasker .....	4-130
Forrudevasker .....	4-129
Vinduesviskere .....	4-128
Vinterdæk .....	5-72
Vinterkørsel.....	5-72
Snekæder .....	5-73
Vinterdæk.....	5-72
Viskerblade .....	7-40
Vognbaneassistent (LDWS) .....	5-62
Advarselsindikator .....	5-64
Væsker .....	
Bremse-/koblingsvæske .....	7-33
Sprinklervæske.....	7-34

**W**

Wattforbrug for pærer.....	8-4
----------------------------	-----

**Ø**

Økonomisk kørsel.....	5-66
-----------------------	------

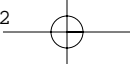

# Indeks

---

